

ББК 86.3
Д56

Добросоцкий И. А.
Д56 Тайны жизни (Боги и люди). — Воронеж: НПО "МОДЭК",
1998.-272 с.

5-89395-092-5

ББК 86.3

Сдано в печать 27.08.98. Формат 84x108/32. Гарнитура «Школьная».
Бумага В.Х.И. Усл. печ. л. 15,3. Тираж 5000. Заказ №3161.

Технический редактор: Карюков И. Л.
Корректор: Витухновская Г. Н.
Компьютерная верстка: Алперин А. Е.

Отпечатано с компьютерного набора в издательско-полиграфической
фирме «Воронеж», пр. Революции, 39

ISBN 5-89395-092-5 © Издательство НПО «МОДЭК». Оформление,
1998

ОТ АВТОРА

Во все времена у человечества не ослабевал интерес к проблемам мироздания и жизни, вопросам религии и происхождения человека.

Над ними трудится цвет современной науки на всех континентах. Лучшие умы мировых религий их изучению отдали свои жизни. Десятки тысяч трудов и научных исследований посвящены этим вопросам, и, казалось бы, новые исследования пользы не принесут, а уж заинтересовать ими современное общество, на которое обрушился огромный поток всевозможной информации, совсем невозможно.

Беру на себя смелость утверждать, что это не так. Цивилизация достигла бесспорных успехов в различных направлениях науки, и это является поводом для убежденности каждого из нас в непогрешимости всего, что мы имеем на сегодняшний день. А на сегодняшний день мы имеем бесконечные споры между материалистами и идеалистами, между религией и атеизмом. Религия, запутавшись в дебрях собственных философских концепций, стала плодотворной и порождает все новые и новые секты. Истина одна, а существование в обществе противоположных взглядов является свидетельством того, что мы от нее далеки. Прочитав книгу и осмыслив ее, вы убедитесь, насколько ошибочна наша мировоззренческая позиция и как много вреда принесло человеку незнание своего прошлого.

Более четверти века назад, будучи студентом физико-математического факультета института, я пристрастился к чтению всего, что не являлось учебниками. «Библия для верующих и неверующих» Е. Ярославского была явно тоньше «Математического анализа», и именно этим она привлекла мое внимание. Призванная пополнить ряды безбожников убожеством критики религии, она, наоборот, пробудила во мне интерес к ней и особенно к истории ее возникновения. Попытки найти истоки религии стали своеобразным увлечением. Найти их оказалось непросто, и я с каждым разом все более и более залезал в дебри материалистической и религиозной философии. Если бы в начале пути кто-нибудь показал мне список литературы, которую предстояло прочесть, я счел бы его за сумасшед-

ИЛ. Добросоцкип

шего. Однако этого не произошло, и сейчас по книгам в моей библиотеке можно подумать, что в квартире живут преподаватели большинства естественных и философских наук, археологи, астрономы, этнографы, а также представители основных направлений современной религии.

Где-то на половине пути, так и не став верующим в современном понимании значения этого слова, я перестал быть материалистом, что позволило мне критически воспринимать материалистическую и религиозную философию и оценивать позиции обоих направлений философии как бы со стороны.

Выводы из всего прочитанного были настолько неожиданными, настолько неординарными, что я начал сомневаться в своих способностях логически мыслить. Однако они полностью подтверждались древнейшими литературными источниками, позволяли свободно понимать никем необъяснимые санскритские тексты и космогонические легенды народов древнего мира. Доступными для понимания стали тексты Библии. Перестали возникать вопросы при чтении загадочного и устрашающего Апокалипсиса Иоана. А когда удалось расшифровать «Тибетскую Книгу Мертвых», я понял, что мне удалось найти не только истоки религии. Мне удалось вернуть обществу знания наших предков. Выводы из прочитанного расставили все на свои места и позволили построить стройную систему взглядов на мироздание. Благодаря им абстрактный бог, которому поклоняются все религии мира, приобрел четкие очертания и стал реальным. Такие же очертания приобрели понятия «душа» и «дух». Стало ясно, что ад действительно существует, но поджаривание грешников — это выдумка религии. Существует и перевоплощение душ, хотя буддистское перевоплощение не что иное, как непонимание физических процессов, протекающих во Вселенной.

Общество в течение многих лет безуспешно пытается найти ответ на вопрос о происхождении человека разумного. Мы прекрасно понимаем абсурдность религиозной версии о скульптурных способностях бога, сумевшего изготовить мужчину из глины, а женщину — из его ребра. Не менее абсурдной является версия о происхождении человека от обезьяны. Только в сказках животные говорят человеческим голосом, но за обозримое историческое прошлое ни одна обезьяна не пополнила род людской.

Тайны жизни

Древние литературные источники не только отвечают на вопрос о происхождении человека разумного, но и в деталях объясняют, как вообще произошла жизнь на земле.

Полученными знаниями поделиться с кем-либо было трудно: у меня не было достаточно подготовленных оппонентов, а вести беспредметный спор бессмысленно.

Возможно, все так и осталось бы неопубликованным, со временем вместе со мной уйдя в небытие, не будь у Нострадамуса нескольких четверостиший, посвященных 2150 году. Из них следует, что благодаря любителю копаться в старых книгах будут обнаружены знания древности, которые положат начало объединению религий и к названной им дате покончат с их многообразием. В одной из центурий он писал:

Мне дорог поборник отверженных знаний,
Вчерашний еретик, сегодня герой, Честь
пастору, что обновит мирозданье, Хоть
древнее стало седою золой.

Если не считать мою семилетнюю принадлежность к разряду идейных коммунистов, еретиком я никогда не был, а героем тем более. И все же высказывание Нострадамуса я без излишней скромности отнес, на свой счет — людей, бескорыстно ломающих голову над текстами «Бхагават-гиты», «Махабхараты», египетской и тибетской «Книгами Мертвых» и других не менее сложных для понимания книг, немного. Еще меньше тех, кто понимает смысл изложенного в них, если таковые вообще есть.

Меня смущало, что, несмотря на более чем двадцатилетний стаж изучения проблем истории религии, я все-таки любитель. Однако поразмыслив, пришел к выводу: только любитель, над которым не довлеет авторитет ни науки, ни религии, мог докопаться до тайны триады. Любитель всегда в чем-то дилетант. Вместе с тем цивилизация многими своими открытиями обязана именно любителям. Об этом достаточно убедительно говорит К. Керам в романе археологии «Боги, гробницы, ученые»:

«Если мы возьмем историю научных открытий за какой угодно период, нам будет не так трудно установить, что многие из выдающихся открытий были сделаны «дилетантами».., людьми, одержимыми одной идеей, людьми, которые не знали тормоза специального образования и

И.Л. Добросоцкий

шор «специализации» и которые просто перепрыгивали через барьеры академических традиций.

Отто фон Герике, величайший немецкий физик XVII столетия, был по образованию юристом. Бенджамин Франклин, не получив ни гимназического, ни университетского образования, стал не только выдающимся политиком, но и великим ученым. Гальвани, человек, открывший электричество, был медиком и... был обязан своему открытию именно пробелам в своих знаниях. Майкл Фарадей, один из самых замечательных естествоиспытателей, был сыном кузнеца и начал свою карьеру переплетчиком. Юлиус Роберт Майер, открывший закон сохранения энергии, был врачом. Томас Земмеринг, который сконструировал первый электрический телеграф, был профессором анатомии. Сьюмюэл Морзе был художником... Одержимые, создавшие управляемый воздушный корабль — граф Цеппелин, Грос и Парсеваль, — были офицерами и не имели о технике ни малейшего понятия.

Этот список бесконечен. Если убрать этих людей и их творения из истории науки, ее здание обрушится. И тем не менее каждого из них преследовали насмешки и издевательства».

До издевательств и насмешек у меня не доходило, но недоуменных, а чаще насмешливых, взглядов пришлось выдержать немало. Первые, видимо, вызваны непониманием, как можно заниматься таким скучным делом, а вторые — убеждением, что дело это ненужное. И только уверенность в правильности выводов и понимание важности сделанного удерживали меня от желания забросить свои черновые заметки в долгий ящик.

Отсутствие опыта в написании книг и сложность вопросов, которые предстояло рассмотреть, вызвали затруднения в изложении текста. В конце концов я пришел к выводу о необходимости построить книгу на сопоставлении взглядов материализма и религиозной философии по различным проблемам мироздания с древними представлениями. Мною произведена лишь подборка текстов и анализ сопоставлений. Такое изложение дает возможность каждому за несколько часов понять то, к чему я шел почти половину жизни, и сделать собственные выводы из сказанного. Ни один человек верующий, прочитав книгу, не станет атеистом — он, усмирив дух противоречия, лишь

Тайны жизни

пересмотрит свои взгляды и по-новому будет воспринимать понятие «бог». В то же время людям, не верящим «ни в бога, ни в черта», но умеющим здраво мыслить, она позволит понять: все, что говорят религии о боге — властители душ человеческих, — правда и то, что мы называем богом, — это всего лишь чисто физическое явление, неотъемлемая часть органического мира.

Дойдя до выводов, кажущихся нереальными, не спешите отложить книгу в сторону — очень часто наши суждения субъективны. Книга написана далеко не в игривом жанре и читается нелегко, но, уверен, каждому, прочитавшему ее, она позволит взглянуть на мир глазами Человека и осознать себя Человеком. Сейчас же все мы не более чем «высокоорганизованная» материя.

НАУКА И РЕЛИГИЯ

Истина есть дочь времени,
а не авторитета.

Ф.Бекон.

Современная Наука своим происхождением обязана Религии, и в былые времена они напоминали двух сестер, находящихся взаимопонимание и имеющих общие интересы. На заре цивилизации жрецы первобытных религий заложили первые камни в фундамент Науки. Храмы язычества являлись не только местом преклонения богам, но и местом, где наиболее одаренные представители общества познавали взаимосвязи физического мира. Они были настоящей колыбелью Науки, первыми школами, лабораториями и обсерваториями. Творцы античной науки в то же время были и религиозными мыслителями. Общество пифагорейцев, сделавших так много для прогресса математики, представляло собой религиозный орден (1). Даже в более близкие времена известные нам Кирилл и Мефодий стали основателями славянской азбуки и создателями первых книг на славянском языке. Так было. Однако менялись времена, менялись люди и менялись взаимоотношения Науки и Религии.

Самое большое зло, которое могло постигнуть человечество и постигло его, - противостояние Науки и Религии. Оно единую человеческую общность превратило в раздробленные группировки, зачастую относящиеся нетерпимо друг к другу не только в идеологических спорах. Противостояние породило две существующие философские системы: материализм и идеализм, определяющие мировоззренческие позиции противоборствующих сторон. Опираясь на идеалистическую философию, Религия, в свою очередь, разделила людей на христиан, мусульман, буддистов и т. д.,. Внутренние противоречия мировых религий привели к возникновению различных течений и сект. Мы смирились с существующим положением и воспринимаем как должное неестественность общественного развития.

«Религия без доказательств и Наука без надежды стоят друг против друга, недоверчиво и враждебно, бессильные победить одна другую» (2). Эти слова, сказанные около ста лет назад теософом Э. Шюре, очень точно отражают взаимоотношения Науки и Религии на современном этапе развития общества.

Непримиримость сторон порождена их отношением к духовному. Дело даже не в основополагающих спорах о первичности материи или духа. Противостояние заключается в общей неприемлемости позиции другого каждой стороной. Не вникнув в суть точек зрения Науки и Религии на спорные вопросы, невозможно понять, кто из них прав и есть ли в этом споре правые вообще. Самое удивительное в том, что противостояние порождено пробелами в знаниях о древнем мире и полным отсутствием таковых в вопросе возникновения религии. Возросший до необычайных высот авторитет Науки позволяет ей снисходительно взирать на Религию и не замечать, что сама она развивается удивительно неравномерно. Ее успехи во многих отраслях бесспорны и не подлежат даже обсуждению. Однако если взглядом стороннего наблюдателя оценить ее достижения в изучении органического мира, несложно убедиться: все они связаны с осязаемой материей. Что же касается понимания духовного, лежащего в основе религий мира, Наука в его объяснении не продвинулась сколь-нибудь вперед. Все попытки пробить брешь в стене, отделяющей ее от познания процессов, протекающих на сознательном уровне, остаются тщетными. Единственное, что ей удастся извлечь из этих попыток: выявить механизм взаимодействия живой материи. Перед понятиями память, разум, сознание, т. е. понятиями, определяющими духовный мир человека, она пока бессильна. Но по отношению к Религии Наука категорична - это опиум для народа и нет ничего проще как объяснить историю ее возникновения. Поэтому наспех, со своих мировоззренческих позиций написав историю Религии, она сочла миссию выполненной, а написанное - способным удовлетворить любопытство всех желающих.

Потрясенная до основания теорией Дарвина Религия оказалась неспособной защитить свои пошатнувшиеся позиции. Делая вид, что ничего не произошло, она оградила незримой чертой, всеми силами пытаясь отстоять

основополагающие догмы, уверяя себя и других в их достоверности и непогрешимости. Ей некогда заниматься собственной историей. Она как приемная дочь в семье народов, у которой нет ни роду, ни племени, ничего не знает о своем детском возрасте. Занятая проблемами спасения душ человеческих Религия никогда особенно не интересовалась происхождением и родословной, а после мощнейшего натиска Науки ей вообще стало не до этого: главное - удержать свои пошатнувшиеся позиции и любой ценой сохранить у людей веру в бога.

Основная причина отхода масс от религии кроется не в их согласии с материалистами, а в их несогласии с религиозной философией. На современном этапе уровень развития общества выше, чем уровень развития религиозной науки, а личности нужно осознанное восприятие окружающего мира, соответствие ее абстрактных представлений предлагаемым теориям. Религия этого не дает. Слабость позиции религии и религиозной философии кроется в туманном и в целом неприемлемом для понимания подходе религии к объяснению своих догм. Если раньше сторонниками религии были самые передовые люди времени, то сейчас от этого остались лишь одни воспоминания. Застывшая в своем развитии Религия позволяет Науке обращаться с понятием духовного как ей заблагорассудится и утверждать, что материя в различных комбинациях создает и камень, и память, и сознание человека.

Если бы обе противоборствующие стороны отбросили свои амбиции и всерьез занялись изучением истории возникновения Религии, исчезло бы не только противостояние между ними, исчезли бы и различия в религиозных воззрениях народов мира. Рано или поздно это произойдет, и тогда достоянием общества станет научное понимание сущности бога, а вместе с этим придет понимание духовного. Но пока существует противостояние, нашему вниманию предлагаются две диаметрально противоположные точки зрения на происхождение Религии, основанные на материалистической и идеалистической философии.

Попытаемся, занимая нейтральную позицию, объективно оценивая доводы обеих сторон, разобраться, есть ли вообще основания для их противостояния. Разобраться в этом можно, если найти исходную точку, а поэтому начнем с истории возникновения Религии.

Материалисты, опираясь на достижения науки, утверждают, что становление человека и общества охватывает огромный исторический период - свыше двух миллионов лет, а происхождение религии связывают с раннеродовым строем, сложившимся примерно 40 тысяч лет назад (3).

Чтобы понять, насколько «далеко» ушла наука в изучении истории религии, обратимся к точке зрения одного из столпов философской мысли. На философском факультете МГУ считают, что «религия возникла как фантастическое, иллюзорное восполнение человеческого бессилия. Не будучи в состоянии обеспечить желаемый результат своих действий реальными, практическими средствами, человек прибегал к религиозным представлениям и культовым действиям как иллюзорным способам воздействия на мир. В этом и состоит научное, материалистическое объяснение происхождения всех тех - на первый взгляд произвольных и причудливых - продуктов человеческого воображения, которые присутствуют в религиозном сознании народов различных эпох» (4).

Приведенной фразы достаточно, чтобы сделать вывод - современную философскую науку история возникновения религии вообще не интересует. Остается только поражаться таланту людей, которые, говоря русским языком, умеют объясняться так, что легче понять говорящего на своем родном языке папуаса, чем разобраться в смысле сказанного ими. С другой стороны, когда сказать нечего, но к этому вынуждают обстоятельства, обычно говорят много и ни о чем. Классики марксизма сто лет назад писали не так мудро и свою точку зрения по данному вопросу Ф. Энгельс высказал более доступным языком: «Религия возникла в самые первобытные времена из самых невежественных, темных первобытных представлений о своей собственной и об окружающей природе» (5).

Уже сам по себе факт того, что почти два миллиона лет, согласно точки зрения материалистов, человек был безбожником, а за 40 тысяч лет до нашего появления на свет у него вдруг появились верования, противоречит материалистическим представлениям о его постепенном выделении из животного мира. Если бы происходило постепенное развитие человека, зачатки религии должны уходить корнями в более далекое прошлое, но не появляться вдруг, в виде четкого понимания наличия невиди-

мых связей человека с окружающей средой. Отсутствие логической последовательности между отдельными элементами истории человечества, написанной Наукой, по-видимому, никого из сторонников материалистической философии не волнует. Тем не менее попытаемся, пробравшись через дебри фразеологии, разобраться в сути того, что предлагают обществу материалисты.

Они утверждают, что религия возникла из-за невозможности первобытных людей понять и объяснить явления природы. По их мнению, низкий уровень сознания, с одной стороны, и тайны природных явлений - с другой, породили веру в сверхъестественное. Не видя связи реальной между протекающими вокруг него физическими процессами, человек находил связи надуманные. Именно эти связи положили начало возникновению религии. Она еще не имела целостной структуры и базировалась на отдельных первобытных верованиях. К ним Наука относит фетишизм, тотемизм, магию и анимизм. Давайте поближе познакомимся с этими верованиями.

Одной из самых ранних форм религии принято считать фетишизм - почитание различных объектов действительности, которым первобытные люди приписывали сверхъестественные свойства и наделяли их способностью помогать, исцелять, предохранять от врагов и т. д. Фетишем мог стать любой предмет: камень, дерево или зуб животного. Так возникла вера в то, что клык мощного зверя придает охотнику силу и ловкость, а камень необычной формы способен уберечь от опасностей или, наоборот, навлечь их. Английский этнограф и историк религии Дж. Дж. Фрезер, блестящий знаток древних обрядов и обычаев, в своей книге «Золотая Ветвь» приводит массу примеров фетишизма в повседневной жизни народов мира. Так, жители Банксовых островов в Меланезии на морском берегу часто находят куски обточенных водной кораллов, которые бывают поразительно похожи на плоды хлебного дерева. Нашедший такой коралл зарывает его у корневища одного из своих хлебных деревьев в надежде на то, что это побудит дерево принести хороший урожай. Если надежда оправдывается, владелец камня за соответствующее вознаграждение принимает от своих соплеменников камни с менее выраженными чудодейственными свойствами и кладет их рядом со своим, чтобы те пропитались его силой (6). С развитием общественных

отношений человек сам начал изготавливать фетиши в виде деревянных фигурок, каменных изваяний или ожерелий. Амулеты и сейчас носят не только представители отсталых народов...

Критически относясь к фетишизму, как к вере дикарей, наука и религия тут же начинают проповедовать его, но только в более приемлемой для современного общества форме. Ни у кого из верующих не возникает сомнения в правильности действий человека, стоящего перед иконой Божьей Матери или Николая Чудотворца и мысленно обращающегося к ним с просьбой. Признавая чудачеством подкладывание кораллов под корни дерева, мы не задумываемся над тем, что если сейчас в научном журнале появится статья о кораллах, являющихся отличным удобрением, к этому сообщению все отнесутся совершенно спокойно. Разница между фетишизмом прошлого и настоящего небольшая: под современный фетишизм подведена научная база, и никто не предпринимал такой попытки по отношению к фетишизму прошлого.

Древнейшей формой религии считается тотемизм - вера в существование сверхъестественных связей между людьми и животными. Животные, растения и другие представители окружающей среды, дававшие возможность первобытному человеку существовать, становились объектом особого почитания и поклонения. Древние индийские книги предписывают: когда надлежит принести жертву во имя победы, глину, из которой строится алтарь, следует брать с места, на котором валялся кабан, потому что этой земле передается мощь кабана(7). Тотемизм лег в основу культа животных, который сохранился в некоторых странах по настоящее время.

Здесь приведен не совсем удачный пример тотемистических верований, но не так они дики, как мы себе представляем. Сейчас мы с большим интересом читаем статьи маститых ученых о реагировании растений на «боль», о реакции цветов на появление различных людей. Ни для кого из нас не секрет, что отдых в черемуховой роще черват головной болью, а береза, дуб и некоторые другие деревья благотворно действуют на организм человека. Все мы прекрасно знаем, что тополь выделяет большое количество кислорода, который необходим человеку. И хотя

материалисты критикуют древний тотемизм, тотемизм существует и поныне, всего лишь с той разницей, что он научно обоснован.

К ранним формам религии материалистическая наука относит также и магию - совокупность представлений, связанных с возможностью воздействовать на людей, предметы и явления окружающего мира сверхъестественным путем. Магические приемы разнообразны и отличаются друг от друга по целевому назначению. Существовала промысловая магия, призванная обеспечить удачную охоту или богатый урожай. Индейцы Британской Колумбии, - пишет Дж. Дж. Фрезер, - питаются в основном рыбой, которой изобилуют их моря и реки. Если рыба не приходит в нужное время и наступает голод, шаман делает чучело рыбы и опускает его в воду в направлении, откуда обычно приходит рыба. Военная магия - ритуальные пляски воинов, заколдовывание оружия и т. п., должна была обеспечить успех в военных действиях. У народов Золотого Берега жены находящихся на войне мужчин выкрашивали себя в белый цвет и украшали тело бусами и амулетами. В день ожидаемого сражения они бегали с ружьями или вырезанными в форме ружей палками и, схватив зеленые плоды по-по, по форме напоминающие дыню, разрубали их ножами, как если бы это были головы врагов. Этим самым женщины пытались помочь мужчинам сделать с врагами то же, что они сделали с плодами. Лечебная магия представлена таким набором методов лечения, что их просто невозможно перечислить. Древние греки, например, считали, что употребление в пищу мяса соловья лишает сна; что стоит смазать глаза близорукого человека желчью орла, и он обретает орлиное зрение; что вороны яйца возвратят черноту вороньего крыла серебряным волосам старика(8). Существовали любовная, вредоносная - наведение порчи на врага - и другие формы магии.

Можно только посмеяться над верованиями древних, но мы от них ушли недалеко. Древние бросали чучело рыбы для привлечения живых рыб, современные же рыбаки изобрели тысячи прикормок для этой же цели. Конечно, женщины Золотого Берега были дикими, но и сейчас мы выплескиваем свои эмоции на трибунах стадиона. В настоящее время установлено, что мясо мидий об-

ладает целебными свойствами, и оно используется для приготовления лекарств. Но фармакологи, видимо, не знакомы с древней магией и еще не опробовали желчь орла для лечения глазных заболеваний. Другими словами, мы, как и древние, используем те же магические приемы, подведя под них научную базу.

На стадии первобытно-общинного строя возник анимизм - вера в существование «духовных» сущностей, заключенных в отдельных объектах окружающего мира. Анимистические верования выросли из присущего первобытным людям стремления к олицетворению и одушевлению окружающей действительности. Дочитав эту книгу до конца, каждый сможет понять, что и анимизм базируется на глубоком знании тайн природы.

Анализируя формы первобытных верований, Наука утверждает, что в названных зачаточных формах религии отсутствовало противопоставление духовного начала материальному, и считает это подтверждением ее точки зрения об истоках религии. Однако Она упускает один существенный момент: все названные формы базируются на вере в наличие невидимого людям мира, объединяющего человека с окружающей природой. Если человек не знал элементарного и не имел, на чем настаивают материалисты, развитого абстрактного мышления, его сознание было просто не способно вычленивать из видимого невидимые связи. Это одно из слабых мест научного объяснения возникновения ранних форм религиозных верований. Отсутствие противопоставления духовного материальному можно объяснить по-другому, хотя это объяснение для многих будет несколько неожиданным: на данной стадии развития цивилизации люди имели не слабо развитое абстрактное мышление, а четкие представления о существовании духовного мира и его взаимосвязях с миром материальным. В то же время данное предположение не имеет никакого отношения к научным представлениям, и мы к нему вернемся позже.

Дальнейшее развитие религиозного мировоззрения Наука напрямую связывает с развитием общественных отношений и познанием окружающего мира. По мере продвижения цивилизации вперед в общественном развитии верования людей усложнялись. Они прошли через культ предков, полидемонизм (почитание множества ду-

хов), политеизм (многобожие), и, наконец, на сегодняшний день мы имеем веру в бога единого, сущего на небесах, т. е. монотеизм.

Схема возникновения первобытных верований и религии, выстроенная материализмом, довольно проста, легко объяснима и доступна для понимания: он отстаивает позицию постепенного развития религии от низших форм религиозного сознания до современных религиозных представлений и ставит уровень религиозных взглядов в зависимость от степени развития общественных отношений.

Религиозные философы, говоря об обозримом прошлом, занимают прямо противоположную позицию. Обеспокоенные размахом научных открытий, они начали активный поиск концепции, способной убедительно подтвердить пошатнувшийся тезис о божественном происхождении всего. Так появилась теория прамонотеизма - первобытного единобожия. Она базируется на утверждении, что первой верой у первобытных людей была вера в бога единого. Современным последователем данной теории являлся протоиерей А. Мень. В семитомном издании «Истории религии» он говорит, что «...сущность первобытной религии заключается в неясной и недифференцированной интуиции трансцендентного бытия...»(9). Бесспорно, такую постановку вопроса нельзя назвать оригинальной, если не сказать большего. Получается, что первобытные люди, сами не зная почему, чисто интуитивно, верили в бога единого, но затем «... люди в повседневной жизни все больше и больше уделяют внимания миру природы. Духовные силы, которые связаны со стихиями, начинают казаться им более близкими, более нужными помощниками в мире. Постепенно бог в сознании первобытного человека начинает отступать на задний план, становится далеким и безличным»(10). Для доказательства существования первобытного монотеизма и объяснения последующей деградации религии религиозные философы избрали явно негодные средства. По их мнению, первобытный человек, не став еще человеком в современном понимании значения этого слова, был независим от мира природы. Возникает вопрос: если ему с неба не сыпалась манна небесная, то как он мог добывать себе пищу, не сталкиваясь с природными явлениями, как добывал огонь

и изготавливал орудия труда? Как он мог избежать чувство страха, сталкиваясь с дикими зверями? Но еще больше непонятны причины, побудившие первобытного человека отвернуться от бога и впасть в ересь, предпочтя единобожию различные формы первобытных верований. В выдвигаемой религиозной философией теории концы не сходятся с концами.

И все же, несмотря на логичность материалистических представлений о происхождении религии и внешнюю абсурдность точки зрения религиозных философов, последняя в вопросе древнего единобожия полностью подтверждается этнографическими открытиями.

Еще в 1810 году профессор Марбургского и Генфельбергского университетов Ф. Крейцер в труде «Символы и мифы древних народов» пришел к ошеломляющему выводу о единстве всех древних религий мира. Как обычно бывает, устоявшиеся стереотипы мышления не позволили обществу осознать сказанное Ф. Крейцером. Его выводы противоречили догмам религии, в результате чего религиозные философы не смогли оценить их по достоинству и использовать их как аргумент в свою пользу при объяснении теории единобожия. Материалистам они тем более были не нужны, так как не вписывались в рамки уже сложившихся представлений. Но «ничто на земле не проходит бесследно», и неожиданно для религиозных и материалистических философов современные этнографические исследования полностью подтвердили точку зрения Ф. Крейцера о существовании у первобытных людей монотеизма. Сущность выводов этнографии кратко сформулировал австрийский историк А. Шредер: «Если мы поближе рассмотрим в религиозные представления примитивных народов, то нам в глаза бросится замечательное обстоятельство, идущее вразрез с господствующими теориями о происхождении религии из почитания душ или природы. Это широко распространенная, если не всеобщая вера в Высшее Благое Существо, которое по большей части представляется Творцом...»(11).

Открытие этнографов повергло философов в панику. Материалисты не придумали ничего лучше, как заявить, что выводы этнографов базируются на «необъективно подобранных, случайных и фальсифицированных фактах». Религиозные философы выводы этнографов срочно стали

приспосабливать под свои догмы. Что из этого получилось, мы уже видели у А. Меня. Так действительно выдающееся открытие этнографов прошло мимо вроде бы пытливого взгляда науки и религии. Маниакальное стремление к любованию только своими теориями не позволило философам их открытие сопоставить с данными, которыми располагали другие направления науки.

Как бы там ни было, спор о первых верованиях древних людей, казалось бы, был решен в пользу религиозной философии и на нем можно поставить точку, признав ошибочной точку зрения материалистов. Однако для любого здравомыслящего человека монотеизм древних нелогичен, хотя он и подтверждается этнографией, а объяснения религиозных философов не могут быть серьезным аргументом в его защиту. Откуда у первобытных людей единая точка зрения на сущность единобожия? Исходя из современных научных представлений, человек первобытный стал таковым, постепенно выделяясь из животного мира. Это означает, что у него не было и не могло быть контактов с себе подобными не только на других континентах, но даже в одном регионе проживания. У первых людей все должно было поглощаться заботой о пропитании, а также борьбой за выживание, и ни о каком единомыслии даже речи идти не может. Однако у всех древних народов мира понятия о боге были одинаковыми и далеко не абстрактными. В Африке его называли Создателем, в Америке - Держателем небес, в Полинезии и Океании - Творцом; для жителей народов Сибири и Севера он был Высшим Духовным Существом. Это несоответствие говорит о том, что и у религиозных, и у материалистических философов не самые близкие отношения с логикой. Возможно ли, чтобы дикари, мышление которых не поднялось выше приспособления дубины для добычи пищи, имели четкие представления не только о космической сущности бога, но и воспринимали его как единое творческое начало? Как у полудиких людей во всех уголках земного шара могла возникнуть единая религия? Ведь помимо огромных расстояний их должны были разделять и языковые отличия. И, наконец, как могло случиться, что с ростом общественного сознания у древних народов происходила деградация сознания религиозного? В конечном

итоге они от веры в единое космическое божество¹⁹ дошли до низших форм религиозных представлений.

Ответы на все поставленные вопросы не дает ни материалистическая, ни религиозная философия. Это означает только одно: исходные данные, взятые за основу обоими направлениями философии, не соответствуют действительности и как следствие выводы философов являются ошибочными. Так как у них абсолютно противоположные взгляды на мироздание и жизнь, ошибку надо искать в том немногом, что присуще и тем, и другим. Общим у противоборствующих сторон является мнение, что первые люди современной цивилизации были полудикими существами и только-только выделились из животного мира, а археологические находки пещер первобытных людей и первобытных орудий труда - подтверждение этого. Оба направления философии считают, что «первобытные люди» - первые люди на земле и до них существовал только животный мир. Другими словами, философы принимают за аксиому поступательность развития цивилизации... Ошибка ошибке рознь, а философам, в конечном итоге определяющим мировоззрение каждого человека и общества в целом, нельзя делать скороспелые выводы. К сожалению, они над этим не задумываются, потому-то мы и живем одним днем...

Ошибка философов стоила обществу многого, и сколько она еще будет стоить - одному богу известно...

Потоп

Истребилось всякое существо, которое было на поверхности земли; от человека до скота, и гадов, и птиц небесных.

Бытие, 7. 23.

Сотни древнейших литературных и этнографических источников утверждают: цивилизация на земле развивается циклично, из-за периодически возникающих катаклизмов народы гибнут, а оставшимся в живых приходится начинать все сначала. Деятели Церкви всех уровней убеждают нас в непогрешимости и достоверности изложенного в Библии и сами же игнорируют отдельные ее

моменты, которые, по их мнению, не имеют никакого отношения к религии. Потопу в Библии уделено большое внимание, но нашли ли библейские тексты о потопе отражение в учении религиозных философов и какое место ему отведено в спорах с материалистами о вере первобытных людей современной цивилизации? Никакого. Материалисты вообще считают предания о потопе плодом фантазии древних - это их дело, но поражает позиция деятелей религии, бесспорно читавших книгу Иисуса Навина, где недвусмысленно сказано: «Выбирайте сегодня, кому вы будете служить: или БОГАМ, КОТОРЫМ СЛУЖИЛИ ВАШИ ОТЦЫ ДО ПОТОПА, или же богам аморитов, в чьей стране вы живете»(12). Из приведенной библейской фразы однозначно следует, что потоп стал вехой, разделившей допотопные религиозные представления и религию послепотопных поколений.

О потопе знают все — от малого до великого, но догматизм науки и религии, нежелание признавать свои ошибки позволяют им умалчивать его достоверность и историчность. Выбрасывая из истории развития общества важнейшее звено, наука и религия многим историческим фактам дают неверное толкование и на базе ошибочных выводов создают теории, противоречащие элементарной логике и порождающие разобщенность общества. Одной такой ошибкой, вытекающей из тезиса о поступательности развития цивилизации, является их трактовка истории возникновения религии. И ошибка эта заключается в том, что они упускают из виду потоп, который прервал развитие одной: цивилизации и положил начало существованию другой. Монотеизм первобытных людей современного общества с верой в единое космическое божество базировался на реальной основе - он являлся отголоском знаний людей, живших до катастрофы.

Что на сегодняшний день мы знаем о потопе? Фактически ничего из-за отсутствия какой-либо систематизации сведений о нем. Между тем такая информация содержится во многих древних литературных источниках: она есть в поэмах, различных мифах и преданиях, не говоря уже о Библии. Давайте попробуем проанализировать тексты доступных нам литературных произведений и попытаемся сделать из этого анализа соответствующие выводы.

Дж. Дж. Фрезер, изучив предания о потопе, пришел к выводу, что их имели практически все племена и народы мира. Уже только один этот вывод должен был привлечь внимание ученых к данному вопросу. Этого не произошло, хотя Дж. Дж. Фрезер абсолютно прав. Предания о потопе в Восточной Азии и Австралии, на островах Малайского архипелага, в Новой Гвинее и Меланезии, в Полинезии и Микронезии, в Южной, Центральной и Северной Америке и в Мексике объединяет общее - это катастрофические последствия происшедшего, вызвавшие массовую гибель людей. Вдумавшись в слова, сказанные богиней Иштар в эпосе о Гильгамеше, начинаешь понимать, насколько страшной была катастрофа:

«Где они теперь те, которых я призвала к жизни? Как рыбой, кишит ими море...»

Не земля, а вода стала последним пристанищем большинства живших когда-то людей. Слова богини полностью подтверждаются преданиями. Все они говорят: потоп был такой разрушительной силы, что стер с лица земли существовавшие народы и в живых остались единицы.

Суть всех преданий содержится в перуанских легендах о Великом потопе. Испанский историк Герера говорит: «Древние индейцы передавали со слов своих предков, что задолго до появления инков, КОГДА СТРАНА БЫЛА ГУСТО ЗАСЕЛЕНА (!), произошел Великий потоп, море вышло из берегов, и вся земля покрылась водой, а все люди погибли. Гуанаки, живущие в долине Хауха, и чикито из провинции Кальяно добавляют к этому, что некоторые люди укрылись в пещерах и гротах высочайших гор и потом вновь заселили страну» (13).

Из общей массы выделяются те предания, в которых говорится о потопе как завершающей стадии постигшей землю катастрофы. Во многих из них четко прослеживается мысль, что водной стихии предшествовал «гнев божий». С незапамятных времен люди были убеждены, что обителью бога является небо. Сохранение в течение тысячелетий в сознании людей выражения «гнев божий» в непосредственной связи с потопом говорит о грандиозности событий, происходивших в небе непосредственно перед затоплением водой земли. Согласно еврейским преданиям, потоп произошел от встречи мужских вод, падавших с неба, с женскими водами, поднимавшимися от зем-

ли. Для стока вод на землю бог сделал в небе два отверстия, сдвинув с места две звезды (!?) из созвездия Плеяды, а для того, чтобы приостановить потоки дождя, он заткнул отверстия двумя звездами из созвездия Медведицы (14). Современный уровень развития астрономии позволяет нам понять: чтобы ни происходило со звездами, из-за удаленности они не могут оказать существенного влияния на развитие жизни на земле. Значит, здесь речь идет о планетах Солнечной системы, с которыми что-то произошло. Существуют две причины наводнений. Одной из них является повышение температуры атмосферы, приводящее к таянию снегов и разливу рек. Вторая причина заключается в проливных дождях. Евреи говорят, что во время потопа присутствовали оба фактора сразу: вода прибывала снизу, т. е. за счет таяния снегов, находящихся на поверхности планеты, и обрушивалась на поверхность планеты сверху в виде проливных дождей. Однако совпадение обоих факторов по времени возможно лишь при единственном условии: на планете произошло резкое повышение температуры. При естественном развитии событий в планетарном масштабе это исключено. Значит, резкое повышение температуры произошло по причинам внеземного происхождения.

Убежденность древних евреев в космических причинах потопа полностью перекликается с мнением одного из авторитетов древнего мира, каким был Платон. В своих знаменитых диалогах он говорит: «Тела, вращающиеся по небосводу вокруг земли, отклоняются от своих путей, и поэтому через известные промежутки времени (!) все на земле гибнет от великого пожара. В такие времена обитатели гор и возвышенных мест подпадают более полному истреблению... Когда же боги, творя над землей очищение, затопляют ее водами, уцелеть могут скотоводы и волопасы в горах... Выживали после бедствий... неграмотные горцы, слышавшие только имена властителей... и кое-что об их делах. Подвиги и законы предков не были им известны, разве что по темным слухам... при этом они и их потомки терпели нужду в самом необходимом и только об этой нужде думали и говорили, забывая предков и их старинные дела»(15). В приведенной выдержке из диалогов Платона сказано то главное, что упускают из виду материалистические и религиозные философы, пы-

таясь объяснить историю возникновения религии. Они²³ за точку отсчета берут верования не первых людей на земле, а первых людей современного общества, т. е. людей, переживших потоп, и в этом их ошибка.

Одним из древнейших официальных документальных свидетельств о потопе являются «царские списки», составленные вавилонскими учеными около 2000 года до нашей эры. К вопросу о том, кого жрецы называли царями, мы еще вернемся, но они утверждают, что цари правили 456000 лет, потом был ПОТОП, а после него цари ВНОВЬ СПУСТИЛИСЬ С НЕБЕС, и первая после потопа династия правила 24510 лет...(16). Вавилонский историк Берос, живший в 3 веке до н. э., составивший историю своей страны, говорил, что потоп произошел в царствование десятого царя Вавилонии Ксисутруса. (17). Не будем пока обращать внимание на удивительные для нас цифры, согласно которым каждый царь до потопа правил почти 46 тысяч лет. Годы правления царей не вписываются в рамки наших представлений, как не вписываются в них годы жизни библейских предков - это другой вопрос, но трудно поверить, что жрецы потопом могли назвать необычайный разлив рек, даже если он имел катастрофические последствия. Они были широко образованными людьми, постоянно общались с учеными-жрецами Египта и если говорили о потопе, то не имели в виду аллегорического толкования значения этого слова.

В 1927-1928 годах археолог Леонард Булей при раскопках города Ура нашел, так сказать, материальные доказательства потопа. На глубине 20 метров он обнаружил наносной полутораметровый слой глины... Для понимания значения сделанного Л. Вулеем следует сказать, что сотрудник Багдадского университета К. Хасан высчитал: ежегодно разливаясь Тигр и Евфрат затопляют площадь, равную 800 - 1000 квадратных километров. При разливе в осадок выпадает слой свежего ила, песка и алевролита мощностью 1 см. Один сантиметр - не полтора метра, и только наводнение, невиданное по своей силе и продолжительности, могло образовать этот слой. Но лучше Л. Вулея об этом никто не сможет сказать, а поэтому предоставим слово ему: «Мы копали все глубже и глубже, и вдруг характер почвы изменился. Вместо пустопородных пластов со следами ДРЕВНЕЙ КУЛЬТУРЫ мы наткнулись на совершенно гладкий слой глины, однородный на всем протяжении; судя по составу глины, ОНА БЫЛА НАНЕСЕНА ВОДОЙ. Рабочие высказали предположение, что мы дош-

ли до илистого дна реки... Я велел им копать дальше. Прокопав более полутора метров, они то и дело наткнулись на чистую глину. И вдруг, так же неожиданно, как и прежде, на их пути вновь возникли пласты пустой породы... Следовательно, огромные глинистые отложения представляли собой некий рубеж в непрерывном ходе истории. СВЕРХУ шло МЕДЛЕННОЕ развитие ЧИСТО ШУМЕРСКОЙ ЦИВИЛИЗАЦИИ, а СНИЗУ наблюдались следы СМЕШАННОЙ КУЛЬТУРЫ... Ни один естественный паводок не смог бы нанести столько глины. Полутораметровый слой глины мог быть нанесен сюда только гигантским водным потоком - наводнением, какого эти места прежде не знали. Наличие такого пласта глины свидетельствует о том, что когда-то, очень давно, развитие местной культуры резко прервалось.

Здесь когда-то СУЩЕСТВОВАЛА ЦЕЛАЯ ЦИВИЛИЗАЦИЯ, которая потом бесследно исчезла - видимо, ее поглотило наводнение... Сомнений на сей счет быть не может: это наводнение и есть тот самый исторический потоп, который был описан в шумерской легенде и который лег в основу повествования о злочлечениях

В дальнейшем аналогичные пласты глины были найдены в Кише, области древнего Вавилона, Уруке, Фазе и Ниневии...

Комментировать Л. Вулея излишне - он сделал достаточно точные выводы из увиденного им, но современные философы должны понять: этот полутораметровый слой глины является границей, за которой лежат настоящие истоки религии и за которую никто из них не пытался заглянуть.

Возникает вопрос: сколько должно было длиться наводнение, чтобы мог образоваться такой слой? На него отвечает самая авторитетная книга современности - Библия. В соответствии с библейским описанием потопа 17 октября начались ПРОЛИВНЫЕ ДОЖДИ, которые шли в течение сорока дней, до конца ноября. Но дождями дело не закончилось, потому что, видимо, из-за поднятия уровня океана вода прибывала еще в течение шести месяцев. С марта началось ее убытие, продолжавшееся до 1 сентября. Поверхность земли высохла лишь к 27 октября. Таким образом, по Библии, потоп длился более года, и тол-

щина обнаруженного Л. Вулеем слоя глины вполне согласуется с его продолжительностью.

Платон только зафиксировал факт, что послепотопным поколениям людей пришлось очень тяжело и с их памяти стерлось все, что имело отношение к предшествующей цивилизации. Что же происходило на самом деле? Давайте попытаемся разобраться в исторических последствиях происшедшего.

Мы редко задумываемся над зависимостью личности от общества и воспринимаем окружающее нас как само собой разумеющееся. Все, чего достигла цивилизация, - это труд множества людей, каждый из которых, оставшись наедине с природой, становится беззащитным и беспомощным. Год, в течение которого поверхность земли была покрыта водой, отбросил человека допотопной цивилизации до уровня животного. У него не осталось ничего: ни орудий труда, ни предметов первой необходимости. Наши рассуждения о возможности добыть огонь путем трения дерева о дерево кажутся вполне разумными, особенно когда мы сидим у горящего "камина. Попробуйте развести костер таким образом и вы убедитесь, насколько теоретические выкладки далеки от реальной действительности. Можно себе представить, каких трудов стоило и сколько лет жизни было затрачено на добычу огня предками в условиях послепотопной сырости. И все-таки, как утверждают легенды, несмотря на все ухищрения, люди собственными силами его добыть не смогли. Из жалости к ним огонь с неба принесен на землю богом Прометеем. Была ли это молния или какое-либо другое физическое явление, благодаря которому огонь вспыхнул на земле, нам уже не узнать... Обнаружение пещер с простейшими орудиями труда, относящимися к 4-5 тысячелетию до н. э., воспринимается обществом как подтверждение выводов материалистов о поступательном развитии цивилизации, и нам представляются картины с полудикими людьми, которые с трудом понимают друг друга. Обществу еще предстоит осознать, что это следы жизни последних представителей допотопной цивилизации, обладавших феноменальными, даже по нынешним временам, знаниями; следы жизни детей, внуков, правнуков и последующих поколений их потомства.

Люди, выжившие после потопа, были низвергнуты жизнью из развитых общественных отношений в первобытное общество. В новую жизнь они принесли с собой только физическое тело и память. Тело породило потомков. А память... Память стала причиной расслоения современного общества на противоборствующие стороны: она породила, сама того не желая, религию и из знания сущности мироздания создала оба направления философии.

Потоп унес с собой целостную систему взглядов на окружающий мир, оставив нам уже непонимаемые никем легенды и мифы, а также представления о Творце как высшей божественной личности и боге, являющемся вершителем судеб человечества. Именно представления о Творце послужили причиной того, что ученые-этнографы и религиозные философы увидели в религии первобытных людей веру в бога единого, живущего на небесах.

Не религия возникла из первобытных верований, называемых фетишизмом, магией и т. д., а, наоборот, деградация до дикости потомков людей, переживших потоп и вместе с этим распад допотопных представлений о структуре мира, породила первобытные верования. То, что материалистическая и религиозная философия называют исходной точкой религии, на самом деле является закатом древнейших знаний, не восстановленных до сих пор.

Обществу еще предстоит осознать: первые представители современной цивилизации не верили в бога в той форме, в какой это проявляется сейчас и не имели религии как таковой. Они знали - слово «бог» означает чисто физическое явление, присущее Вселенной и любой планете, населенной живыми существами. Это знание налагало определенные обязанности на людей и было настолько важно, что передавалось из поколения в поколение. Постепенно оно, как и все другие, утрачивало свою ясность и четкость, приобретало все более расплывчатые черты, пока, наконец, перед возникновением мировых религий, не стало настолько туманным, что было уже непонимаемо никем. Современные религии сохранили лишь его фрагменты, может быть, лишь смутно догадываясь, насколько уникально утраченное и как оно необходимо живущим на земле.

Нам предстоит, обратившись к текстам древнейших литературных источников и сопоставив их с современными научными и религиозными представлениями, попытаться приобщиться к знаниям наших предков и взгля-

нуть на мир их глазами. А пока продолжим разговор о причинах потопа и его последствиях.

В приведенной выдержке из диалогов Платона говорится, что из-за отклонения космических тел от своих орбит катастрофы на земле происходили ПЕРИОДИЧЕСКИ, ЧЕРЕЗ ИЗВЕСТНЫЕ ПРОМЕЖУТКИ ВРЕМЕНИ, причем отклонения вызывали пожар на поверхности планеты. Может быть, когда-то смысл данного выражения Платона был неясен, но сейчас любой учитель астрономии скажет: здесь речь идет о комете. Только кометы «блуждают» по небу на фоне неподвижных звезд, и для непосвященного кажется, что одна из звезд сошла со своей орбиты. Если орбита кометы проходила в непосредственной близости от земли, а по тексту получается - это было действительно так, пожары должны были стать обязательным атрибутом жизни землян. Комета с коротким периодом обращения через сотни или тысячи лет, но обязательно с одинаковым интервалом, вновь и вновь проходила рядом с землей, неся с собой огонь и разрушения, а поэтому нет ничего удивительного в том, что наши предки ЗНАЛИ ПРОМЕЖУТОК ВРЕМЕНИ, через который она вновь появится на горизонте. Руководствуясь сказанным Платоном, мы должны ожидать очередной встречи нашей планеты с кометой и готовиться к следующему потопу, чтобы избежать участи предшествующей цивилизации. На вопрос, почему за обозримый период существования современного общества нет ни письменных, ни устных упоминаний о таких встречах, ответ напрашивается сам собой: больше таких встреч не было. Значит, нам предстоит встретиться с кометой в будущем? Логика подсказывает - да, такая встреча предстоит. Однако Библия в категоричной форме отвергает ее возможность и высказывается по данному вопросу однозначно: «Впредь во все дни земли сеяние и жатва; холод и зной, лето и зима, день и ночь НЕ ПРЕКРАТЯТСЯ»(19). А вот другая выдержка из нее: «Не будет более истреблена всякая плоть водами потопа, и НЕ БУДЕТ УЖЕ ПОТОПА ДЛЯ ОПУСТОШЕНИЯ ЗЕМЛИ» (20). Кто же прав в этих прямо противоположных высказываниях: Платон или Библия? Правы оба, ч два этих внешне противоречивых мнения дают нам возможность приоткрыть завесу тайны над причинами потопа.

Если комета, неоднократно проходившая в непосредственной близости от земли, перестала нарушать ее покой, причин этому может быть немного: или она изменила орбиту, или прекратила свое существование. Однако изменить орбиту или погибнуть комета без внешнего воздействия не могла - только столкновение с другим космическим телом могло вызвать названные последствия. А теперь вновь вернемся к точке зрения древних евреев о причинах потопа и их утверждению, что он произошел из-за того, что две звезды сдвинулись с места. Мы не можем предположить о возможности столкновения двух комет в непосредственной близости от земли. Даже теоретически такая вероятность близка к нулю. Остается единственное: комета столкнулась с одной из планет Солнечной системы. Небесная катастрофа, которая в преданиях древних народов названа «гневом божьим», породила катастрофу земную. Основатели современной цивилизации были последними, кому выпала участь узнать, что такое «гнев божий» и каковы его последствия.

Ученые давно подметили неравномерность развития первых цивилизаций, проживавших в одном историческом периоде и зачастую в одном и том же регионе. Объяснения данному факту наука не нашла и не могла найти, основываясь на тезисе о поступательном развитии цивилизации. В то же время неравномерность развития первых цивилизаций объясняется просто: качество знаний и практических навыков вновь зарождающегося общества зависело от численности людей, переживших потоп. Чем быстрее они объединялись в общность, чем больше она была количественно и чем больше знаний сохранилось у объединившихся, тем выше была начальная ступень общественных отношений. Только коллективный разум первых послепотопных поколений мог наиболее полно сохранить знания и умения исчезнувшей цивилизации.

Сейчас трудно судить о численности тех или иных народов, выживших после потопа. Одно бесспорно: наиболее многочисленной группой людей, спасшихся от бушевавших вод, были шумеры. Именно этим объясняется высокая образованность и феноменальные практические навыки шумеров. Они, спустившись после потопа с гор, повели за собой остатки выживших народов. В связи со

сказанным уместно вспомнить высказывание о роли шумеров в развитии культуры и ремесел древнего мира уже упоминавшегося здесь крупнейшего археолога Л. Вулея: «Если судить о заслугах людей только по достигнутым ими результатам, то шумерам должно здесь по праву принадлежать почетное, а может быть, и выдающееся место. Если же учитывать и воздействие, которое они оказали на последующее развитие истории, то этот народ заслуживает еще более высокой оценки. Их цивилизации, которая, словно факел в ночи, осветила еще погруженный в варварство мир, выпала высокая честь стать одной из первых движущих сил в истории человечества. Мы выросли в такое время, когда началом всех начал в искусстве считалась Греция... Но нам удалось убедиться в том, что свои жизненные силы она черпала в культуре ливийцев, хеттов, финикийцев, жителей Крита, Вавилона, Египта - им всем в немалой степени она обязана расцветом; корни ее уходят еще дальше в глубь веков: за всеми этими народами стоят шумеры»(21). Однако не только шумеры смогли, хоть и не в полной мере, сохранить знания и достижения допотопной цивилизации. Был еще Египет, Индия и Южная Америка...

Мы как угодно можем относиться к мифам и легендам древности, но возникновение преданий, связанных с космическими катаклизмами, невозможно объяснить лишь одной фантазией древних - все они базируются на реальных фактах. Подтверждением этому является почти полное, до деталей, совпадение отдельных, наиболее важных, элементов преданий у разных народов мира. Очень жаль, что никто не сделал их всестороннего научного анализа, и надо отдать должное Дж. Дж. Фрезеру, собравшему их воедино.

Из древности до нас дошел миф о Фаэтоне, который не пользуется особой популярностью ни в научных, ни в литературных кругах и потихоньку его содержание покрывается пылью забвения. Астрономы неоднократно пытались воскресить его, но отсутствие каких-либо доказательств существования в прошлом планеты Фаэтон не позволило доказать, что миф о ней основывается на реальных фактах. Это болезнь многих направлений науки - искать доказательства и подтверждение своих гипотез только в исследуемых данным направлением областях.

³⁰ С другой стороны, трудно поверить в кажущееся абсурдным утверждение, что подтверждение своей гипотезы астрономы могут найти в преданиях древности и в Библии.

В мифе о Фаэтоне говорится, что он, являясь сыном Солнца, запряг отцовскую колесницу, но не смог направить ее по отцовскому пути и спалил все на земле, будучи сам испепеленным молнией. Известный французский философ, физик и физиолог Рене Декарт говорил: «Определите значение слов и вы избавите человечество от полотины его заблуждений». Понять смысл мифа несложно, если учесть, что сынами Солнца считались планеты Солнечной системы. Выражение «запрячь отцовскую колесницу» означает «начать светиться как Солнце». В целом же смысл мифа заключен в следующем: в далеком прошлом планета Солнечной системы под названием Фаэтон по неизвестной причине начала светиться и исчезла (сгорела, разрушилась), спалив при этом все на земле. Смысловое содержание мифа ни в чем не противоречит современным научным представлениям - такое вполне возможно. Возникает вопрос, если древние жители земли действительно видели в звездном небе Фаэтон, то где было его место в Солнечной системе и каковы причины его гибели?

У древних было предание, а у астрономов, как уже говорилось, существует не нашедшая подтверждения гипотеза: в прошлом между Марсом и Юпитером находилась планета Фаэтон, прекратившая свое существование из-за столкновения с крупным космическим телом или под действием каких-то других сил. Планета не может исчезнуть бесследно, и, согласно гипотезе, ее обломки в настоящее время движутся по бывшей орбите Фаэтона, образуя пояс астероидов.

Сопоставив предания о причинах потопа, платоновский вариант причин земной катастрофы, миф и гипотезу о планете Фаэтон, несложно убедиться - между ними прослеживается определенная связь и все они являются звеньями одной цепи.

Попытаемся разобраться, насколько данное фантастическое утверждение соответствует истине и в чем заключается связь между такими разными источниками. Вначале обратимся к данным современной науки.

1. Астрономов всегда приводил в недоумение огромный неестественный разрыв в расстояниях между двумя планетами солнечной системы Марсом и Юпитером.

2. Согласно правилу Тициуса - Бодде, между Марсом и Юпитером должна находиться планета, но таковой не существует, зато существует пояс астероидов - небольших космических тел, попросту говоря: бесформенных твердых глыб самых разных размеров, обращающихся вокруг Солнца в целом по постоянной орбите, но именно между Марсом и Юпитером.

3. Изучение намагниченности выпавших на землю каменных и железных метеоритов (свыше тысячи образцов) позволило обнаружить в них сходные черты намагниченности, что свидетельствует об их едином происхождении от одного небесного тела. В то же время спектрографические исследования показали, что почти все астероиды имеют такие же отражательные свойства, как и метеориты, выпавшие на землю... Другими словами: и метеориты, и астероиды - части некогда бывшего единого целого.

4. Американские ученые С. Доул, К. Саган и Р. Исакмен на ЭВМ проводили эксперименты по процессу аккумуляции планет. На основе полученных данных ими был сделан вывод, что при имеющейся структуре Солнечной системы между Марсом и Юпитером должна находиться планета с массой, превышающей 0,001 массы Земли⁽²²⁾. Вычисленная ими масса несуществующей планеты очень мала, и это никак не согласуется с данными астрономии, которой известно около двух тысяч астероидов, среди которых самый большой - Церера - имеет диаметр около 770 километров. Если исходить из того, что астероиды - обломки погибшей планеты, то ее масса должна быть гораздо больше вычисленной американцами. Однако неохотно приходится учитывать: американские ученые использовали данные имеющейся структуры Солнечной системы, но есть основания полагать, что в древности она была несколько иной, а масса гипотетической планеты - гораздо большей. Однако к этому вопросу мы еще вернемся.

Так была ли планета Фаэтон? Научного обоснования этому нет, но косвенных доказательств вполне достаточно, чтобы предположить такую вероятность.

А теперь вновь обратимся к преданиям древних народов о причинах потопа, преломляя их через призму научных предположений о существовании когда-то Фаэтона.

1. В Микронезии обитатели острова Палау о потопе рассказывали, что некогда человек поднялся на небо, откуда боги сияющими очами-звездами каждую ночьзирают на Землю. Ловкий плут УКРАЛ ОДИН ИЗ ЭТИХ ГЛАЗ И ПРИНЕС НА ЗЕМЛЮ. Боги разгневались и предупредили людей, что в ПОЛНОЛУНИЕ пошлют им потоп и свое слово они сдержали. Выделим главное из предания:

- в прошлом с привычного для жителей острова звездного неба исчезла ранее находившаяся там каждую ночь звезда;
- она впоследствии оказалась на нашей планете, т. е. упала на землю;
- между исчезновением с неба звезды и началом потопа существовал разрыв во времени: потоп начался во время очередного полнолуния.

2. Племена таумари, абереи и катауши, жившие по реке Пурус в Центральной части Южной Америки, рассказывали, что однажды люди услышали подземный гул и глухие раскаты грома. Солнце и Луна стали принимать то красный, то синий, то желтый цвет. СПУСТЯ МЕСЯЦ снова загрохотал гром, густая мгла поднялась от земли к небу, разразилась гроза и ливень. Потоп завершил эти необычные явления.

Здесь важны суть и порядок происходящих событий, а также месячный разрыв между первым подземным гулом и последующими событиями.

Возможно ли, чтобы Солнце и Луна изменяли свой цвет? Оказывается - да, возможно. В 1950 году небо над Западной Европой вдруг стало коричневым, но зато солнце приобрело голубой цвет. Когда на землю упали сумерки луна тоже оказалась ярко-голубой. Голубые светила на коричневом небосклоне - это необычно, и ученые начали искать причины происшедшего. Разгадка оказалась проста: незадолго перед этим в Канаде свирепствовали лесные пожары, которые выжгли полосу шириной примерно в 300 километров. Продукты сгорания — частицы золы, водяных паров и сажи - поднялись на высоту около семи ки-

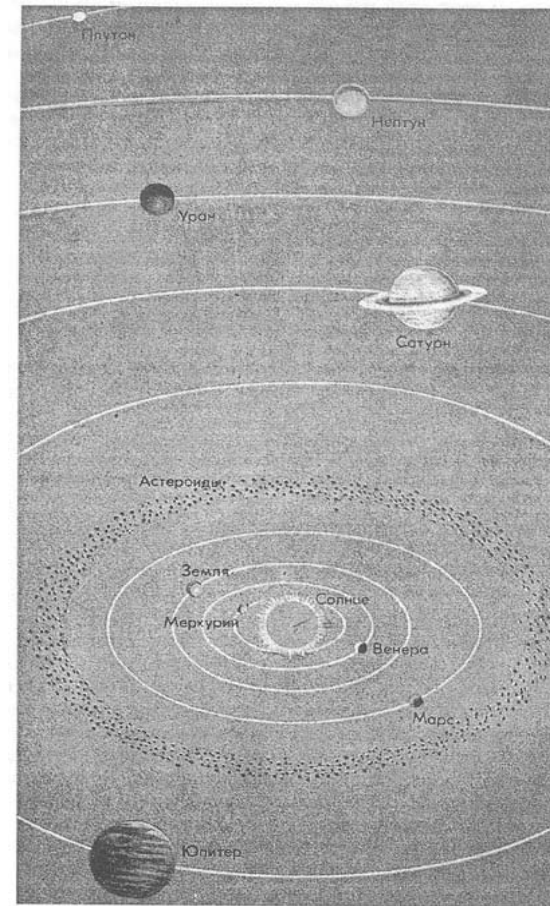

*Планеты Солнечной системы.
Между Марсом и Юпитером находится
пояс астероидов.*

2. Добросоцкий И.А.

лометров, этот слой перенесло через океан, и он навис над Европой. Так что увиденное древними южноамериканцами вполне объяснимо и не является плодом их воображения.

3. По преданиям племен Западной Канады потоп начался в сентябре. Это означает, что племена южноамериканцев, живших на реке Пурус, подземный гул и глухие раскаты грома впервые услышали в конце июля - начале августа месяца.

4. Жители острова Таити сохранили легенды о сильнейшем урагане, вырвавшем деревья с корнями и унесшем в небо. Ураган предшествовал потопу (23).

Систематизировав предания о потопе и причинах, его вызвавших, а также сопоставив с ранее сказанным о Фаэтоне, несложно воссоздать картину происходивших когда-то событий:

В конце июля - начале августа, скорее всего утром (в небе находились Солнце и Луна), планета Фаэтон, вспыхнув, стала светиться, как Солнце. Через некоторое время она исчезла, попросту говоря - рассыпалась на куски и больше на своем месте никогда не появлялась. После вспышки и исчезновения планеты люди сразу же услышали подземный гул и глухие раскаты грома; увидели изменения цвета Солнца и Луны. Удивительно, как в памяти людей в течение тысячелетий могли сохраняться особенности происшедшей катастрофы? Только ее грандиозность и осознание важности увиденного, а также страх перед возможностью ее повторения в будущем позволили дожить преданиям до наших дней. Так и только так должны развиваться события при взрыве одной из ближайших к земле планет. Исчезновение ее с орбиты обязательно должно вызвать возмущения земной коры и атмосферы, а энергия вспышки - привести к резкому повышению температуры на поверхности нашей планеты. Извержения вулканов, ураганные ветры и пожары - это неизбежные последствия катастрофы. Изменение цвета Солнца и Луны также объяснимо, и оно является результатом резкого перемещения слоев атмосферы Земли.

Так, согласно преданиям, закончилась первая часть катастрофы, постигшей нашу планету, и так, согласно элементарной логике, она должна была закончиться при гибели соседствовавшего с Землей Фаэтона.

Важнейшим элементом преданий, подтверждающим абсолютную их достоверность, является утверждение о начале второй части катастрофы через месяц после взрыва планеты. Месячный разрыв между двумя событиями не мог быть выдуман древними. Вторая часть должна была начаться и действительно началась с выпадения осколков Фаэтона на поверхность нашей планеты. В преданиях это нашло свое отражение в виде переноса на землю звезды, но есть литературный источник, и к нему мы еще обратимся, утверждающий, что Земля была буквально истерзана осколками. Вспышка Фаэтона была лишь предвестником повышения температуры на поверхности нашей планеты. Резкий температурный скачок произошел из-за падения на Землю части того, что осталось от Фаэтона.

Движение в течение месяца осколков планеты с орбиты Фаэтона до Земли хорошо согласуется с современными представлениями о движении космических тел. Известная всем комета Галлея 2 декабря 1985 года пересекла орбиту Марса, а 1 января 1986 года - орбиту Земли, двигаясь со скоростью около 50 километров в секунду. В 1910 году она же при скорости 34-41 километр в секунду преодолела это расстояние за 49 дней. Так что месячный промежуток реально сопоставим со временем, которое осколок планеты должен затратить на преодоление расстояния от места взрыва до поверхности нашей планеты.

Осколок с огромной скоростью полета и с большой массой при падении на Землю вызвал катастрофические последствия. А если учесть, что их выпало четыре - в этом у нас будет возможность убедиться, да еще один взорвался в воздухе - на планете творилось невообразимое. Не зря древние утверждают, что день превратился в ночь и не видно было даже земли под ногами.

Говоря непосредственно о потопе, следует отметить: его особенностью была абсолютная внезапность и он всего за одну ночь уничтожил достижения существовавшей цивилизации. В эту страшную ночь, как утверждает Платон, «одновременно с землетрясением разразился невероятный потоп».

Чехословацкий геолог, профессор З. Кукал, отрицающий возможность потопы, подвергает утверждение Платона критике, доказывая, что землетрясения и наводнения не связаны между собой. Однако он имеет в виду есте-

ственное развитие событий и не учитывает внеземного происхождения катастрофы. В то же время он единственный кто, сам не ведая того, подметил важнейшую и неизбежную деталь результатов падения осколков, образовавшихся от столкновения двух космических тел, в воды Мирового океана. При попадании их в океан обязательно должны были возникнуть цунами - разрушительные волны, обычно возникающие в море вследствие землетрясения. Из истории известно, что 1 ноября 1755 года после землетрясения, эпицентр которого находился в 200 километрах от португальского побережья на Азоро-Гибралтарском хребте, огромная волна за считанные секунды накрыла побережье Лиссабона и унесла около 60 тысяч человеческих жизней (24).

Представьте себе, какой высоты и разрушительной силы будет волна, если в океан упадет значительных размеров осколок, обладающий космической скоростью. Его падение вызовет сильнейшее землетрясение и несоизмеримое с естественно возникающими цунами. Но это еще не все. Падение в воды океана раскаленного осколка повлечет за собой мгновенное испарение огромного количества воды, которая затем внезапно обрушится на головы людей. Вот откуда взялись воды, падавшие на очевидцев событий с неба. В падении на поверхность планеты осколков кроется также и причина резкого повышения температуры, вызвавшая внезапное таяние снегов. Так что необъяснимая при естественно развивающихся природных процессах «одна страшная ночь» Платона легко объясняется внеземными причинами и падением в воды океана осколка одного из столкнувшихся космических тел.

Потоп и Апокалипсис Иоана

Кто умножает познания,
Умножает скорбь.

Экклесиаст, 1. 18.

Не только предания народов древнего мира и логика проливают свет на причины и последствия потопы. Тайны ушедшей в прошлое катастрофы до мельчайших подробностей перед нами раскрывает Библия, фактически

являющаяся скрытой пока от глаз людей, а потому непонятой, летописью земной цивилизации.

Авторы «Нового Завета», включив в него, на первый взгляд, необъяснимый и устрашающий текст «Откровений Иоана», видимо, понимали, что недоумения по поводу содержания завершающей части Библии временные - рано или поздно смысл Апокалипсиса станет достоянием общества и науки. В это хочется верить. Но наиболее вероятно, что причины включения в Библию «Откровений» более прозаические - они рисуют картины Страшного суда, а включить «Апокалипсис Иоана» в Новый Завет побудило стремление удержать людей от греховного поведения и нарушения заповедей божьих. Нет ничего плохого в желании видеть близких чистыми духовно, однако изначальное назначение Апокалипсиса в другом, и его создатели преследовали далеко не религиозные цели.

Как бы там ни было, на сегодняшний день ни наука, ни религия не могут толком объяснить смысловое содержание «Откровений Иоана». Каких только предположений не высказывалось о его возникновении и смысле текста, но все они оказались несостоятельными. Непонимание текстов Апокалипсиса объективно оправдано: здесь уже говорилось, что деятели науки и религии, листая историю цивилизации, почему-то старательно пропускают те ее страницы, где говорится о потопе. Именно поэтому никому в голову не пришло, что «Откровения Иоана» описывают не «видения» религиозного фанатика, а реальные события прошлого, связанные сначала с космической, а затем и земной катастрофой.

По мнению большинства ученых, «Откровения Иоана» являются одним из раннехристианских произведений и в дошедшем до нас варианте появились в 68-69-е годы, то есть в начале эры. Как известно, первое столетие современного летоисчисления ознаменовалось массовым распространением христианства. Сейчас мы уже и не задумываемся над вопросом, как возникла одна из ведущих мировых религий. Многие верят в пришествие Христа, многие - убежденные атеисты, но становление этой религии уже мало кого интересует. А возникло христианство как движение угнетенных; как религия рабов и вольноотпущенников, бедняков и бесправных, покоренных и рассеян-

ных Римом народов...Первые христиане подвергались преследованиям и гонениям, к ним применяли исключительные законы, как к врагам рода человеческого(25). Однако никакие жестокости не могли остановить людей перед верой в лучшую будущую жизнь. Чем больше преследовали христиан, тем большее количество обездоленных вливалось в ряды людей, проповедовавших равенство и братство. Фактически это была настоящая революция снизу: неспособность властей изменить ситуацию привела, в конечном счете, к официальному признанию Римом христианства как ведущей государственной религии. Но это произошло потом, а вначале были тысячи крестов вдоль дорог с распятыми сторонниками христианства и фанатичная преданность идее у оставшихся в живых. В период резкого увеличения численности сторонников христианства и родился Апокалипсис, на первый взгляд рисующий картины Страшного суда над грешниками. Наряду с обещаниями лучшей жизни в будущем, Апокалипсис был тем стимулятором масс, с которым не смогло справиться даже государство со всем его аппаратом насилия. В то же время из текстов Апокалипсиса однозначно следует, что Иоан Богослов не является его автором в прямом смысле слова - он лишь дал свою трактовку более древним текстам.

Даже не искушенному читателю при внимательном ознакомлении с Апокалипсисом становится ясно, что он состоит из двух самостоятельных произведений, описывающих одно и то же событие, но с различных позиций. Иоан Богослов или кто-то до него, имея перед собой два разных произведения одного и того же содержания, объединил их в Апокалипсис и дополнил своим видением будущего, навеянного популярными в то время мыслями об ответственности перед богом за прегрешения в этой жизни. Устрашающие тексты, рисующие фрагменты «гнева божьего», позволили Иоану руководствоваться принципом: «так было и так будет», вследствие чего картины, описывающие события прошлого, были перенесены на будущее. В то же время, неизвестно по каким причинам, он между 11-й и 14-й главой первого произведения вклинил часть текста второго; такой же вставкой в тексты первого произведения является 17-я глава Откровений. Для правильного понимания текстов Апокалипсиса, да и других лите-

ратурных источников, необходимо всегда помнить, что древние, так называемые языческие религии мира наделяли все космические тела душой и признавали их разумными существами.

Вошедшие в Апокалипсис тексты первого произведения условно можно назвать «Жена и зверь», где под женой подразумевается планета Солнечной системы, а точнее, не раз уже упоминаемый нами Фазтон. События, развернувшиеся вокруг него, автор связывает с происками дракона - главным героем произведения и виновником последующих бед. Видимо, уже Иоаном Богословом при доработке Откровений слово «дракон» было дополнено словом «дьявол», и, таким образом, текст сразу же приобрел религиозную окраску, какой он не имел в первоначальном варианте. Аналогичной доработке подверглись и тексты второй составной части Апокалипсиса, где в роли главных героев выступают Сидящий на троне, Агнец и ангелы. Автор данного произведения рассматривает описываемые события как проявление божьей воли. Комета в первоначальном тексте названа «Сидящим на троне», и появилась она по воле бога. Впоследствии выражение «Сидящий на троне» было дополнено словосочетанием «Господь Бог», и, как и в первом случае, текст тут же утратил первоначальное значение. С дополнением его смысл существенно изменился, и получилось, что сидящим на троне был уже сам господь бог, лично принявший участие в суде над грешниками. Агнец в данном тексте означает то же, что в предыдущем означает слово «жена», т. е. планету, «закланную от начала мира» - обреченную на гибель. Ангелы - полномочные представители, посланцы бога, и смысл этого слова станет понятен при анализе текстов Апокалипсиса.

Первоисточники, легшие в основу «Откровений Иоана», описывали реальные события, и в них не было ничего религиозного. Смысл ссылки на волю бога в них означал примерно то же, что для нас означает смысл слов «судьба, случай».

Обратимся к текстам Апокалипсиса и попытаемся восстановить их первоначальное содержание. Начнем с произведения, названного нами «Жена и зверь»:

12.1. «И явилось на небе великое знамение - жена, облаченная в солнце; под ногами ее Луна, и на голове ее венец из двенадцати звезд».

Из приведенной фразы следует, что в привычном для людей небе произошло ранее невиданное, необычное явление, воспринятое ими как знамение. Слово «знамение» в тексте абсолютно точно соответствует своему значению: происходящее в небе действительно было предвестником земных бед. Возвратившись к мифу о Фазтоне, который начал светиться как Солнце, и сопоставив его с приведенной фразой из Апокалипсиса, не сложно понять: между двумя различными сказаниями существует прямая связь, а апокалипсическая «жена, облаченная в солнце», «Агнец закланный» и Фазтон являются одним и тем же космическим телом, видимым древним на небосводе, как нам сейчас виден Марс. Живущих на Земле удивило, что Фазтон, ежедневно блиставший в звездном небе, неожиданно стал светиться. Фраза не только информирует нас о событиях давно минувших лет, но и дает координаты Фазтона в небе на момент начала свечения: планета находилась в точке неба, когда под ней была Луна, а над ней располагались двенадцать звезд.

12.2. «Она имела во чреве и кричала от болей и мук рождения».

Здесь мы встретились не более чем с аллегорией. Для пояснения фразы придется забежать несколько вперед и сказать, что в это время в непосредственной близости от Фазтона находилась комета, путь которой пролегал через орбиту планеты. Такие встречи редки, но не исключены. Что, с позиции элементарной физики, должно было происходить с планетой, когда рядом с ней оказалось большое космическое тело, каким была комета? Во-первых, если комета обладала большой массой, произошло изменение равновесного состояния планеты на постоянной орбите. Во-вторых, происходили возмущения коры планеты, за которыми последовали извержения вулканов и т. д. Что такое предродовые боли, известно даже мужчинам, а последствия их мы тоже знаем - ими является рождение ребенка. Автор текста имеет в виду финальную часть встречи Фазтона с кометой: планета породит себе подобного. Другими словами, Фазтон произведет на

свет новую планету, которая займет место в Солнечной системе.

12.3. «И другое знамение явилось на небе: вот большой красный дракон с семью головами и десятью рогами и на головах у него семь диадем».

12.4. «Хвост его увлек с неба третью часть звезд и поверг их на землю. Дракон стал перед женою, дабы, когда она родит, пожрать младенца».

Эти две фразы из «Откровений Иоана» описывают второе необычное явление, ставшее видимым людям. Оно заключалось в появлении перед Фазтоном кометы, названной в тексте драконом. «Семь голов» не должны вызывать у нас недоумения. Дело в том, что у большинства комет наблюдается яркое звездообразное «ядро», представляющее собой свечение центральной, наиболее плотной зоны газов вокруг истинного ядра. Поперечник головы кометы обычно составляет десятки и сотни тысяч километров, а у кометы 1680 года и у яркой кометы 1811 года он превышал миллион километров и был почти равен поперечнику Солнца. Комета, находившаяся рядом с одной из ближайших к Земле планет, казалась наблюдающим ее огромной. Апокалипсический «Дракон» имел очень большой хвост, и это послужило причиной того, что при его свечении в ночном небе стала невидимой третья часть звезд. Такое описание хвоста кометы также не противоречит данным науки о небесных странниках. У кометы 1880 года хвост был виден на протяжении 300 млн. километров. Содержание приведенных фраз не дает нам возможности для их произвольной трактовки: Фазтон находился на пути кометы - «дракон стал перед женою», и столкновение двух космических тел было неизбежным. Его результатом стало падение на Землю «третьей части звезд», то есть падение на ее поверхность огромного количества метеоритов - мелких осколков планеты и кометы.

17.3. «...И я увидел жену, сидящую на звере багряном..., с семью головами и десятью рогами».

Интересно, как бы мы поступили, оказавшись на месте выживших после потопа людей и пытаясь описать будущим поколениям столкновение кометы с планетой, зная, что через тысячелетия многие слова утратят свое первоначальное значение? Трудно сказать. Мы оторвались от мира природы и более доступным языком, чем написано

в Апокалипсисе, объяснить события происшедшего навряд ли смогли бы. Буквальный смысл приведенной поддержки означает: автор увидел планету, которая «сидела» на комете. Но это буквальный смысл... На самом деле он хотел нам пояснить, что при столкновении с Фазтоном комета ударила в его нижнюю часть, вследствие чего планета оказалась сверху.

12.5. «И родила она младенца мужского пола, которому надлежит пасти все народы жезлом железным...»

12.6. «А жена убежала в пустыню...»

Роковое стечение обстоятельств завершило существование планеты - она «убежала в пустыню» - исчезла из поля зрения людей, развалившись на части. Однако текст нам преподносит неожиданный, особенно для астрономов, сюрприз: после нее остался ребенок мужского пола. В исследуемой части Апокалипсиса планета названа «женой», т. е. существом женского рода. Таким образом, «родившийся ребенок» не мог быть планетой - он «мужского пола». По тексту мужского пола был дракон - комета, столкнувшаяся с Фазтоном. Третьего варианта Апокалипсис не предлагает, и из сказанного можно сделать вывод: при столкновении от планеты отделился осколок больших размеров, который стал короткопериодической кометой. Ей надлежало «пасти все народы жезлом железным». Это означает, что орбита вновь появившейся кометы проходила в непосредственной близости от Земли и их встречи сопровождалась выпадением большого количества метеоритов, наносящих вред живущим на Земле.

О какой комете идет речь? Может быть, сказанное покажется неожиданным, но с очень и очень большой вероятностью можно утверждать, что речь идет о комете... Венеры!

■ Все дело в том, что древние индийские, китайские, вавилонские астрономы, чьи знания звездного неба, пунктуальность и образованность не могут подвергаться сомнению, три с половиной тысячелетия назад видели в небе лишь Меркурий, Марс, Юпитер и Сатурн, но они ни слова не говорят о Венере как планете. Зато о ней сохранилось много других сведений...

Древние ассирийцы утверждают, что орбита Венеры была сильно вытянутой и заходила за орбиту Марса. Такое вполне возможно, если она после описываемых в Апо-

калипсисе событий стала кометой и ее орбита пролегла через точку, откуда началось ее движение как вновь образовавшегося космического тела.

Согласно древнеиндийским ведическим текстам, она была похожа на огонь с дымом. Точка зрения древних индийцев относительно Венеры полностью совпадает с мнением доколумбийских мексиканцев, которые называли ее «дымящейся звездой».

Китайские астрономы утверждали, что «Венера была видима среди дня и, двигаясь по небу, соперничала блеском с Солнцем», а халдеи называли ее ярким факелом неба.

Необходимо учесть географию наблюдений и особенности движения Венеры, чтобы понять: древние народы мира видели не планету, а классическую комету с дымящимся хвостом, которую они назвали Венера.

Из астрономии нам известно, что только Венера имеет обратное обращение, т. е. вращается, в отличие от всех планет Солнечной системы, в другую сторону. Если бы она образовалась так же, как и все планеты, она не имела бы этой особенности.

На основе имеющихся данных американский ученый И. Великовский выдвинул гипотезу, что Венера в небе появилась совсем недавно и планетой она стала только в обозримом историческом прошлом - в 8-м веке до нашей эры. Он соглашается с тем, что она родилась в Солнечной системе, но утверждает: Венера образовалась в результате выброса вещества Юпитером. «Откровения Иоана» уточняют гипотезу И. Великовского и объясняют, откуда она появилась. Тем не менее у нас есть все основания не согласиться с автором Апокалипсиса. Трудно даже теоретически предположить, как у одного из осколков погибшей планеты могла сохраниться атмосфера или как она могла образоваться потом вокруг огромного космического тела размерами почти с нашу планету. Именно этот фактор ставит под сомнение версию автора Апокалипсиса об образовании Венеры из осколка Фазтона. Скорее всего он прав только в одном: Венера появилась в результате столкновения кометы с Фазтоном, но, наиболее вероятно, она ни что иное, как... сама комета! Столкновение с Фазтоном изменило орбиту и скорость движения кометы, в результате чего, сохранив газовую оболочку, она

превратилась в короткопериодическую комету с угасающей скоростью движения. Постепенно она нашла свое место между Меркурием и Землей, став второй планетой Солнечной системы.

Однако продолжим рассмотрение текстов Апокалипсиса:

12.7. «И произошла на небе война...».

12.9. «И низвержен был великий дракон, древний Змей, называемый диаволом и сатаной, обольщающий всю вселенную, низвержен на землю, и ангелы его низвержены с ним».

Орбита кометы, столкнувшейся с Фэптоном, скорее всего была постоянной, а сама она до столкновения неоднократно наблюдалась нашими предками - в противном случае они не назвали бы ее «древним Змеем». Будь она небольших размеров, они также не назвали бы ее и «великим драконом». Из текста следует: комета была очень больших размеров и путь ее ранее неоднократно пролегал около Земли. Как мы видим, автор Апокалипсиса считает, что комета действительно упала на Землю. Если бы такое на самом деле произошло, в Солнечной системе было бы два пояса астероидов: между Марсом и Юпитером, а также между Меркурием и Марсом... Возможно, осколок кометы и упал на Землю, но только лишь осколок...

В то же время это всего лишь наши предположения, а автор Апокалипсиса уверенно продолжает утверждать, что и комета прекратила свое существование:

17.9. «Здесь ум, имеющий мудрость. Семь голов суть семь гор, на которых сидит жена».

17.10. «И семь царей, из которых пять пали, один есть, а другой не пришел, и когда придет, не долго ему быть».

Мы уже рассматривали вопрос о смысловом значении выражения «жена, сидящая на звере». Приведенная фраза детализирует это выражение и поясняет, что комета состояла или от столкновения распалась на семь частей. Пять из них упали на Землю, одна часть находится в небе, а еще одна часть удалась в космическое пространство. Участь последней части кометы предпрешена: ее орбита пролегал через бывшую орбиту Фэптона, то есть через пояс астероидов, и когда она вернется в изначальную точку, ее ждет гибель от столкновения с ними. Пока этого не

случилось, и нам остается только ждать столкновения кометы с остатками Фэптона... Если уж быть абсолютно пунктуальным и дословно верить текстам Апокалипсиса, то шестая «гора» есть та самая хвостатая комета Венера...

Думаю, немного останется сомневающихся в том, что текст Апокалипсиса, названный нами «Жена и зверь», описывает реальные события «гнева божьего» и в нем нет ничего религиозного.

Второе произведение, положенное в основу «Откровений Иоана», является более подробным описанием космической катастрофы, и самое главное - оно детально расписывает ее последствия для жителей Земли. Фактически это единственный документ древности, позволяющий до мелочей воспроизвести причины, вызвавшие потоп. Обратимся к его основному содержанию:

1.9. «Я Иоан, брат ваш и соучастник в скорби... был на острове, называемом Патмос...»

1.10. «Я был в духе в день воскресный и слышал позади себя голос, как бы трубный...»

Автор этим небольшим предисловием позволяет нам точно знать, откуда велось наблюдение за происходившими в небе событиями. Он в воскресенье находился на небольшом острове Патмос, который расположен в Эгейском море между Турцией, Грецией и островом Крит.

1.12. «Я обратился, чтобы увидеть, чей голос... и обратившись увидел семь золотых светильников».

1.13. «И, посреди светильников, подобно Сыну Человеческому, облеченного в подар (длинная одежда) и по персям опоясанного золотым поясом».

1.14. «Глава его и волосы белы, как белая волна, как снег; и очи его, как пламень огненный».

1.15. «И ноги его подобны халколивану, как раскаленные в печи; и голос его - как шум вод многих».

1.16. «Он держал в деснице Своей семь звезд, и из уст его выходил острый с обеих сторон меч, и лицо Его - как солнце, сияющее в силе своей».

Если следовать логике религии, то перед нами текст, описывающий бога. Философы-материалисты считают его плодом воображения автора, резонно замечая, что исходящий из уст меч является нелепым и бессмысленным дополнением к образу Господа. Но существует еще астро-

номия, и она подтверждает: автор объективен в оценке увиденного, а говоря о мече, он описывает одну из важнейших составных частей кометы. Дело в том, что хоть и не часто, но у комет наблюдается прямой, похожий на меч, натриевый хвост, направленный в противоположную сторону от основного плазменного хвоста. Астрономы разделяют хвосты комет на три типа. Апокалипсическая комета имела хвост первого типа: основной направлен от Солнца, а аномальный (меч) - к Солнцу. «Двуххвостая» комета Аренда-Ролана была сфотографирована, и чтобы представить комету, увиденную автором второй части Апокалипсиса, достаточно взглянуть на фотографию. Для наблюдателя такая комета напоминает верхнюю часть купола церкви, если вместо креста поставить шпиль: острие, соединенное с шарообразным телом, и идущий от последнего усеченный конус. Неудивительно, что память человеческая сохранила образ Господа и запечатлела его в конструкции церквей...

4.3. «...И вот престол стоял на небе, и на престоле был Сидящий».

4.6. «И перед престолом море стеклянное, подобное кристаллу; и посреди и вокруг престола четыре животных, исполненных очей спереди и сзади».

4.7. «И первое животное было подобно льву, и второе животное подобно тельцу, и третье животное имело лицо, как человек, и четвертое животное подобно орлу летящему».

За внешне абсурдным упоминанием о животных скрыты координаты области звездного неба, в которой находилась комета, а сами животные обозначают ни что иное, как созвездия. Человек, находившийся на острове Патмос, увидел комету, когда она находилась в области неба, Ограниченной созвездиями Льва, Тельца, части созвездия Персея (лицо человека) и созвездия Ориона. Напрашивается вопрос, почему автор ведет речь о звездах? В самом начале повествования он говорит, что события в небе начали развиваться днем в воскресенье, т. е. звезды не могли быть ему видны. Ответ один: упоминание о созвездиях включено в текст специально, чтобы указать, где прекратил свое существование Фазтон. В то же время умышленное вклинивание в текст координат гибели Фазтона говорит о целенаправленных действиях автора и стрем-



Комета Аренда-Ролана. Наблюдателю хорошо виден хвост, напоминающий купол Церкви, шарообразное утолщение и шпиль. Золотые купола церквей родились из наблюдения за апокалипсической кометой, имевшей ярко-желтое свечение.

лении в точности довести до будущих поколений обстоятельства катастрофы.

5.11. «И видел я и слышал голос многих ангелов вокруг престола и животных и старцев, и число их было тьмы тем и тысячи тысяч».

5.12. «Которые говорили громким голосом: достоин Агнец закланный принять силу и богатство, премудрость и крепость, и славу, и благословение».

Здесь хоть и менее красочно, чем в первой составной части, но все же описывается результат столкновения кометы с планетой. Агнец закланный - он же Фаэтон - рассыпался на множество светящихся осколков (тысячи тысяч), и они были хорошо видны в небе для земного наблюдателя. С некоторым сомнением воспринимаются слова автора о том, что он слышал «голос» этих осколков. Если это действительно так и было, то тогда просто невозможно себе представить, что происходило в небе и какой фейерверк пришлось наблюдать нашим предкам.

12.10. «...Ныне настало спасение и сила и царство Бога нашего и власть Христа его...»(последние три слова, видимо, являются дополнением к древнему тексту).

12.11. «Они победили его кровью Агнца...»

13.8. «...И поклонятся ему все живущие на Земле, ИМЕНА КОТОРЫХ НЕ ВПИСАНЫ В КНИГЕ ЖИЗНИ У АГНЦА, закланного от создания мира».

В тексте хорошо прослеживается мысль: если бы Фаэтон не оказался на пути кометы, нашу планету постигла бы его участь. Благодаря столкновению жизнь на Земле и само ее существование оказались вне опасности. Выражение «настало царство Бога нашего», т. е. земного бога, говорит о многом, и мы еще к нему вернемся, так же, как и к выражению «имена которых не вписаны в книгу жизни у Агнца».

Для объяснения причин, вызвавших потоп, нет смысла разбирать до деталей всю вторую часть текста «Откровений Иоана». Целесообразнее будет современным языком пересказать текст, ссылаясь на главу и пункт Апокалипсиса, которые нами поясняются. Отбросив более поздние вставки, мы получим полное представление о причинах, по которым наши далекие предки были вынуждены начать все сначала:

Утром (6.12) в воскресенье (1.10) в период полнолуния (12.1) очевидец находился на острове Патмос (1.9), расположенном в Эгейском море. Услышав громкий трубный звук (1.10), он обернулся и увидел в небе явление, которое должен был увидеть каждый живущий на земле (1.7) - настолько оно было необычайно и впечатляюще.

Первое, что бросилось ему в глаза, была ярко светящаяся комета, которая до этого уже неоднократно проходила в непосредственной близости от земли и имела название Аввадон, Аполлион, что означает Губитель (1.12; 1.16; 12.3; 12.4; 9.11). На пути кометы находилась планета Фаэтон, которая светилась (12.1). Оба космических тела располагались в области неба, ограниченной созвездиями Льва, Тельца, Ориона и частью созвездия Персея (4.7; 12.4). Сейчас уже невозможно установить точное время начала описываемых событий, но, скорее всего, это произошло утром, так как Фаэтон находился в точке неба, когда Луна находилась под ним, а над ним было двенадцать звезд (12.1). Комета столкнулась с Фаэтоном, причем ее удар пришелся в нижнюю часть планеты (12.4; 17.3). Столкновение сопровождалось сверканием, радугой (4.3), молниями, громом и грохотом. В небе было видно огромное количество осколков, с шумом разлетающихся от места столкновения в разные стороны. (5.11; 9.19). Это планета прекратила свое существование, превратившись в отдельные обломки, которые в настоящее время продолжают двигаться по орбите Фаэтона и образуют пояс астероидов. Один из самых больших ее осколков стал кометой Венера (по тексту это обломок кометы), которая впоследствии заняла место между Меркурием и Землей. Комета от удара о Фаэтон также развалилась на семь видимых с Земли, т. е. светящихся, частей, полетевших в сторону Земли (5.6). Движение в сторону нашей планеты осколков кометы наиболее вероятно, чем осколков Фаэтона: комета до столкновения обладала космической скоростью и ее осколки, изменив направление полета, не могли ее полностью утратить.

От небесной катастрофы на Земле произошло очень сильное землетрясение и резкое перемещение слоев атмосферы, что нашло свое отражение в шестой главе Апокалипсиса, где сказано: «Солнце стало мрачно, как всякая гора, и луна сделалась, как кровь» (6.12); «всякая гора

и остров сдвинулись с мест своих», а «небо скрылось, свившись в свиток» (6.14). Ясно, что происходившее на Земле явилось результатом перераспределения массы в Солнечной системе из-за прекращения существования Фазтона. От столкновения двух небесных тел и происшедшего взрыва на поверхности нашей планеты резко повысилась температура. И хотя этот процесс не был длительным, жара стояла такая, что горела зеленая трава (!) и сгорела третья часть деревьев (8.7).

Затем наступило безмолвие. Так закончился первый этап катастрофы, в котором основные события происходили в космосе и только частично затронули Землю.

Согласно преданиям народов мира, в течение месяца ничто не нарушало наступившего спокойствия (Апокалипсис длительность безмолвия не указывает). Затем на живущих на земле обрушились все мыслимые и немыслимые беды... С неба в океан, пробив океаническую кору, упал большой, «пылающий огнем» один из семи осколков кометы (8.8). От падения магма, смешавшаяся с водой, превратила океан в массу темно-красного, почти черного цвета (16.3). Все одушевленное погибло, так же, как часть кораблей (?!), находившихся в плавании (8.9). Падение этого «пылающего огнем» осколка вызвало, как теперь уже известно, цунами и колоссальные испарения воды, которая затем сверху обрушилась на людей. Так мы подошли к объяснению, в чем же заключалась «одна страшная ночь» Платона, и выяснили причину сорокадневных проливных дождей.

Второй осколок упал уже на сушу, в том месте, где берет начало третья часть рек (8.10). От его падения произошел взрыв, а вспышка взрыва была настолько яркой, что «затмилось» солнце (8.12). Людей, находившихся в непосредственной близости от места падения, «жег огонь», а на более далеком расстоянии «жег людей сильный зной» (16.8; 16.9). Учитывая, что описываемые события наблюдались с территории Европы, упоминание о «месте, где берет начало третья часть рек», касается одной из ее областей. Если мы посмотрим на карту Европы, то сразу же бросается в глаза, что третья часть рек берет свое начало в двух местах: в Альпийских и Карпатских горах. Наиболее вероятным местом падения второй части кометы являются Альпы.

Летающий в сторону Земли третий осколок на ее поверхность не упал (8.13) и пролетел сквозь ее атмосферу. От этого полета воздух стал непрозрачным: «затмилась третья часть звезд» (8.12). Но было бы ошибкой подумать, что злключения наших предков закончились.

На поверхность Земли упал еще один осколок. Его падение вызвало извержения вулканов (он отворил кладезь бездны), в результате чего солнце и воздух «помрачались» (9.1; 9.2) и на Земле сделалось «мрачно» (16.10). Воздух наполнился огнем, дымом и серой (9.17), вследствие чего у переживших предшествующие катаклизмы образовывались язвы, вызвавшие гибель «третьей части людей» (9.18). Вслед за падением это/о осколка началось выпадение мелких железных метеоритов (9.3), которые не приносили вреда траве и деревьям, но от них мучились люди (9.4). Они выпадали в течение пяти месяцев (9.10) «в большом количестве, с гулом, похожим на исходящий от стука колесниц, когда множество колесниц бежит на войну» (9.9). Это были оплавленные взрывом частички вещества, ранее являвшиеся составной частью кометы (9.11).

Пятый по счету и четвертый из упавших на поверхность Земли осколков был больших размеров и в полете напоминал комету (10.11). Его падение вызвало «семь громов» (10.4) и пришлось на прибрежный район (10.5). Какие-либо другие последствия падения очевидно известны не были (10.4).

Завершился «гнев божий» взрывом в воздухе шестого осколка (16.17). От его взрыва произошло сильнейшее землетрясение, «какого не бывало с тех пор, пока люди на земле» (16.18). Осколки тела падали с «неба на людей», вызывая у них тяжкие язвы (16.21). От землетрясения «исчезли острова, и разрушились горы» (16.20).

Это основное содержание Апокалипсиса. Нет в нем ни ужасов, ни мистики - есть только объективная оценка столкновения кометы с Фазтоном, происшедшая по воле Его Величества Случая. Чтобы дать реальную оценку случившегося, следует вдуматься в слова швейцарского астронома Андре Медера. В 1990 году на симпозиуме в Женеве в своем докладе он говорил: падение на Землю крупного метеорита приведет в выделению энергии, равной взрыву

нескольких тысяч атомных бомб сразу (Книга тайн, 9, М., 1995. С. 162). Согласно текстам Апокалипсиса, на землю упало четыре таких метеорита. Представьте себе, что будет твориться на нашей планете, если в течение короткого промежутка времени на ее поверхности взорвется десять тысяч атомных бомб. Резкое повышение температуры, испарение огромного количества воды в атмосферу и ее последующее выпадение на землю, таяние ледников, сильнейшие ураганы, извержения вулканов - через все это прошли пережившие потоп. Происходившее невозможно даже объяснить. Поэтому образное описание древними космической катастрофы оправдано, и это был единственный путь довести до будущих поколений обстоятельства гибели Фазтона. Путь от цивилизации к цивилизации через дикость определял форму передачи знаний.

Волна зарождающегося христианства позволила Иоану Богослову переработать древние тексты в соответствии с тезисом об ответственности людей за их грехи и представить обществу Апокалипсис. Иоан достиг своей цели: благодаря его Откровениям в течение двух тысячелетий картины ожидающего нас Страшного суда рисовались одна ужаснее другой. Но главное не в этом, главное - он достиг и другой цели: придание текстам религиозной окраски обеспечило им возможность стать составной частью Библии. Только благодаря этому они дошли до современного общества и не исчезли, как исчезли тысячи древних текстов.

В целом содержание Апокалипсиса до деталей совпадает с преданиями народов мира, а также перекликается с текстами диалогов Платона «Тимей» и «Критий».

Думаю, что после проведенного краткого анализа небольшой части свидетельств о потопе останется немного людей, сомневающих в том, что он когда-то произошел и стал причиной гибели существовавшей на Земле цивилизации.

Об историческом времени гибели Фазтона мы можем только высказывать предположения. Помочь сориентироваться во времени нам могут данные о развитии климата от последнего ледникового периода до настоящего времени. В Европе между 13 и 12 тысячелетиями началось потепление и быстрое отступление ледников. То же

самое происходит и в Северной Америке в промежутке между 12800 и 11500 годами до нашей эры. После потепления отмечалось некоторое похолодание и частые колебания температур. Примерно в этот же период времени происходит активизация вулканической деятельности, о чем говорят пробы льда, взятые на станции Берд в Антарктиде. Названные факторы легко объясняются падением апокалипсических комет на Землю и последствиями падения, которые вызвали глобальное потепление.

Столкновение Фазтона с кометой принесло на Землю неисчислимые беды, но нельзя забывать, что между этими двумя планетами находился Марс и он был самой близкой к Фазтону планетой. Что произошло с ним?

Марс всегда привлекал внимание наиболее пытливых умов человечества. То на его поверхности обнаруживают каналы, тут же названные искусственными сооружениями, и на этой основе выстраиваются гипотезы о существовании на нем жизни. То в печати начинают мелькать сообщения об обнаружении на его поверхности ступенчатых пирамид, таких же, какие строили в древности аборигены Америки. Массу разговоров вызвала фотография, на которой изображен плачущий сфинкс, являющийся составной частью рельефа поверхности Марса. В последние годы одна из самых авторитетных организаций мира - НАСА - заявила, что в прошлом, возможно, на Марсе существовала жизнь. Неослабевающий интерес к этой планете позволяет по крупицам собирать информацию о ней, что в итоге даст возможность создать подробную картину о прошлом и сегодняшнем планеты. Избранный путь к познанию тайн Марса не самый близкий, и он был бы гораздо короче, если кто-нибудь обратил бы внимание на одно из сказаний древнеиндийской «Махабхараты».

Марс и апокалипсическая катастрофа

■ Если в Апокалипсисе детально описываются последствия небесной катастрофы для нашей планеты, то «Сказание о том, как Индра отнял серьги у Карны» рисует нам картину событий, происшедших с Марсом после столкновения кометы с Фазтоном. В сказании много действующих лиц, названных собственными именами. Комментарий к текстам «Махабхараты», объясняющий эти име-

на, - самое убедительное доказательство непонимания учеными содержания книги. Если из сказания убрать все ненужное, останется небольшое, но емкое по содержанию произведение с тремя основными героями. Один из них Индра. Индра - бог, глава исполнительной власти во Вселенной, благодаря которому поддерживается космический порядок. Вдумавшись в сущность понятия «сила гравитации», несложно убедиться, что Индра олицетворяет собой именно силу гравитации. Карна - это древнеиндийское название Марса. О третьем действующем лице - Савьясачине, в комментарии вообще ничего не сказано, а в самой «Махабхарате» данное имя встречается всего несколько раз. Слово трактуется как «воинственный», однако логика и смысловое содержание текста подсказывают - так названа комета, которая в Апокалипсисе называется Аввадоном, Аполлионом. Так же, как Аполлион, Савьясачин увенчан диадемой и пролетает по небу с грохотом: «Никто не уцелеет. . . , если Увенчанный диадемой пустит свои стрелы!...Провижу я, как повергнутое в отчаяние грохотом колесницы Савьясачина, словно по кускам, разлетается бхаратское войско», — сказано в 46-й главе «Махабхараты». Савьясачин - древнеиндийское название кометы, столкнувшейся с Фаэтоном.

Текст сказания гласит, что «однажды... к Юдхисхтире (царю Справедливости) явился мудрец Ламаша и... передал слова Индры (силы гравитации): «Тебя терзает страх, хотя ты никому не признаешься в этом. Я избавлю тебя от него, ЕДВА ВЕРНЕТСЯ НАЗАД САВЬЯСАЧИН».

Узнав о намерении Великого Индры получить от Карны (Марса) его СЕРЬГИ, Сурья (Солнце)... отправился... к Карне. Была ночь. Карна лежал... НА СВОЕМ ПРЕКРАСНОМ ЛОЖЕ, ЗАСТЛАННОМ БОГАТЫМ КОВРОМ. Сурья, которого привела к СЫНУ отцовская любовь, обратился к нему с советом: «... Карна. . . , наделенный МОЩНЫМИ РУКАМИ, ...к тебе явится Индра... и попытается выпросить у тебя твои СЕРЬГИ. Каждому в мире известен твой нрав: ТЫ ДАЕШЬ ДАРЫ, А САМ НЕ ПРОСИШЬ НИЧЕГО ВЗАМЕН. Ведь ты... даришь и ДРАГОЦЕННОСТИ, и ВСЕ ОСТАЛЬНОЕ. Зная за тобой эту черту, Индра сам придет просить у тебя ТВОИ СЕРЬГИ И ПАНЦЫРЬ. Он будет упрашивать тебя, но ты... предлагай... на выбор какой угодно другой дар: ДРАГОЦЕННЫЕ КАМНИ, ЯСТ-

ВА, ...РАЗНЫЕ СОКРОВИЩА. Если ты отдашь ему ДИВНЫЕ СЕРЬГИ, С КОТОРЫМИ ТЫ РОДИЛСЯ, - кончена твоя жизнь! Смерть будет витать над твоей головой. Пока ты владеешь серьгами и панцирем. . . , в бою ты неуязвим для врагов».

Проанализируем приведенный текст. Он построен на образных сравнениях, и только путем сопоставления можно понять, что хотел выразить в нем его автор. Что такое серьги? Серьгами называется два инородных тела, которые в виде украшения носят на голове (в ушах) человек. Какое инородное тело может иметь около себя планета? Только спутники. Говоря о серьгах Карны, автор образно говорил о двух спутниках Марса, которые каким-то образом играли важнейшую роль в жизни планеты.

Когда у человека мощные руки, говорят о его большой силе. Наиболее вероятно, сила Марса заключалась в мощном магнитном поле.

На вопрос: была ли жизнь на Марсе, автор дает однозначный ответ всего в нескольких словах: «Ты даешь дары, а сам не просишь ничего взамен». Из текста следует, что Марс богат полезными ископаемыми - драгоценностями, а также «разными сокровищами» и они добывались кем-то - «ты даешь дары». Если бы на Марсе существовала разумная жизнь, жители другой планеты обязательно доставляли бы марсианам что-то необходимое для них, однако этого не происходит - Марс «не просит ничего взамен». Отсутствие разумной жизни на планете не означает, что жизни на ней не было вообще - ложе Марса застлано богатым ковром», т. е. его поверхность была покрыта многообразной растительностью. Автор сказания говорит также, что планета имела атмосферу, и называет ее панцирем.

На совет Солнца Карна отвечал: «Я готов отдать Индре все, вплоть до собственной жизни. Лучше достойная смерть, которую ЛЮДИ оценят... Если я отдам серьги... (или) принесу себя в жертву во время БИТВЫ (с Савьясачином), ...все равно я... смогу защитить робких, а также избавлю от великого страха СТАРИКОВ, ДЕТЕЙ и дваждырожденных (другие планеты)».

Сурья продолжал убеждать Карну: «Люди... стремятся обрести доброе имя и прочную славу на ТРЕТЬЕМ НЕБЕ, не рискуя при этом своей жизнью... Ты...ИЗДАВНА СОПЕРНИЧАЕШЬ с Савьясачином, и (он) непременно ветре-

тится с тобой на поле брани. Пока ты владеешь серьгами, тебя не может убить никто из живущих». Посланцами бога на земле.

Из сказанного следует, что комета Савьясачин неоднократно проходила в непосредственной близости от орбиты Марса, но наличие спутников каким-то образом защищало планету от последствий их близости друг к другу.

Все события в сказании развиваются в преддверии появления кометы, и встреча с ней грозит Марсу или гибелью, или потерей атмосферы и спутников. Если Марс столкнется с кометой, он тем самым защитит другие планеты и избавит от страха живущих на Земле.

После описания беседы Сурьи с Карной сказание повествует о возникновении Марса, из которого следует, что его хорошо было видно с Земли. В небе он смотрелся «подобно Властителю звезд (Луне) на небосклоне после десятого дня светлой половины месяца... Он был облачен в доспехи..., глаза у него были львиные, а плечи - как у быка. Он напоминал... УТРЕННЕЕ СОЛНЦЕ».

Марс имеет небольшой диаметр, но в ночном небе в прошлом его размеры соответствовали размерам Луны. Такое возможно лишь при одном условии: он имел очень мощную и плотную атмосферу, светимость которой делала его для землян большим. В древнем небе картина была более красивой, чем сейчас - земляне наблюдали фактически два ночных светила: серебристую Луну и красноватого цвета Марс, напоминающий утреннее солнце.

Продолжается сказание рассказом о том, как под видом брахмана к Кришне пришел сам Индра и попросил его подарить панцырь и серьги: «Отдай мне... серьги и ПАНЦЫРЬ, КОТОРЫЙ СРОССЯ С ТВОИМ ТЕЛОМ...».

В конечном итоге Индра уговорил Карну, и после этого «Карна... взял острый меч и СТАЛ СРЕЗАТЬ ПАНЦЫРЬ СО СВОЕГО ТЕЛА. Боги, люди... - все, кто видел, как Карна САМ наносит себе раны, закричали от ужаса...».

Тут ЗАЗВУЧАЛИ В НЕБЕ БАРАБАНЫ, и В ТОТ ЖЕ МИГ на Карну... ОБРУШИЛСЯ ЦВЕТОЧНЫЙ ДОЖДЬ.

После этого Карна срезал и отдал ему (Индре) свои серьги».

Интересно завершение сказания: сначала Карна срезает с себя приросший к телу панцырь, затем в небе раз-

дается грохот, на Карну падает цветочный дождь, и только после этого Карна срезает и отдает Индре свои серьги.

А теперь рассмотрим конец сказания в свете изложенного в Апокалипсисе. Марс также мог столкнуться с кометой, но этого не произошло: еще раньше на ее пути стал Фазтон. Его разрушение привело к тому, что Марс лишился атмосферы. После грохота от столкновения на его поверхность выпало огромное количество осколков - «цветочный дождь». Последнее, с чем пришлось расстаться Марсу, - его спутники.

Известно, что у Марса сейчас имеется два спутника: Фобос и Деймос. Напрашивается вопрос: если во время катастрофы Марс лишился своих спутников, откуда взялись имеющиеся в настоящее время? Если автор наблюдал за событиями с Земли, после исчезновения атмосферы, Марс сразу же превратился в еле видимую точку, и, естественно, о спутниках он мог говорить по аналогии: исчезла атмосфера, значит, исчезли и спутники.

Как бы там ни было, в недалеком историческом прошлом завершил свое существование один из самых ярых врагов Солнечной системы - огромных размеров и большой массы комета, которая, периодически пролетая, сжигала все на своем пути. Не столкнись она с Фазтоном в прошлом, этого ожидать следовало в будущем, и еще неизвестно, какой планете пришлось бы принять на себя всю тяжесть встречи. Этой планетой могла бы стать и Земля....

Так мы нашли ответ на внешне противоречивые выказывания Платона и Библии. Платон был прав, утверждая, что комета, периодически пролетая около Земли, несла с собой неисчислимые беды для ее жителей. Права и Библия, говоря, что с гибелью кометы исчезли причины, вызвавшие потоп. Нет больших искажений в легендах и мифах о потопе, которые донесли до современности мудрость наших предков. Единственное, что вызывает горечь: самолюбование Науки и Религии, старающихся не замечать очевидного, дабы не уронить собственного достоинства. Рядовым членам общества остается только согласиться с мнением Ф. Бекона, что истина есть дочь времени, а не авторитета...

Кто хоть немного знаком с астрономией, путем сопоставления важнейших моментов «гнева божьего» с расположением Солнца в звездном небе может провести ин-

тересную параллель между этими событиями и тайной рожденья Христа. Согласно христианской догматике, Иисуса Христа дева Мария родила в яслях. Родился он от бога путем непорочного зачатия. Христос является предсказанным еще в Ветхом Завете мессией, посланцем бога.

Предания древности говорят, что столкновение кометы с Фаэтоном произошло в июле - августе, но скорее всего оно имело место в конце июля. Как зафиксировать это событие во временных рамках? Все течет, все изменяется, и от этого никуда не деться. Неизменным остается лишь расположение Солнца в небе, которое из года в год повторяет свой путь, проходя через одни и те же зодиакальные созвездия. В июле Солнце находится в зодиакальном созвездии Рак, в состав которого входит звездное скопление Ясли. Получается, что осколки от столкновения появились, когда Солнце занимало точку в небе, где расположено скопление Ясли. Другими словами, связывая происшедшее с Солнцем, можно сказать: осколки родились в Яслях. Однако в тексте Апокалипсиса осколки названы посланцами бога. Таким образом, говоря об одном из них, мы получим: посланец бога на земле родился в Яслях.

Рассматривая дальнейшие события в этой же плоскости, несложно убедиться: в сентябре Солнце находится в созвездии Девы. Для землян, связывавших падение осколков с положенном Солнца в звездном небе, получается, эти осколки родила Дева. В целом, если характеризовать происходившие в небе события по отношению к местонахождению Солнца, мы будем иметь следующую картину: посланца бога родила Дева и родился он в Яслях. Описание космических катаклизмов в соотношении с солнцестоянием в точности воспроизводит христианскую версию рождения Христа. Не оспаривая факт существования Христа как исторической личности, можно с уверенностью сказать: история его рождения родилась за несколько тысячелетий до него самого.

Не найдя в себе сил проанализировать и сделать выводы из одних преданий, наука, тем самым, толкает общество в объятия преданий других, хотя и отрицает их достоверность. По Апокалипсису, посланец бога на земле - это осколок кометы, упавший на землю и вызвавший при-

родные явления, уничтожившие цивилизацию. Благодаря ему было закончилась земная жизнь «грешников», и в живых остались единицы «праведников». Им-то и пришлось пережить все муки ада, чтобы возродить род человеческий и стать основоположниками современной цивилизации.

Многие мифы древности и традиции народов мира берут свое начало со времени исчезновения Фаэтона. Но один из них - смешение языков народов мира, каким бы это фантастическим сказанное не казалось, - основан на реальных фактах. Допотопная цивилизация имела один язык на всех континентах! И хотя это не откровение - Библия по данному вопросу высказывается достаточно ясно: до потопа «на всей Земле был один язык и одно наречие», - тем не менее стоит в сказанное вдуматься. Из-за косности науки и религии мы совершенно не знаем историю древнего мира и, судя по всему, не желаем ее знать. А жаль. Неужели никому из представителей ученого мира не приходило в голову, почему два миллиона лет своего существования человек молчал, а 40 тысяч лет назад все население Земли вдруг заговорило разом, причем каждый на своем языке? Видимо, над этим вопросом задумывался не один ученый, но не находил на него ответа. Между тем Библия права: древние народы мира говорили на одном языке и понимали друг друга без переводчиков. Потоп породил языковые особенности и полностью изменил, причем в худшую сторону, взаимоотношения живущих на Земле. Но это отдельный разговор, и мы к нему обязательно вернемся.

СВЯТАЯ ТРОИЦА И ТАЙНЫ ЖИЗНИ

Все сущее —
Лишь часть великого всего,
Вселенная есть Тело,
А Бог — Душа его.

Величественно звездное небо. В полной тишине мерцают бесчисленные миры. Глядя на звезды, человек начинает понимать, что он лишь песчинка в необъятном море пространства, которая, как искра, мгновенно сгорает в беспредельности времени. Короткие сроки жизни не позволяют личности прорваться через полосу неведомого. Единственный путь для познания тайн окружающего мира — передача знаний и накопленного опыта от одного поколения к другому. Но даже эта особенность человеческого сообщества не помогла разрешить извечные вопросы о сущности жизни.

Мы до сих пор ничего не знаем о Вселенной и ее границах. Есть ли конец безбрежному морю звезд? Если он есть, тогда что находится за этим концом? Непонятным остается тезис науки о бесконечности Вселенной. Он невольно наводит на мысль о существовании чего-то неведомого, управляющего мирами. Того, что люди называют богом.

Если «сущий на небесах» — реальность, то где он и кто он? Как возникла жизнь на Земле? Религия говорит о ее создании богом, а материализм — о ее возникновении из неживой материи. Кто прав?

Кто такой человек и откуда он взялся? Мы без возражений принимаем гипотезу о происхождении от обезьян, но постоянно задаемся вопросом: как это произошло и почему сейчас они перестали пополнять род людской?

На бесконечную вереницу вопросов ответа нет. В конце концов человек бессильно опускает голову — уровень знаний современного общества не позволяет ему объять кажущееся необъятным.

Действительно, можно ли найти ответы на поставленные вопросы? Наука пока молчит. Ответ религии предсказуем: все в руках божьих и только он знает тайны окружающего мира. Казалось бы, если эти две ведущие силы общественного и духовного прогресса не в силах

объяснить сущность бытия, человеку ничего не остается, кроме как признать свое бессилие. Однако стремление познать непознанное вновь и вновь толкает его вперед и побуждает к поиску истины. Наша беда в том, что мы не имеем отправной точки для поиска и напоминаем слепых котят, тыкающихся носом то в одно, то в другое. Поиск ведется во всех направлениях, кроме одного. Никому в голову не пришло обратить свой взор в прошлое и проследить первые шаги человеческой цивилизации. Не зря говорят: не зная прошлого, невозможно правильно воспринимать сегодняшнее и нельзя заглянуть в будущее. Так мы и живем одним днем, хотя на все животрепещущие вопросы ответы — да еще какие! — имеются в большинстве древних литературных источников. Найти их сложно, и совсем не потому, что они содержатся в недоступных для нас книгах. Одной из причин этого является наш подход к чтению и оценке прочитанного. Вольно или невольно при осознании текста мы руководствуемся заложенными в нас с детства материалистическими или идеалистическими принципами восприятия мира. Мы читаем и не понимаем написанного. Вторая причина непонимания текстов кроется в личностных качествах человека. Ищущие нарушают одно из важнейших условий поиска истины и забывают библейский тезис: «Собирай все обломки, дабы ничто не было потеряно».

Понять величайшие тайны земной цивилизации, в том числе тайны мироздания, невозможно, читая лишь одну Библию. Как крупички золота, их частички содержатся во всех древних книгах, и, собрав эти частички, можно достичь того, что не смогли сделать ни наука, ни религия. Одной из таких тайн является тайна жизни.

К ВОПРОСУ О ПРОИСХОЖДЕНИИ ЖИЗНИ

Взгляды современного общества на происхождение жизни берут свое начало опять-таки из неоднократно упоминаемых ранее источников: материализма и религиозной философии.

В силу абсолютно противоположного отношения этих наук к вопросам мироздания каждая из них пытается убедить массы, что никакая другая, а только ее точка зрения соответствует истине. Общественное сознание вольно или невольно следует путями, проложенными философами, как следуют цыплята каждый за своей наседкой. Однако мы должны понимать: наседка — не обязательно мать, а существующие философские концепции могут быть далеки от истины и отражают не более чем уровень развития современной цивилизации. Тем не менее третьего нам не дано, и количество сторонников того или иного направления философии зависит не только от степени интеллектуального развития личности, но и от ее материального, духовного и, главное, физического состояния. Молодость беспечна, но, перешагнув порог отрочества и юности, человек все чаще задается вопросом о смысле жизни и все чаще мысленно стремится заглянуть за барьер смерти. Большинство из нас, вступив в сознательную жизнь материалистами, заканчивает ее с верой в идеи, проповедуемые религией. Наличие двух направлений философии — это лишь отражение противостояния беспечности молодости и мудрости старости, но ни в коем случае их сосуществование нельзя назвать истиной последней инстанции.

В непрекращающемся противостоянии и борьбе за право быть пастырем общества тысячелетиями доминировала религиозная философия. Но ничто не вечно под Луной... Положило конец ее безраздельному господству и существенно изменило соотношение сил развитие науки, которая вот уже в течение двух столетий поражает мир своими открытиями.

На сегодняшний день благодаря эволюционной теории Дарвина бесспорным лидером в борьбе идей является материалистическая философия. Она убедительно доказала

несостоятельность одной из важнейших догм религии о создании богом в течение шести дней всего мира, чем вызвала смятение в стане деятелей религии, которое, в общем-то, не закончилось и до сего времени. Теория Дарвина и последующие за ней открытия в области естественных наук, физики и генетики упрочили положение материалистической философии, и это позволило Институту философии Академии наук категорично и несколько скоропалительно заявить:

«Представив современный органический мир как продукт естественного развития, длившегося многие миллионы лет, дарвинизм самым непосредственным образом противостоит библейскому мифу о сотворении»(1).

При всем уважении к нынешним отцам философии и, несмотря на все мировые открытия, с этим согласиться никак нельзя. Он противостоит религиозной трактовке сотворения мира, но никак не библейской. То, что религиозные философы в своем объяснении происхождения жизни на Земле опирались на тексты, согласно которым бог в течение шести дней сотворил все сущее, является лишним подтверждением непонимания ими содержания Библии.

Получается парадоксальная ситуация: религия дает ложное толкование текстов, а материалисты, критикуя эти толкования, делают вывод о несостоятельности содержания Библии. Если бы врачи пошли по пути философов-материалистов и лечили больных, не ставя диагноза, а руководствуясь только мнением больного о наличии у него той или иной болезни, читать философские труды было бы некому.

Справедливости ради надо отметить: какова бы ни была философская трактовка Библии, эволюционная теория Дарвина действительно изменила взгляды людей на жизнь, ее происхождение и развитие, а последующие научные открытия только подтверждают правильность ее основных положений.

В соответствии с выводами эволюционной теории после образования Земля длительное время была безжизненной планетой с насыщенной парами водородных соединений атмосферой. Это был неорганический мир, в котором господствовали минералы, пары воды, аммиак и сероводород. Но было подвержено изменениям, в том числе и в жизни планет. В результате длительного процесса взаимодействия газов, воды и почвенных элементов, т. е. из не-

живой материи, образовались органические вещества. Именно они стали тем фундаментом, благодаря которому существует окружающий нас растительный и животный мир. Из органических соединений возникли первые носители жизни — комочки живого вещества, не имеющие клеточного строения. Единственным источником питания для первичных организмов на начальном этапе развития жизни вначале служили только органические соединения, возникшие абиогенным путем, т. е. из неорганических соединений. Фотосинтез стал причиной появления свободного кислорода, наличие которого привело к образованию из комочков живого вещества простейших организмов.

Одно из установленных свойств жизни — ее тенденция к совершенствованию и усложнению. Данное свойство Дарвин объяснял необходимостью организмов приспособляться к окружающим условиям. В результате приспособления появлялся новый, более совершенный вид. Это и был естественный отбор, в котором выживали сильнейшие.

В течение многих миллионов лет происходило усложнение простейших организмов, они видоизменялись; новые виды также усложнялись и вновь видоизменялись. Этот длительный процесс усложнения и видообразования привел к возникновению растительного и животного мира. Последующая эволюция видов подняла на новую, более высокую ступень развитие животного мира, из которого выделились человекоподобные обезьяны, а затем — человек животный. Завершающей стадией преобразований явилось появление современного человека.

В целом же, если схематично нарисовать картину зарождения и развития жизни на Земле в соответствии с современными научными представлениями, основанными на дарвинизме, мы получим следующую последовательность: неживая материя - органические соединения — живая материя — г организмы -животные — человек. Данная схема и общие закономерности развития жизни по восходящей линии, открытые Дарвиным, ни теологами, а тем более материалистами, не оспариваются. Оспариваются частности.

Эволюционная теория предполагает возникновение органических соединений из неживой материи. Ученые

приложили немало усилий, чтобы смоделировать этот процесс. В 1953 году Стенли Миллер пропустил электрический заряд через смесь метана, аммиака, водорода и водяных паров в замкнутой системе с водой. Через неделю он констатировал образование в воде ряда простых органических соединений, среди которых были две аминокислоты: глицин и анилин. Начало было обнадеживающим. Многочисленные последователи Миллера, окрыленные успехом, провели сотни экспериментов по небиологическому синтезу органических соединений из смесей простых газов. Им удалось синтезировать все белковые аминокислоты, основания нуклеиновых кислот, сахара и порфирина. Синтез мономеров и даже полимеров в лабораторных условиях проходил успешно, но... Обнадеживающее начало имело удручающий конец. «Камнем преткновения» оказались вопросы, связанные с генетическим аппаратом в целом. Ученые не могли и сейчас не могут себе представить, что послужило причиной образования единого генетического кода. Случайность его образования исключена, а закономерностей они так и не нашли.

Американский ученый Ч. Викрамасингх по вопросу о возникновении жизни из неорганических соединений в результате стечения обстоятельств категоричен:

«... Скорее ураган, пронесшийся над кладбищем старых самолетов, соберет новехонький суперлайнер из кусков лома, чем в результате случайных процессов возникнет из своих компонентов жизнь...» (2). Он не оставляет возможности для вольного толкования его высказывания: если не может быть случайности, значит, существует пока еще не познанная закономерность.

Дополнил мнение Ч. Викрамасингха профессор Берлинского университета Р. Глазер: «Даже если представить себе целое море органических молекул, например, аминокислот, остается непонятным, как появились первый белок, первая молекула, способная к размножению. На карте наших знаний здесь до сих пор остается огромное белое пятно»(3).

Так, над звеном «неживая материя — органические соединения - живая материя» учеными был поставлен знак вопроса, который стоит и по сей день.

До сих пор не известны причины преобразования одного вида в другой. Дарвин полагал, а многие ученые долгое время поддерживали его точку зрения, что образ жизни и окружающая среда способны произвести изменения в организме и что эти изменения должны передаваться по наследству. Действительно, узкий разрез глаз жителей Крайнего Севера легко объясняется тем, что организм человека длительное время приспособился к восприятию белизны освещенного ярким солнцем снега. Однако чешский монах Георг Мендель доказал стойкость наследственности и возможность ее изменения главным образом под влиянием изменений самого наследственного вещества. Другими словами, физиологические изменения не зависят от организма человека. Однако, что является причиной этих изменений, выяснить не удалось.

Необычно протекают видовые изменения. Как утверждает теория мутаций де Фриза, один вид от другого отделяют скачкообразные изменения, которые дают начало устойчивой наследственности вновь образовавшейся группы. Это означает, что приспособление происходит не на уровне организма в целом, а на уровне генетического кода. Ничего не произойдет, если несколько поколений подряд жители центра России будут ходить с прищуренными глазами. Это просто привычка, не вызванная жизненной необходимостью. Но ненцы и другие народы Севера страдали из-за неприспособленности глаз к белизне снега и к обжигающему ветру. Они были вынуждены щурить глаза, пока в одно прекрасное время не обнаружили, что их вынужденный прищур у их детей стал естественным. Сами они не изменились, но дети стали отличаться от своих родителей. У детей этих детей уже никогда не произойдет обратного процесса — все они будут узкоглазыми. Изменения, причем резкие, произошли в наследственном веществе, но как, где происходит накопление информации и почему изменяется наследственное вещество, до сих пор остается загадкой.

Исследования показали, что видовым изменениям подвергаются не наиболее приспособленные к окружающей среде, не сильнейшие, как говорит Дарвин, а как раз наоборот — самые неприспособленные.

«Эволюционирует не тот, кто лучше приспособлен, а... тот, кто, являясь менее адаптированным, чем другие, обладает определенной неустойчивостью, которая позволяет им трансформироваться и дальше. Единственная линия... эволюционировала от неустойчивости к устойчивости, чтобы наконец превратиться в человека, который, возможно, наименее адаптирован из всех живых существ и нисходит по прямой линии к формам, которые в силу их менее совершенной адаптации продолжали трансформироваться. «Выживание»сильнейшего, придуманное Дарвиным, это фактор стагнации, фиксации», — говорит известный французский биолог П. Леконт де Луи (4).

Так появился еще один знак вопроса, но уже над звеном видоизменений. Стоит обратить внимание на высказывание П. Леконта де Луи, в котором он вступает в противоречие сам с собой, делая человека исключением из правила. Если человек наименее приспособлен к окружающей среде, а это действительно так, он должен продолжать трансформироваться и дальше - кроме способности к разумной деятельности, он ничем не отличается от других живых существ. Мы еще к данному вопросу вернемся, и у нас будет возможность убедиться, насколько неправ французский биолог в этом вопросе.

Наличие и вопросительных, и восклицательных знаков над звеньями эволюционной теории не помешали дарвинизму положить конец существовавшей длительное время теории религиозной философии о быстротечном создании богом всего сущего. Ушли в прошлое воззрения о происхождении жизни в результате единовременного акта божественного творения.

На дарвинизм религия не смогла, а вполне возможно, не пожелала противопоставить свои доводы, свидетельствующие о прогрессивном развитии религиозного мировоззрения. Молчание деятелей церкви было долгим, но зато как они красиво вышли из матовой ситуации! Если материалисты решили, что эволюционная теория, доказав естественность процесса развития жизни, тем самым искоренила корни религии, то религиозная философия, не делая самостоятельных выводов, оставила за собой право интерпретации тех ее мест, над которыми наука поставила знак вопроса. Она поступила чисто по-философски:

все сущее ею было представлено в виде божественного творения путем эволюции. Религия полностью соглашается с точкой зрения науки о том, что Вселенная возникла в результате взрыва сгустка сверхплотного вещества, и тут же скромно добавляет — это произошло по воле Творца (5). Соглашаясь с мнением эволюционистов о постепенном усложнении органической жизни, религия тут же вносит свои коррективы: это происходило по воле бога. «Жизненный импульс (т. е. воля бога), возникший в потоке природных сил, сделал материю способной к эволюции. От первичных существ потянулись нити к бесчисленным видам, населившим море, сушу и воздух. Все виды, которые приспособивались к какому-либо определенному образу жизни, отдалялись от центрального ствола, заходя в тупик в своем развитии... И только существа, которые избежали узкой специализации, положили начало той цепи животных, которая дала начало телесной форме человека. Так появился человек животный», — объясняет точку зрения религии А. Менъ (6). Тут уж не убавить, не прибавить ничего нельзя. Прочитав эти строки, неискушенный читатель может подумать, что религия теорию Дарвина приняла с распростертыми объятиями. Она вынуждена была ее принять. Но родись Дарвин чуть раньше и чуть ближе к Центральной Европе — гореть бы ему на костре инквизиции...

Наука, пытаясь детально разобраться в эволюционном процессе, выявила наиболее уязвимые места в вопросах происхождения и развития жизни на Земле. Религия, вынужденная согласиться с теорией Дарвина, заполнила пробелы в эволюционной теории божественным вмешательством. Как это делается, мы можем узнать, еще раз процитировав А. Меня: «Говоря об эволюции, необходимо раз и навсегда установить, что частные механизмы играют для религиозного взгляда роль второстепенную. Имело ли место при зарождении жизни особое творческое (т. е. божественное) «вмешательство», или чудо (проявление воли бога), или же она была соткана силами, имманентно укорененными в материи (заранее внесенными богом), — в любом случае последние основы бытия и жизни восходят к божественному сверхбытию» (7).

Не вступая в спор с религиозными философами, хотелось бы уточнить: эволюционная теория освещает общие

закономерности развития жизни и как раз на «частных механизмах» она больше всего пробуксовывает из-за недостаточного уровня развития науки. В то же время сама религия, говоря о божественном творении, не может объяснить главного: кто же такой бог, являющийся Творцом всего сущего, и имеет ли Творец какое-либо отношение к тому, что проповедует религия: к борьбе добра и зла.

Весь парадокс ситуации в том, что спорные и вообще нерешенные вопросы дарвинизма должна была устранить или разрешить религия. Более того, только ей, а не науке, должна принадлежать пальма первенства в открытии эволюционной теории. Так должно было произойти потому, что ответы на вопросы о происхождении и развитии жизни на Земле содержатся в Библии и другой древней религиозной литературе. Абсурдным было бы предположение, что религиозные философы не читали эту литературу, и наиболее вероятно — она просто не была ими понята: все написанное не укладывалось в рамки их предположений о поступательном развитии общества. Не менее важная причина — религия не то, что наука, — она строго придерживается своих догм и не допускает вольнодумства. Действуя по принципу: «Семь раз отмерь — один раз отрежь», она при отмеривании сбилась со счета и продолжает заниматься этим до сих пор, тогда как наука давно уже шьет одежды человечеству. Другое дело, что эти одежды пока непригодны для ношения.

Пытаясь найти в Библии ответ на вопрос о происхождении жизни на Земле, лучшие умы обоих философских направлений сосредотачивают свое внимание на первой главе книги «Бытие», где речь идет о сотворении богом в течение шести дней не только жизни, но и вообще всего: солнца, звезд, планет и т. д. Мы еще вернемся к ее рассмотрению, и у нас будет возможность убедиться, что содержание первой главы описывает реальные события, но они не имеют никакого отношения к вопросу о возникновении жизни. Этому вопросу посвящена вторая глава книги, которую почему-то философы обходят стороной. Вдумавшись в смысл сказанного в ней и в других древних книгах, начинаешь понимать: Дарвин смог лишь приоткрыть завесу над тем, что было очень хорошо известно нашим «первобытным» предкам и что почти ушло в небытие в результате закономерной деградации общества.

Обратимся к древним текстам и попытаемся разобраться, есть ли правые в споре, который до сих пор не могут разрешить ни наука, ни религия.

«Вот происхождение неба и земли, при сотворении их, в то время, когда Господь Бог создал небо и землю.

И всякий полевой кустарник, КОТОРОГО ЕЩЕ НЕ БЫЛО НА ЗЕМЛЕ, и всякую полевую траву, КОТОРАЯ ЕЩЕ НЕ РОСЛА; ибо Господь Бог не посылал дождя на землю, и не было человека для возделывания земли... но пар поднимался с земли и орошал все лицо земли * (8).

Попробуйте найти в этой фразе какое-либо противоречие эволюционной теории. Их в ветхозаветном тексте нет, зато есть то, над чем до сих пор ломают головы ученые и что является причиной наличия знаков вопросов над связующими звеньями дарвинизма. Проанализируем текст.

Первое. Библия подтверждает выводы ученых о наличии исходной точки (Большого взрыва) в существовании Вселенной, т. е. она не бесконечна ни в пространстве, ни во времени. Небо и Земля когда-то не существовали, но в определенное время бог сотворил и то, и другое. Но если неба не существовало, значит, не было ни звезд, ни планет, т. е. не существовало материального мира. Возможно ли такое? Да, возможно. В Библии речь идет не об отсутствии материи и последующем ее появлении из ничего, а всего лишь об отсутствии ее вещественных форм. Этим самым она подтверждает выводы науки: вещественные формы материи возникли из хаоса элементарных материальных частиц.

Второе. Дарвинисты одним из условий возникновения жизни считают наличие большого количества водородистых соединений в атмосфере планеты. Библия дополняет и уточняет этот тезис: «Пар поднимался от земли и орошал все лицо земли» - на планете был парниковый эффект и достаточно высокая температура.

Третье. Библия никогда не утверждала об одновременном скоротечном появлении земли, растений, животных и т. д. Наоборот, она говорит: на начальной стадии развития планета не имела растительности, так же, как и не было на ее поверхности человека.

Четвертое. Это самое важное, чего до сих пор не могут понять материалисты и о чем, хотя и в туманных формулировках, но все же говорят религиозные философы. Развитие жизни на Земле предопределено возникновением Вселенной и существованием нашей планеты: бог создает небо, землю и тут же создает траву, всякий полевой кустарник, которые еще не существуют.

Э. Геккель говорил, что Библия служит не естественнoнаучным целям, а религиозным и в ней не должно быть детального описания эволюционного процесса. Это действительно так, и именно поэтому, после очень краткой характеристики состояния планеты и указания на предпосылки возникновения жизни, она сразу же дает описание появления человека:

«И создал Господь Бог человека из праха земного, и вдунул в лице его дыхание жизни, и стал он душою живою».

Здесь также невозможно найти никаких противоречий дарвинизму: «прах земной» положил начало всей жизни на земле, в том числе и человека. Наоборот, Библия подтверждает теорию Дарвина о возникновении жизни из неорганических соединений, т. е. из неживой материи.

По Библии, на нашей планете все произошло благодаря наличию некой программной установки развития жизни, в соответствии с которой органический мир возник, существует и развивается. К вопросу об этой программе мы еще не раз вернемся, а пока нам предстоит заглянуть в другие книги.

Библия далеко не единственный литературный источник, раскрывающий тайны эволюции. Фактически весь эволюционный процесс с момента зарождения жизни и до появления человека описан в древнеиндийской литературе. Современный мир воспринимает ее как литературу религиозную на том основании, что содержание ведических текстов насыщено множеством богов. Никто не хочет понять, что божества древнеиндийских текстов олицетворяют собой конкретные и только конкретные физические явления; сами тексты несут в себе знания предшествующей цивилизации, а религиозный статус им был придан благодаря последующим поколениям, пытавшимся со своих позиций объяснить написанное. Точно

так же сейчас современный мир пытается объяснить Библию.

В книге «Айтарея Брахмана» мы найдем описание первоначального состояния нашей планеты:

«В начале земля была только как голова без волос, т.е. без растительности...», но затем «... она... принесла жертву богам; вследствие этого она немедленно получила пеструю внешность; она стала разнообразной и способной производить любые формы, какие захочет, ПРЕОБРАЗОВАВАЯ ОДНУ В ДРУГУЮ». Какую жертву планета могла принести богам, т. е. небу? На начальной стадии своего существования она имела парниковый эффект, вследствие чего солнечные лучи не проникали на ее поверхность. Их отсутствие не позволяло развиваться жизни. Как только лучи стали проникать на поверхность планеты, возник фотосинтез, и как следствие появился свободный кислород. Отсюда можно сделать вывод, что жертвой является лишение полной изолированности планеты от космоса, а важнейшим фактором возникновения жизни на Земле — солнечное излучение, предопределившее появление кислорода на нашей планете.

Если приведенная выдержка из книги рисует общую картину состояния древнеиндийской книги «Ману» буквально шокируют своим содержанием:

«ИЗ ЗЕМЛИ, ТЕПЛА И ВОДЫ рождены все твари, одушевленные и неодушевленные, ПРОИЗВЕДЕННЫЕ ТЕМ ЗАРОДЫШЕМ, который БОЖЕСТВЕННЫЙ ДУХ ИЗВЛЕК ИЗ СОБСТВЕННОЙ СУБСТАНЦИИ. Таким образом, Брахма установил ряд трансформаций от РАСТЕНИЯ ДО ЧЕЛОВЕКА И ОТ ЧЕЛОВЕКА ДО ПРЕДВЕЧНОЙ СУЩНОСТИ. Среди них каждое последующее существо приобретает качества предшествовавшего; и насколько ступеней каждое из них продвигается, столькими же новыми свойствами, как сказано, оно наделяется. Человек пересечет Вселенную, постоянно поднимаясь и проходя через скалы, растения, червя, насекомых, рыб, змей, черепах, диких животных, скот, высших животных... Такова низшая ступень» (9).

Будем самокритичны: до такого понимания эволюции жизни современная наука еще не дошла. Материа-

листы считают человека венцом творения природы, религиозные философы — венцом божественного творения, а древние книги говорят, что человек прошел только половину пути своего развития и вторую половину ему еще предстоит пройти — он будет развиваться до «предвечной сущности». Далее мы более подробно разберем, что означает данное выражение. Так древние сделали упрек П. Леконту де Луи за его непоследовательность в объяснении эволюционного процесса, когда для наиболее неприспособленного живого существа на Земле — человека, он сделал исключение из общего правила развития органического мира, утверждая, что человек остановился в своем развитии.

В приведенной выдержке из книги «Ману» обращает на себя внимание предпоследнее предложение, в котором утверждается, что изначальные корни зарождения человека, а точнее сказать, зарождения жизни, следует искать в космосе: «человек пересечет Вселенную», прежде чем пройдет путь от «праха земного» до Ното зарлепз. Сравним данное утверждение с библейским тезисом о наличии некоей «программы», в соответствии с которой возникает и развивается жизнь. Библия категорична: данная «программа» возникла в момент появления вещественного мира, т. е. жизнь — это свойство не только нашей планеты, но и всей Вселенной в целом.

Книга «Ману» более конкретна. Она говорит не просто о возникновении жизни, а о возникновении жизни благодаря существованию ЗАРОДЫША, который Божественный дух извлек из себя.

Если сказанное в Библии и книге «Ману» слить воедино, получается: во время возникновения вещественной Вселенной в пространстве появился ЗАРОДЫШ, в котором была заложена «программа» эволюции, в соответствии с которой возникает, развивается и усложняется органическая жизнь.

Так две фразы из древних книг, казалось бы, поставили под сомнение всю теорию Дарвина и на первый план опять выдвинули одну из основных догм религии. Это лишь на первый взгляд. Не будем торопиться со скоропалительными выводами и попытаемся разобраться, что

же из себя представляет зародыш, рожденный Божественным духом.

Листая дальше книги «Ману», мы найдем любопытное выражение, содержащее глубочайший смысл и раскрывающее тайны истинного источника органической жизни на нашей планете:

«Зародыш, которого Божественный дух произвел из собственной субстанции, является тем, что никогда не погибает в существе, ибо он становится ДУШОЮ существа и в период пралайи (уничтожения, гибели физического тела) возвращается, чтобы снова влиться обратно в Божественный дух, который сам покоится внутри самосущего» (10).

Таков ответ древних на один из самых спорных вопросов философии. Материалистам неприемлема даже мысль о душе, и отсутствие научных доказательств ее существования является главным козырем в споре с религией. Религиозная философия, наоборот, всю свою доктрину строит на тезисе о том, что каждое живое существо имеет душу. Однако ни один деятель религии не в состоянии объяснить, что из себя представляет душа и каковы ее свойства. За современную науку и, в частности, философскую, это блестяще делают наши предки, которых мы называем первобытными людьми.

Древнее утверждение о жизни как свойстве Вселенной полностью подтверждается открытиями, сделанными в последнее время астрофизиками и астрохимиками, которые выявили наличие в межзвездной среде огромного количества сложных молекул. По подсчетам американских ученых Ф. Хойла и Ч. Викрамасингха, в нашей Галактике имеется около 10 в 52-й степени молекул и примитивнейших организмов. Таким образом, древние знали то, чего сейчас не знает ни наука, ни религия, а именно: жизнь — это не только свойство земли, ее природные условия лишь способствовали развитию существующих на ней форм жизни.

«Зародыши», являющиеся составной частью Вселенной и несущие в себе «программу» эволюции, попадая в живые организмы, становятся их «душами», а после смерти организмов вновь возвращаются во Вселенную и, что очень важно, возвращаются они вновь «зародышами». «Душа» — это тот механизм, благодаря которому происходит развитие органической жизни от низших к ее высшим формам.

мам. Так как она ни при каких условиях не погибает в живом организме и продолжает существовать после его смерти, получается, что подтверждается тезис религии о бессмертии души.

Современной науке теоретически известны только элементарные материальные частицы, и ни о каких других она слышать не желает. Все материально — это основной постулат, которым она руководствуется при проведении исследований в различных ее областях. В соответствии с законом сохранения энергии различные формы материи лишь преобразовываются одна в другую. Если и существует что-то вечное в этом мире, то только элементарные материальные частицы, из которых состоят все виды материи. В отличие от ученых мужей современности древние однозначно утверждают, что наряду с материальными элементарными частицами во Вселенной существуют также и элементарные частицы духовной энергии, названные ими зародышами. Эти зародыши в живых организмах приобретают определенные свойства, и поэтому древние называют их уже душами.

Наши предки проводят очень четкую грань между материальным и духовным:

«Земля, вода, огонь, воздух, эфир (физический вакуум), УМ, РАЗУМ и ложное это — все вместе эти восемь частей составляют Мои (т. е. бога Творца) отдельные МАТЕРИАЛЬНЫЕ энергии, ...существует еще и Моя ВЫСШАЯ энергия, которая включает в себя живые существа (здесь речь идет о душе), ПОЛЬЗУЮЩИЕСЯ ВОЗМОЖНОСТЯМИ, ПРЕДОСТАВЛЕННЫМИ ЭТОЙ МАТЕРИАЛЬНОЙ, НИЗШЕЙ ЭНЕРГИЕЙ» (11), — говорится в санскритской литературе.

Отсюда следует, что элементарные частицы духовной энергии не просто существуют, неся в себе «программу» эволюции, — их существование связано с использованием энергии материального мира.

Продолжая поиски информации о «зародыше» и душе, мы не минуем древнеиндийскую «Багават-гиту» — без сомнения, самое выдающееся произведение, которое когда-либо было известно современной цивилизации. Ее смело можно назвать азбукой органической жизни Вселенной, в которой изложены основные положения жизни вообще, и жизни человека в частности. Из нее можно уз-

нать, что «душа неделима. Она — одно целое. Ее нельзя рассечь на куски никаким оружием, сжечь огнем, смочить водой» иссушить ветром» (12).

Лучшего описания неизвестного физического тела вообще нельзя придумать. Только одно тело может соответствовать описанному в приведенной фразе параметрам — все, кроме элементарных частиц, первокирпичиков Вселенной, делится на части. Остальные тела: видимые нам или скрытые от глаз, представляют собой совокупность этих частиц.

«Для души не существует ни рождения, ни смерти... Она не уничтожается, когда погибает тело», — продолжает далее «Бхагават-гита». Нам трудно понять и хочется верить в возможность вечной жизни, о наличии которой говорят религиозные философы, а теперь, как оказывается, еще и древние книги. Этот тезис является поводом для иронических высказываний материалистов. Между тем он, как никакой другой, имеет право на существование. Здесь речь идет не о жизни в нашем понимании значения этого слова, а о жизни элементарной частицы духовной энергии. Мы можем провести параллель между этими частицами и частицами материальными. Ничто не исчезает бесследно и лишь изменяет форму своего существования. Но если материальный мир состоит из элементарных материальных частиц, то изменениям подвергается только сама материя, а элементарные частицы продолжают оставаться неизменными. Здесь тупик для материалистической философии: вечная жизнь существует и носителями ее являются элементарные материальные и элементарные духовные частицы. Такая постановка вопроса вполне укладывается в рамки наших представлений.

Как утверждается в книге, душа нейтральна (!) по отношению к окружающему миру, т. е. она не вступает во взаимодействие с материей и «пребывает по ту сторону тьмы материи и Она не проявлена» (невидима. — Авт.). Причем невидима по той же причине, по которой нам невидимы элементарные частицы материального мира, — из-за своих размеров.

«Если разделить кончик волоса на сто частей, а затем каждую из них снова разделить на сто частей, то каждая часть будет иметь размер души»(13).

Средняя часть волоса человека имеет диаметр 0,12 — 0,14 мм, а его кончик обладает свойством стремиться к бесконечно малым величинам. Если строго следовать тексту, то размеры духовной элементарной частицы на несколько порядков меньше величины $14 \cdot 10$ в минус седьмой степени. Древнеиндийские тексты прямо говорят о соизмеримости души с элементарными материальными частицами, утверждая, что размеры этих частиц одинаковые. Так, из «Мундаке Упанишад» можно узнать, что «душа размерами равна атому». Следует иметь в виду, что современное понятие атома совершенно отлично от того, какой смысл в это слово вкладывали древние. Мы называем атомом промежуточную структурную единицу вещества, которая сама состоит из составных частей. Атом древних означает неделимую частицу, из множества которых состоит вся материальная Вселенная и окружающий нас мир.

«Существуют бесчисленные частички духовных атомов размером в одну десятитысячную кончика волоса», — продолжает просвещать нас «Бхагават-гита», а «Кахта Упанишад» — еще одно произведение Древней Индии, дополняет сказанное, и это дополнение производит эффект взрыва атомной бомбы — настолько оно несовместимо с нашими представлениями о мироздании. «Кахта Упанишад» утверждает, что элементарные духовные частицы — это атомы, «ОБЛАДАЮЩИЕ ЗНАНИЕМ» (!!!). Осмыслив сказанное, начинаешь понимать: древние считали, что духовный атом или душа обладает способностью накапливать, запоминать, сохранять и передавать информацию!

Мы еще вернемся к вопросу о необычных свойствах духовных атомов, а сейчас давайте посмотрим: может ли что-либо по данному вопросу сказать наука. Оказывается, может. Во второй половине нынешнего столетия ученый мир заговорил о лептонах, являющихся носителями информации. Профессор Исаков Б.И., много лет занимавшийся разработкой теории микролептонового газа, утверждает, что им заполнена вся Вселенная. В нейтральном состоянии его частицы инертны, а оказавшись возбужденными, вступают в резонансное взаимодействие с веществом и, в частности, с веществом человеческого мозга. С помощью лептонов происходит взаимодействие живых организмов между собой и с окружающим пространством, ко-

торое является энерго-информационным полем внешней среды.

Сказанное означает: проблема носителей информации современной наукой изучается, полученные результаты перекликаются с мнением древних о свойствах души, и, следовательно, у нас не может быть сомнений в достоверности сведений о ее свойствах, описанных в древних книгах. Неважно, что элементарные частицы духовной энергии современными учеными названы лептонами. Важно, что, назвав их не менее красиво, наши предки дают детальное описание не только самих этих частиц, но и механизма взаимодействия с материальным миром. Важно, что знание свойств элементарных духовных частиц может положить конец противостоянию религиозной и материалистической философии и позволит людям взглянуть на окружающий мир совершенно другими глазами. Но это будет потом, а сейчас нам предстоит разобраться в отличиях материальных и духовных частиц.

Мы уже знакомы с точкой зрения древних об использовании душой возможностей материи. В чем заключается смысл этого использования и для какой цели это делается? Здесь нам может помочь только логика. В «Бхагават-гите» сказано: «Живое существо (душа), пребывая в материальной природе, СЛЕДУЕТ ДОРОГАМИ ЖИЗНИ. . . Это происходит ИЗ-ЗА ЕГО КОНТАКТА С МАТЕРИЕЙ» (14). Приведенная фраза позволяет узнать, чем отличается «зародыш» от «души». «Зародыш» несет в себе «программу» эволюции, а элементарная духовная частица, сохраняя «программу», следует дорогами жизни - реализует в организме эту «программу» и заодно накапливает новую информацию из жизни организма. Различия между ними возникают вследствие взаимодействия частицы с материей: в отличие от зародыша, элементарная духовная частица потребляет энергию материальных частиц. Что происходит после потребления энергии, можно узнать из книги «Зохар»:

«Неделимая точка, не имеющая предела и непостижимая (т. е. элементарная духовная частица), РАСПРОСТРАНИЛАСЬ ИЗНУТРИ И ОБРАЗОВАЛА СИЯНИЕ, КОТОРОЕ ПОСЛУЖИЛО ПОКРОВОВОМ НЕДЕЛИМЫМ ТОЧКАМ...». Говоря современным языком физики, мы получим, что благодаря потреблению энергии материальных

частиц духовная частица образует вокруг себя поле, в зону действия которого попадают и поставщики энергии. Но так как она обладает способностью к восприятию и запоминанию информации, значит, частица обладает не просто полем, а полем энерго-информационным. Продолжая развивать свою мысль, книга «Зохар» говорит: «Оно (сияние) также распространилось изнутри. Таким образом, ВСЕ ПРОИЗОШЛО через постоянно поднимающееся возбуждение» (15). Данная фраза является ответом на вопрос о причинах возникновения жизни на нашей планете. Она возникла после того, как духовные частицы получили возможность активно использовать энергию материальных частиц и смогли образовать энерго-информационное поле. В образовавшемся поле начала действовать «программа» эволюции, в соответствии с которой развивается жизнь. Подтверждение этой мысли можно найти в древнеиндийской «Манава-Арахма-шастре», которая утверждает, что «Он (Всевышний) извлек из своей собственной сущности бессмертное дыхание, которое не погибает в существе, и ЭТОЙ ДУШЕ СУЩЕСТВА он дал САМОСОЗНАНИЕ, верховного водителя. Затем он дал душе этого существа РАЗУМ, образованный из трех качеств и пяти органов внешних восприятий» (16). Уже само по себе описание свойств души говорит об уровне познания окружающего мира нашими предками. Складывается впечатление, что сравнение уровня развития допотопной науки с современной будет не в нашу пользу и в глазах допотопных людей мы являемся дикарями, которые только начинают познавать невидимый мир. Однако вернемся к вопросу о самосознании и разуме души. По представлениям древних, она ведет осознанный образ жизни, избирательно впитывает информацию и «ведет» целенаправленную работу по совершенствованию организма. Исходя из библейского тезиса о «программе» эволюции, мы можем предположить, что основное назначение и главная функция элементарной духовной частицы — эволюционные преобразования в организме в соответствии с ранее накопленным опытом, а также сбор и накопление информации о его развитии в конкретных условиях. «Она. . . поглощает все и всему дает развитие. Она — источник света во всех светящихся телах» - так описывает ее свойства «Бхагават-гита»(17). Здесь под светом подразумевается энерго-информацион-

ные поля тел, источником которых являются духовные частицы.

Понять, на каком уровне происходит взаимодействие души с материей, нам помогут опять древние индусы, утверждающие, что «... бессмертное существо (духовная частица) находится в колыбели смертного существа. Эти два вечных духа идут повсюду, только некоторые знают одного, не зная другого». На стенах египетских пирамид имеется множество различных символов. Один из них в виде круга, в котором расположены белое и черное тело, имеющие форму изогнутых капель. На сегодняшний день египтологи не могут объяснить значение данного символа. А он является не чем иным, как графическим изображением приведенной фразы, и означает ядро атома! Взаимодействие материальных и духовных частиц происходит на ядерном уровне, и эти две частицы образуют ядра атомов всего существующего во Вселенной. Они могут находиться в свободном состоянии, независимо друг от друга, но такое возможно лишь при распаде ядра атома.

Чтобы довести до логического конца все сказанное о духовных частицах, следует разобраться с библейским тезисом о существовании «программы» эволюции и постараться понять, что она из себя представляет. У нас нет большого выбора для предположений: «программой» эволюции может быть только то, что характерно для всех живых организмов. Несмотря на большое разнообразие молекул, общей особенностью органического мира является наличие единого генетического кода. Генетический код идентичен у всех донныне исследованных живых существ. Только митохондрии составляют исключение из общего правила и имеют отличительные особенности. У них свои специфические ДНК и рибосомы, т. е. они никак не зависят от генетического кода и самостоятельно размножаются при делении клеток. Однако независимость митохондрий можно объяснить их специфическими функциями — это энергетические станции клеток: в них происходит извлечение энергии из питательных веществ. Получается, что без них генетический код не смог бы функционировать и митохондрии — вечные его спутники. Аналогия этому в природе есть. В пчелиной семье матка неспособна питаться самостоятельно — ее кормит груп-

па пчел, состоящая из 10 — 12 особей, и благодаря им она выполняет свои функции. Не будь их — семья погибнет из-за гибели матки от голода. Другими словами, генетический код живых организмов и своеобразный код митохондрий — это те составляющие, которые образуют «программу» эволюции. Немецкий ученый, лауреат Нобелевской премии М. Эйген чисто теоретически обосновал существование множества генетических кодов и предположил наличие конкурентного отбора среди них в процессе эволюции. Слабым звеном в его теории признана малая вероятность случайного образования информационных молекул. К этому следует добавить оставленное учеными без внимания его точки зрения об отборе на молекулярном уровне. В своих теоретических выкладках явно не знакомый с древней литературой ученый допустил две ошибки. Древние говорят об отборе не на молекулярном, а на ядерном уровне. Вторая его ошибка в предположении случайного образования информационных макромолекул. Они образуются совсем не случайно: элементарная духовная частица содержит в себе набор генетических кодов и влияние на выбор одного из них оказывает окружающая среда. Будь на Земле другие климатические условия, другой состав атмосферы и другие физические характеристики, в естественном отборе генетических кодов победителем оказался бы другой, но жизнь на планете все равно бы развивалась в соответствии с «программой» эволюции. И какой бы код ни выиграл в этой борьбе, митохондрии всегда будут рядом с ним, ибо жизнь любого генетического кода и, следовательно, развитие органического мира зависит от их способности преобразовывать энергию.

Некоторые ученые считают, что жизнь на Землю была занесена из космоса. Это предположение не лишено смысла, но с большими оговорками. Известные ученые Ф. Крик и Л. Оргелом выдвинули гипотезу о направленной панстермии — о «посевах» жизни на нашей планете представителями высокоразвитой цивилизации. Бесспорно, гипотеза красива, но жизнь в виде органических молекул, а также простейших организмов существует и в космосе. Возможно, что первое органическое соединение попало на Землю оттуда, но инопланетяне к этому явно не причастны.

Так мы пришли к пониманию того, что имела в виду Библия, говоря о существовании полевых кустарников и полевой траве, которые уже были, но еще не произрастали на Земле. Их жизнь предопределена наличием набора генетических кодов в «зародыше» и развитием одного из них в зависимости от определенных условий на планете, в «душе» каждого живого организма.

Для более ясного представления, что же из себя представляет элементарная частица духовной энергии, можно провести несколько утрированную, но тем не менее аналогию, образно сравнив ее с магнитофоном. В выключенном состоянии он является пассивным хранителем информации, которая содержится на пленке кассеты. Такое положение магнитофона соответствует «зародышу», — элементарной духовной частице, находящейся в состоянии покоя. Этими частицами заполнена вся Вселенная так же, как она заполнена материальными частицами. Как только к деталям и механизмам магнитофона начинает поступать электрическая энергия, включается в работу кассета с записью, являющаяся его своеобразной памятью. Точно так же «зародыш», вступив в контакт с материальной частицей и образовав ядро атома, начинает потреблять энергию материальной частицы. С этого момента прекращается состояние покоя «зародыша», и он уже становится душой - частицей, способной воспринимать, запоминать и воспроизводить информацию. Способность частицы к активным действиям появляется, когда она, получив энергию, образует собственное энерго-информационное поле. Если на кассете записаны эстрадные песни, то человек, включивший магнитофон, прослушав отрывки каждой из них, выбирает понравившуюся и начинает ее слушать. Примерно такая же последовательность и в действиях духовной частицы: на основе анализа окружающей среды «включается» тот или иной генетический код, а также код митохондрий. Существующий на Земле единый генетический код характерен только для органической жизни, имеющей кислородную основу. Другая основа жизни «включает» набор других генетических кодов, среди которых начинается «конкурентный отбор». Победивший в этом отборе также является единственным для всех живых существ конкретной планеты. Различия меж-

ду принципом действия магнитофона и элементарной духовной частицы незначительные: если магнитофон может работать только в режиме записи или воспроизведения, то духовная частица «работает» в обоих режимах сразу, обеспечивая развитие жизни в соответствии с избранным генетическим кодом. По данному вопросу наши далекие предки выражались достаточно ясно:

«Каждая Форма на Земле и каждая крупица (атом. — Авт.) в Пространстве в своих усилиях к самоформлению стремится следовать образу, данному для этого в «Небесном Человеке»... Инволюция и эволюция (всего существующего. — Авт.) его внешние и внутренние рост и развитие - все имеет одну и ту же цель — достичь состояния Человека» (18).

Не вызывает сомнения, что Небесный Человек, о котором говорится в Комментарии к Оккультному Катехизису - это сохранившаяся в памяти духовных частиц информация о наиболее совершенных формах того или иного вида и до этих форм в процессе эволюции стремятся развить духовные частицы каждый вид.

Они, помимо основной функции — запоминание информации, связанной с эволюцией жизни, выполняют еще и вспомогательные, которые играют важнейшую роль в жизни человека.

Теперь, вновь возвратившись к примеру с жителями Крайнего Севера и беря за основу представления древних о душе, мы можем представить себе, что происходило в их организмах. Во всех клетках живого организма есть элементарные духовные частицы, накапливающие в себе информацию об их жизнедеятельности. Клетки, обеспечивающие нормальное функционирование зрительных органов, также имеют духовные частицы. В них происходило постоянное накопление негативной информации о несоответствии зрительных органов человека окружающей среде. Организм человека сам пришел на помощь духовным частицам, стараясь приспособить глаза к особенностям жизни. Избрав оптимальный режим, элементарные частицы духовной энергии воздействуют на наследственное вещество, вследствие чего потомство уже рождается с необходимыми изменениями.

Наши далекие предки детально разобрались в сущности жизни и исследовали протекание процессов, о которых мы даже не подозреваем. Они физическому телу отводили лишь вспомогательную функцию обеспечения энергией элементарных духовных частиц. Знания были утрачены, а их отголоски породили тезис об иллюзорности земной жизни человека и его вечной жизни в потустороннем мире. Допотопная цивилизация, возможно, и имела свои проблемы, но их не было и не могло быть в самом спорном сейчас философском вопросе о первичности сознания или материи. Не было вначале ни слова, о чем твердят религиозные философы, ни материи. Жизнь, невидимая для нас, и весь окружающий органический мир не являются продуктом только материального или духовного, это продукт взаимодействия элементарных материальных и духовных частиц. Не будь материи — не было бы жизни. Но, с другой стороны, если бы не существовало элементарных духовных частиц, несущих в себе эволюционную информацию, Вселенная была бы от края и до края наполнена безжизненными материальными частицами. Мы еще вернемся к вопросу о происхождении и сущности жизни, а сейчас давайте попытаемся разобратся с самым животрепещущим для нас вопросом — вопросом о происхождении человека. Споры о происхождении человека разумного не затихают по сей день, но они также далеки от истины, как споры о первичности сознания или материи.

ЧЕЛОВЕК И ЕГО ПРОИСХОЖДЕНИЕ

Разве я просил тебя, Творец,
 Меня создать из праха
 человеком,
 Из мрака я ль просил меня
 извлечь?

Байрон, «Каин».

В основе современных взглядов на происхождение человека лежит эволюционная теория. На сегодняшний день после долгих споров и наука, и религия в целом пришли к единой точке зрения о путях его развития с момента зарождения из «праха земного» до выделения из животного мира в виде человека животного. В целом единая точка зрения имеется. Нет ее, когда разговор заходит о частностях...

Полную противоположность мнений мы наблюдаем, когда речь заходит о происхождении человека разумного. Переходный период от человека животного к человеку современному каждая из них объясняет по-своему.

Для стороннего наблюдателя, внимательно следящего за взаимоотношениями науки и религии, ясно: религия в категоричной форме не приемлет точку зрения науки, значит, позиции последней не очень убедительны. Религия очень чутко реагирует на все, что действительно может затронуть ее собственные интересы, и безразличие к мнению науки в вопросе о происхождении человека говорит о многом... Однако и сама она по данному вопросу фактически не высказывается, а это может означать только одно: аргументы, выдвигаемые ею при объяснении собственных позиций, не менее слабые, чем у науки.

Точку зрения религии о происхождении Ното 8арлепз пояснила официальная комиссия католической церкви по вопросам Библии. Она объявила незыблемыми «основными истинами христианской религии» положения первых трех глав книги «Бытие» о сотворении богом всех вещей в начале времен, об особом сотворении человека и создании женщины из ребра мужчины. Точка зрения Церкви нашла свое отражение в энциклике папы Пия XII «О человеческом роде», в которой говорится, что Цер-

ковь рекомендует изучать эволюционную теорию «в той мере, в какой исследования говорят о происхождении человеческого тела из уже существовавшей живой материи, но придерживаться того, что души непосредственно созданы богом». Кроме того, она еще раз подтвердила, что положения первых трех глав Библии должны быть сохранены без какой-либо возможности их аллегорического толкования.

Сущность способа «особого сотворения человека» религия не объясняет, но религиозные философы дают возможность понять, в чем он заключается. Во второй половине прошлого века епископ Феофан писал: «Было животное в образе человека, с душой животного. Потом Бог вдунул в него дух Свой — и из животного стал человек». Мы увидим, насколько был прав Феофан, если слово «вдунул» не воспринимать буквально. Но дело в том, что современная религиозная философия воспринимает его именно буквально и после Феофана ни на шаг не продвинулась вперед в объяснении происхождения человека. У представителя нынешнего поколения религиозных деятелей А. Меня мы можем узнать, что самый решающий момент в превращении животного в человека лежит за пределами науки и, в частности, антропологии и биологии. «Наука может пытаться, — пишет он, — восстановить последовательные ступени в развитии мозга, но не более того. Сам же мозг был лишь необходимым инструментом, способным уловить тончайшие вибрации нематериального плана, стать орудием духа» (19). Таким образом, религия утверждает: человек разумный появился благодаря тому, что мозг человека животного стал способен воспринимать божественный дух. С этого момента у него начало развиваться логическое и абстрактное мышление; он научился говорить и начал называть птиц и животных своими именами. У него интуитивно появилось знание о существовании бога Творца, и на первых порах он преклонялся ему, пока окружающий мир не показался человеку сильнее бога. С того момента, как в человека животного вселился дух божий, берет свое начало современная цивилизация. Так объясняет происхождение человека религия.

Единственное достоинство теории религиозной философии о происхождении человека вообще и разумного, в частности, — в невозможности подвергнуть ее критичес-

кому анализу. Она настолько проста и в то же время абстрактна, что в век теории относительности и полетов в космос всерьез ее уже никто не воспринимает.

Материалисты считают появление человека животного кульминационной точкой эволюционного процесса. С этого момента началось медленное, на основе антропного принципа, его превращение в человека разумного. Решающим шагом для перехода от обезьяны к человеку Ф. Энгельс считал прямохождение. Вертикальное положение тела помогло животному развить двуногую походку, которая давала возможность употреблять окружающие предметы для добычи пищи и обороны от врагов. Важнейшими факторами превращения материалисты считают трудовую деятельность, половой отбор, а также физиологические изменения: появление речи, прогрессивное развитие руки, мозга и т. д.

Развитие человека происходило постепенно, и также постепенно усложнялись его образ жизни и орудия труда. Непосредственно человеку разумному предшествовали австралопитекоподобные предки людей, представителями которых и нашими ближайшими родственниками считаются неандертальцы. Это были еще не люди, но уже и не животные. Последующее их объединение в сообщества сделало возможным зарождение зачатков общественного производства. Коллективный труд стал необходимой частью жизни, и именно он превратил дикарей в древнейших людей.

В целом материалистическая точка зрения на происхождение человека разумного признана всеми, и, за исключением лучшего, особенных претензий к ней нет. Лишь несколько моментов вызывают сомнения и порождают много споров. И эти несколько моментов, если вдуматься, фактически ставят все доводы науки под сомнение. Один из них — процесс превращения неандертальцев в современных людей. О этом предмете сомнений и споров еще соратник Ч. Дарвина по созданию эволюционной теории А. Уоллес говорил: «Я допускаю естественное происхождение человека, но привожу факты, указывающие на то, что он был видоизменен особым образом действием другой силы, присоединившейся к действию естественного отбора» (20). Таким образом, один из создателей эволюционной теории сам же поставил под сомнение возмож-

ность превращения неандертальца в современного человека в результате антропогенеза. Он высказывает мысль о его появлении под действием факторов, не имеющих отношения к естественному развитию, факторов насильственного характера!

А. Уоллес считает, что такие факторы были применены по отношению к неандертальцу и это послужило причиной его превращения в человека современного. До сих пор все сходится во мнении, что этим самым он хотел примирить религию с наукой. Скорее всего такое мнение ошибочно. Уоллес не задавался целью выступать в роли посредника между религией и наукой: он знал, какой фактор сделал из животного разумное существо; знал, но молчал о нем из-за боязни быть непонятым. Поэтому в его доводах, хотя и логичных, чувствуется недоговоренность...

Учитывая роль, которую отводит наука неандертальцам в появлении людей, необходимо познакомиться с ними поближе. Они существовали в промежутке между 300 и 40 тысячелетиями до нашей эры. У неандертальского человека по сравнению с человеком животным заметно повысилась способность к абстрагированию. Он уже хоронил покойников. В настоящее время известно более 20 преднамеренных захоронений неандертальской эпохи. При изучении этих погребений ученым в глаза бросился ряд особенностей, позволивших предположить, что над покойниками совершались какие-то обряды. Так, скелеты лежат на боку с востоко-западной географической ориентировкой. К покойникам клали куски убитых животных, а иногда и орудия труда.

Неандертальские погребения истолковываются различными исследователями неодинаково. Некоторые ученые видят в них только проявления полуинстинктивной заботы о своем сородиче, привязанности к нему при одновременном стремлении избавиться от гниющего трупа. «Все, что мы знаем о неандертальцах, — пишет этнограф С. А. Токарев, — заставляет нас скорее думать, что в своих действиях они руководствовались не сознательными представлениями, а инстинктами»(21).

Попытаться понять особенности неандертальца как личности помогла медицина. Исследования мозговых полостей неандертальских черепов показали, что у этих существ были слабо развиты лобные области, которые име-

ют прямое отношение к контролю над эмоциями. Медицинская практика показывает: поражение орбитальных отделов лобной области у человека может привести к резким изменениям его характера, к нарушению социальной структуры личности, к проявлению безудержной ярости и т. д. (22).

Исходя из сказанного, применительно к неандертальцам, мы можем сказать: они имели сознание, находившееся в зачаточном состоянии, и отличались агрессивным, яростным характером.

Особенности личностных качеств неандертальцев и людей — это первое, что ставит под сомнение возможность превращения одного в другого. А. Уоллес совершенно точно подметил: человеку присущи качества, возникновение которых в процессе естественного отбора исключено. «Чувства абстрактной справедливости или любви к ближнему, — писал он, — никогда не могли быть приобретены таким образом, ибо эти чувства несовместимы с законом выживания сильнейшего» (23). Действительно, если неандертальцы отличались агрессивным характером, откуда могло взяться чувство товарищества? Древнейшая в истории человечества кровнородственная семья, о которой мы поговорим попозже, стремилась не к выделению отдельных индивидов, что характерно для всех представителей животного мира, а, наоборот, к установлению братских отношений между всеми членами общества. А ведь она во временных рамках была ближе, чем какая другая, к неандертальцам. По логике материалистов не братские чувства должны преобладать в сообществе первых людей, а право сильного, где каждый стремится подчинить себе более слабых.

Шаткость позиции материалистической философии в объяснении происхождения человека разумного очень хорошо подметил американский антрополог Л. Эйсли: «Быстрое исчезновение археологических доказательств существования примитивных орудий по мере нашего углубления в нижнечетвертичную эпоху, наряду с существованием обезьян, обладающих самыми различными пропорциями тела и по объему мозга мало чем отличающихся от современных обезьян, дает возможность утверждать, что эволюция головного мозга протекала ГОРАЗДО СТРЕМИТЕЛЬНЕЕ, чем предполагают дарвинисты... По совре-

менным гипотезам, ЧЕЛОВЕК ПОЯВИЛСЯ НЕДАВНО И РАЗВИВАЛСЯ ЧРЕЗВЫЧАЙНО БЫСТРО. Все говорит о том, что, какова бы ни была ПРИРОДА СИЛ, вызвавших развитие человеческого мозга, ПОЯВЛЕНИЕ У ВСЕХ НАРОДОВ МИРА ОДИНАКОВЫХ УМСТВЕННЫХ ХАРАКТЕРИСТИК не могло быть просто результатом длительного медленного соревнования между отдельными человеческими группами. Существовал НЕКИЙ ФАКТОР, ускользнувший от пытливого взгляда науки» (24).

Если выразиться терминологией боксеров, то Л. Эйсли нанес дарвинистам чистейший нокаут. Нокаут им нанесут другие...

В материалистической теории о происхождении человека разумного противоречие натывается на противоречие, и это служит причиной, по которой поиск истины не прекращается по сей день.

Большинство современных антропологов стоит на позициях моногенизма, который рассматривает человека разумного как единственный вид, возникший из единого корня. Причем если А. Уоллес и Л. Эйсли говорят об абстрактном факторе, то известный религиозный философ и ученый Тейяр де Шарден говорит, что человек разумный произошел от ОДНОЙ-ЕДИНСТВЕННОЙ ПАРЫ, и в существовании этой пары видит причину «индивидуального мгновенного скачка от инстинкта к мысли» (25). Его точка зрения полностью согласуется с исследованиями, проведенными учеными США и Японии. Биомолекулярный анализ представителей различных рас Старого Света подтвердил, что все эти расы происходят от единственного корня и скорее всего — из Африки.

Так современная наука пришла к выводу о существовании необычной пары, явившейся прародительницей всего человечества. Здесь возникает масса вопросов, на которые ответа до сих пор не найдено. Получить его можно, лишь четко представив себе, что из себя представляла эта пара. Таких представлений на сегодняшний день нет, и гипотеза прозябает в забвении. На первый взгляд, она очень уязвима и неправдоподобна. Действительно, как получилось, что в течение двух миллионов лет жизни человека животного такой пары не было, а 40 тысяч лет назад она вдруг появилась? Откуда она взялась? Вероятно, это была пара действительно божественного происхождения и их потомки

были не менее гениальными, если умудрились за очень короткое историческое время каким-то образом расселиться по всем континентам. Не просто расселиться, но и создать развитые цивилизации, остатками которых мы до сих пор восхищаемся. Получается, что наука, после длительных блужданий, вернулась на исходные позиции религии, утверждающей, что человек благодаря божественному вмешательству произошел от одной-единственной пары: Адама и Евы. Отсутствие ответов на поставленные вопросы является ярким примером того, как философские теории сказываются на восприятии окружающего мира. Мы подсознательно придерживаемся общепринятых стереотипов мышления и очень трудно воспринимаем все, что выходит за их рамки.

Как ни парадоксально, но опять все интересующее нас по данному вопросу имеется в Библии и древних литературных источниках.

Начнем с Библии и вновь обратимся к главе Ветхого Завета, в которой описывается создание человека богом: «И создал Господь Бог человека, и вдунул в лицо его дыхание жизни, и стал он ДУШОЮ ЖИВОЮ». Давайте разберемся, о каком человеке идет речь? Здесь в нескольких словах говорится о многомиллионном периоде эволюции жизни, результатом которого явилось появление человека животного. Именно животного, а не разумного. Понять это несложно, если заглянуть в 1-ю главу книги «Бытие», где описывается создание богом пресмыкающихся, а также зверей, и тексты этой главы сопоставить с предыдущим:

«... и сотворил Бог рыб больших и всякую ДУШУ ЖИВОТНЫХ ПРЕСМЫКАЮЩИХСЯ...

... да произведет земля ДУШУ ЖИВУЮ по роду ее, скотов и гадов, и зверей земных по роду их...» (26).

Везде мы сталкиваемся с душами живыми, и появившийся человек ничем, кроме физического строения тела, не отличался от рыб и зверей земных. Другими словами, он был таким же представителем животного мира и уровень его развития был таким же, как и у других животных: им руководили инстинкты. Сказанное означает также, что человек животный не исключение, а общая закономерность развития жизни на планете, и он был распространен по всей территории существовавших континен-

тов. Так он существовал бы, может быть, и до сего времени, если бы не появился некий «фактор», о котором А. Уоллес предпочел умолчать...

На вопрос о происхождении человека разумного Библия дает совершенно неожиданный, просто фантастический ответ. Даже когда его знаешь и вновь начинаешь осмысливать, сознанием он воспринимается критически, хотя в нем нет ничего противоречащего принципам развития жизни. Но каким бы он неожиданным ни был, подтверждение ему находится всюду: оно есть в санскритских текстах, в записях жрецов Вавилона, у Платона в упоминаемых уже здесь диалогах «Тимей» и «Критий». По всей видимости в вопросе о происхождении человека разумного для древних все было очевидно и являлось, хоть и не рядовым, но привычным знанием. Это знание явилось причиной того, что во всех уголках земного шара человеческое сообщество имело одно и то же название. Эскимосы называли себя «иннуит», что означает: «мы — люди»; жители Огненной Земли — «селькнам» — «люди из людей*», а аборигены Андаманских островов считали себя «людьми чистой крови». Везде мы видим не осознание человеком его близкой связи с животным миром, что должно было бы иметь место при его постепенном превращении в человека разумного. Наоборот, мы видим чувство гордости за отличие от окружающего мира - они люди.

Последующая деградация знаний привела почти к безвозвратной утрате важнейшей детали в истории развития земной цивилизации, и если бы не литературные источники древности, истину было бы невозможно найти в водовороте событий последних тысячелетий.

Мы подошли к тому, чтобы открыть новую для нас страницу из жизни древнего мира, которая позволяет под другим углом зрения взглянуть на всю историю земной цивилизации и понять, насколько ошибочны взгляды современного общества на вопросы, затрагивающие практически все сферы научного познания.

Для понимания написанного в 6-й главе книги «Бытие» не требуется аллегорического толкования текста, требуется только стремление вдуматься в смысл сказанного:

«Когда ЛЮДИ начали умножаться на земле и родились у них ДОЧЕРИ, тогда СЫНЫ БОЖИЙ увидели ДОЧЕРЕЙ ЧЕЛОВЕЧЕСКИХ, что они красивы И, БРАЛИ СЕБЕ В ЖЕНЫ, КТО КАКУЮ ИЗБРАЛ».

Из предложения следует, что в определенный исторический период на Земле были две общности отличных от других существ. Первая была представлена человеком животным, или, как говорят дарвинисты, неандертальцем. Неандертальцы жили и размножались без каких-либо отличий от других представителей животного мира. Вторая общность состояла из сынов божьих. Из текста ясно: отличия между этими общностями были существенными. В нем ничего не сказано о способности диких людей к мышлению, зато сыны божьи вели себя осознанно: не инстинкт побуждал их вступать в половую связь, а красота дочерей человеческих. Причем речь идет не о временной, а длительной связи. Так поступать могло только разумное существо.

«И сказал Господь: не вечно ДУХУ МОЕМУ быть пренебрегаемым ЧЕЛОВЕКАМИ, потому что они плоть, пусть будут дни их сто двадцать лет...

С того времени, как СЫНЫ БОЖИЙ стали ВХОДИТЬ К ДОЧЕРЯМ ЧЕЛОВЕЧЕСКИМ и они стали РОЖАТЬ им... Это сильные, издревле славные люди» (27).

Таков ответ на происхождение человека разумного. Не из глины он сделан, как одно время утверждали религиозные философы. Не благодаря труду, как утверждает материалистическая философия, он стал мыслить и разговаривать. Не божественное вмешательство и не антропогенез — изменение наследственности известным всему миру путем подняло человека над животным миром и сделало его «венцом божественного творения». Библия четко разграничивает две группы людей: человека животного, обладающего душой живой, и человека, в которого вселился «дух божий». Он же вселился в человека только тогда, когда молодое поколение диких женщин стало выходить замуж за сынов божьих. Для тех женщин даже не подходит слово замужество — они его не понимали — для них это было не более чем половое влечение, один из инстинктов животного мира. Зато оно было понятно их мужьям. Дикие женщины рода человеческо-

го рождали детей, представлявших собой нового, разумного человека. Дети от матерей отличались так же, как пятилетний ребенок отличается от обезьяны: они обладали способностью мыслить. Еще одна особенность выдержки из Библии обращает на себя внимание. В ней о боге сказано вскользь, и, наоборот, мыслительные процессы и практические действия по «созданию*» нового поколения людей осуществляются сынами божьими. Не один, а группа сынов божьих принимает участие в зарождении рода человеческого.

В этом объяснении происхождения человека разумного соблюдено главное требование Церкви — в нем нет аллегорического толкования текста, есть только детальный разбор сказанного в нем.

Сам собой напрашивается вопрос, кого имел в виду автор ветхозаветного текста, говоря о сынах божьих? Прямого ответа на него в Библии мы не найдем. Понимание смысла выражения «сыны божьи» приходит, когда знакомимся с древнеиндийской литературой. Она описывает события, когда первые браки с дикими женщинами стали историей, а новое поколение женщин рода человеческого уже само выбирало себе мужей.

В книге «Махабхарата» имеется «Сказание о Ниле», одним из сюжетов которой является выбор мужа женщиной. Перед ней стоит группа мужчин, в состав которой входит один представитель рода человеческого и несколько тех, кого книга называет небожителями. Женщина легко отличает последних от человека по весьма своеобразным признакам:

«... И увидела она всех ПРЕМУДРЫХ: НЕ БЫЛО НА ИХ ЧЕЛАХ ПОТА, ОНИ ГЛЯДЕЛИ НЕМИГАЮЩИМ ВЗОРОМ., стояли перед ней незапыленные, НЕ КОСАЯСЬ НОГАМИ ЗЕМЛИ...»(28).

Невозможно подумать, что приведенная выдержка является плодом фантазии, навеянной разгулявшимся воображением древних. Отсутствие в окружающем мире аналогов особенностям небожителей говорит о реальных событиях, происходивших в древности и положенных в основу рассказа. Даже поверхностного сравнения текстов Библии и Махабхараты достаточно, чтобы убедиться: сыны божьи и небожители являются одними и теми же существами, которые стали нашими предками по отцовской линии.

НЕБОЖИТЕЛИ

Боги существуют, но они не то, что о них думают люди.

Эпикур.

Истоки современных мировых религий берут свое начало в монотеизме первых людей нашей цивилизации и в язычестве последующих поколений. Это блестяще доказала Е.П. Блаватская в своем двухтомном труде по истории религии «Разоблаченная Изида». Начиная с понятия Бога и Святой Троицы и заканчивая Матерью и Сыном божьим — все эти понятия существовали задолго до возникновения христианства и их можно найти в индийском, халдейском и офитском пантеоне богов (29). Другой вопрос, что их смысловое содержание утратило свое первоначальное значение и большинство представителей современного общества считает языческую религию религией дикарей. Это глубоко ошибочное мнение навязывается нам обоими направлениями философии. Языческая религия базировалась на точных научных знаниях, однако чем ближе к современности придвигало религию время, тем более отдалялась от людей идея бога. Трансформация шла не по пути совершенствования представлений — происходило выхолащивание важнейших элементов в знании о нем. На деградацию и затмение истины указывал еще апостол Павел (30).

Процесс утраты знаний был глобальным, он затронул не только религиозные взгляды, но и взгляды древних на окружающий мир. Четкие научные представления превращались в «преданья старины глубокой» и становились никому не понятными.

«За 700 лет до Рождества Христова, — пишет Е.П. Блаватская, — в школах Пифагора преподавалось учение об истинном движении земли, ее форме и целой гелиоцентрической системе, а в 317 году нашей эры Л актиний, наставник Крипса Цезаря, сына Константина Великого, учил своего ученика, что земля плоска, плоскость эта окружена небом, которое состоит из огня и воды»(31).

Утрата древних знаний закономерна и характерна для всего периода существования современного общества, на-

чиная с первых слепопотопных поколений. И хотя А. Мень утверждает, что в религиозно-историческом процессе было два противоположных пути: путь от Бога и путь к Богу (32), — он ошибается: путь был один — только от Бога. С каждым слепопотопным поколением все прозрачнее становились очертания Божественной сущности, пока, наконец, сплошной туман непонимания не превратил единые научные представления о боге в осколки знания. Возникновение современных религий по времени совпало с критической точкой деградации знаний, и поэтому в Библии можно найти только остатки древних представлений и собственные представления диких кочевников: в ней все смешано и этот конгломерат преподносится нам как божественное откровение. Библия первая сказала о боге в человеческом облике. В ней мы можем найти сколько угодно моментов персонального общения с ним отдельных представителей еврейского народа. Из Библии можно узнать, что бог длительный промежуток времени — от момента зарождения нации до Авраама и Моисея — опекал избранный им народ и направлял на путь истинный.

Никого из представителей науки и религии факт существования у евреев личностного бога не заинтересовал, а поэтому никто и не попытался подвергнуть этот важнейший тезис современной религии критическому анализу. Нет никакого сомнения в достоверности текстов об общении людей с богом. Сомнения возникают лишь в том, кого дикие еврейские племена обожествляли и кого они этим словом называли. Уже только одно знакомство с текстами, описывающими сошествие Яхве на землю, заставляет усомниться в божественной сущности спустившегося с неба:

«На третий день при наступлении утра были громы и молнии и густое облако над горою и трубный звук весьма сильный... И гора Синай дымилась от того, что сошел на нее Господь в огне; и восходил дым от нее, как дым печи. И звук трубный усиливался все более и более...» (33).

После всего этого на горе остался стоять «дом божий». Даже человеку, не имеющему воображения, должно быть очевидным: текст содержит в себе описание приземления космического корабля. Получается, что бог евреев для посещения земли использовал технические приспособления. Такой подход древних евреев к своему божеству противо-

речит всем канонам религии, утверждающим о наличии у бога только духовного начала. Космический корабль нужен для перемещения плоти, из чего следует: тот, кого обожествили древние евреи, обладал физическим телом, был зависим от окружающей среды, что неприемлемо для Бога Всевышнего. Использовать космический корабль для посещения Земли и использовать его для спуска на гору Синай мог только представитель органического мира и цивилизации, достигшей высокого уровня технического развития. Он отличался от людей, иначе последние воспринимали бы его как человека. Не подлежит никакому сомнению: библейские «сыны божьи», древнеиндийские «небожители» и бог Яхве — это представители одной и той же группы существ, положивших начало существованию человеческого рода. Упоминание о них имеется фактически у всех народов мира: жители Вавилона называли их царями, древние китайцы - императорами, некоторые — сынами Мудрости, греки и Платон - богами, а аборигены Америки — сынами Солнца. Миф об устройстве богам на горе Олимп спортивных состязаний основывается на реальных событиях, а непонимание нами этого факта вытекает из незнания истинной истории рода человеческого и того, что древние в понятие слова «бог» вкладывали несколько значений.

Человечество ищет следы пребывания представителей других миров на нашей планете почему-то обязательно в технических сооружениях. Но разве знания, которыми ни при каких обстоятельствах при самостоятельном поступательном развитии цивилизации не могли обладать наши предки, не являются достаточно убедительным фактом, подтверждающим древние тексты о посещении нашей планеты небожителями? В литературных источниках древности столько прямых указаний на такие посещения, что остается только удивляться близорукости ученого мира, который, запутавшись в дебрях им же выстроенных философских систем, не смог увидеть очевидного. Трудно признавать свои ошибки, но признать их необходимо, ибо эти ошибки с далеко идущими последствиями, которые, как кривое зеркало, дают неверное восприятие обществом окружающего мира.

Попробуем проанализировать имеющуюся информацию о небожителях без участия глубокомысленных фи-

лософов, защищающих в основном диссертации на объяснении процессов познания.

О начальном этапе взаимоотношений небожителей и представителей рода человеческого мы можем узнать из шестой книги Комментариев к «Оккультному Катехизису»: «... Вечная весна (на земле) стала постоянно меняться и времена года воспоследовали. Холод принудил людей строить укрытия и изобрести одежду. Тогда люди взмолились к Высшим Отцам... Божественные Цари СПУСТИЛИСЬ и наставили людей в науках и искусствах, ибо люди не могли дольше жить на первой земле, которая обратилась в белый замерзший труп» (34).

Из приведенного отрывка мы видим, что к моменту резкого похолодания на Земле человек уже существовал: он действовал осознанно и без посторонней помощи строил себе укрытия от холода, а также изобрел одежду. До этого он никогда не сталкивался с холодом, т.е. появление первых людей, уже отличавшихся от представителей животного, относится к периоду, когда на Земле был мягкий климат, который впоследствии сменился планетарным похолоданием.

У нас есть возможность проследить температурный режим планеты за последние 120 тысяч лет. Чехословацкий геолог З. Кукал в своей книге «Великие загадки земли» приводит таблицу колебания температур, построенную на основе изучения изотопов кислорода в ледовом керне, взятом в Кемп-Сентури в Гренландии. По этой таблице легко определить, что резкое похолодание началось около 60 тысяч лет тому назад. Сопоставление текста Комментария и времени начала похолодания позволяет предположить: «Наставлять людей в науках и искусствах» небожители начали именно в это время. Кроме того, в отрывке в глаза бросается неумение людей приспособиться к изменению климатических условий из-за отсутствия у них серьезных трудовых навыков и большого жизненного опыта. Такое возможно только при условии, если человек разумный появился на Земле относительно недавно. Из сказанного можно сделать вывод: впервые «сыны божьи» стали вступать в браки с земными женщинами около 70 тысяч лет назад. Полученная логическим путем дата появления человека разумного несколько отличается

ся от научной точки зрения, согласно которой человек появился 40 тысяч лет назад.

Из приведенного отрывка следует: для приобщения людей к жизни в новых климатических условиях некто, кого называют божественными царями, спустился с небес. Мы опять сталкиваемся с существами, представлявшими цивилизацию небожителей. Абсолютно все древние тексты наталкивают нас на мысль о посещении нашей планеты пришельцами из космоса, и просто удивительно, как, с глубокомысленным видом рассуждая об иных мирах, мы не видим очевидного.

Из Библии можно узнать, как была открыта небожителями Земля, как протекал их первый полет к ней и как проводилось ее исследование. Описанию высадки экспедиции небожителей на нашу планету посвящена целая глава — глава, явившаяся камнем преткновения и для религиозных философов, и для их оппонентов из научной среды. Необъяснимость текста I главы книги «Бытие» вытекает из неправильного подхода к его оценке. Религиозная и материалистическая философия — одна отстаивая, а другая критикуя текст — исходят из посылки, что Ветхозаветный бог является неким иным, как Высшим божеством, Творцом; им и в голову не приходило приписать авторство текста представителю внеземной цивилизации. Причиной непонимания текстов I главы является также игра смыслового значения слов «создать, сотворить». Мы привыкли к мысли о возможности сотворения чего-то с помощью физической силы и пытаемся свои суждения использовать при чтении I главы Библии. Но, оказываясь, есть еще одно значение этих слов. Владимир Даль дает словам «создать, сотворить» следующее толкование: «вызвать из небытия в бытие». Следовательно, их можно и нужно понимать как «создать, сотворить в своем сознании», запечатлеть в сознании увиденное — то, что раньше не видел. Эта, казалось бы, незначительная поправка к пониманию значения двух слов полностью меняет смысловое содержание главы, и оно становится доступным для любого, кто откроет Ветхий Завет.

При анализе текста исчезает необходимость его аллегорического толкования, о чем так беспокоится Церковь: в нем не заложено больше никакого смысла, кроме того,

что автор хотел довести до представителей земной цивилизации.

Библия начинается с описания момента, когда небожители находились в космосе, перелетая со своей планеты на нашу:

1. «Земля была безводна и пуста, и тьма над бездною, и Дух Божий носился над водою».

Корабль небожителей был так далеко от Земли, что ее не было видно, а в том месте, где она находилась, видна была лишь пустота. «Дом божий» окружала только тьма бездны космоса, и лишь мысль первопроходцев витала вокруг.

2. «И сказал Бог: да будет свет. И стал свет. И увидел Бог свет, что он хорош, и отделил Бог свет от тьмы. И назвал Бог свет днем, а тьму ночью. И был вечер, и было утро: день первый».

Так произошло первое знакомство небожителей с нашей планетой. По мере приближения к ней, находясь в «доме божьем», ничего нельзя больше увидеть, кроме как светящейся точки, а затем и всей планеты, которая — это всем известно, из космоса кажется голубой. Что должен сделать космонавт, решивший исследовать планету и находясь в непосредственной близости от нее? Он должен перевести корабль на околоземную орбиту. Именно это и делает автор первой главы Библии: переведя свою обитель на околоземную орбиту, он пролетает над ночной и дневной сторонами земли. Невольно став свидетелем смены дня и ночи, он зафиксировал это природное явление в своем сознании, назвав свет днем, а тьму — ночью. В приведенной выдержке из главы есть интересная особенность. Тот, кого евреи называют богом, просто фиксирует наличие дня и ночи, но проявляет к данному явлению полнейшее безразличие. В то же время он выражает удовлетворение увиденным «светом» — светящейся атмосферой Земли. Почему такое безразличие в одном природном явлении и повышенный интерес к другому? Все объясняется очень просто. Если космический перелет связан с поисками жизни, то состав атмосферы нашей планеты давал основания для таких предположений. Надежда встретить жизнь на планете красной нитью проходит через первую главу Библии. Небожитель всякий раз выска-

зывает удовлетворение, когда обнаруживает явные признаки, указывающие на возможность ее существования.

На второй день продолжилось исследование околоземной орбиты;

3. «И сказал Бог, да будет твердь посреди воды, и да отделяет она воду от воды. И создал Бог твердь; и отделил воду, которая под твердью, от воды, которая над твердью. И стало так. И назвал Бог твердь небом. И был вечер, и было утро: день второй».

Слово «твердь» не означает что-то твердое, так же, как и о воде, здесь говорится не о той, которую мы пьем. Речь идет о неизвестных пока нам явлениях физического мира. Их мы рассмотрим несколько позже. Однако не будет большой ошибкой объяснить фразу, сказав, что вода — это жизнь. Смысл ее заключен в следующем: небожитель нашел границу между жизнью в беспредельном космосе и жизнью в околоземном пространстве. Это один из пока неизвестных науке путей определения наличия жизни на любой планете, но, как мы видим, он требует больших затрат времени — ему был посвящен целый день.

4. «И сказал Бог: да соберется вода, которая под небом, в одно место и да появится суша. И стало так. И назвал Бог сушу землею, а собрание вод назвал морями. И увидел Бог, что это ХОРОШО».

Мы столкнулись со своеобразно построенной фразой, смысл которой слегка завуалирован. Он станет понятным, если фразу разбить на две части. В первой части небожитель высказывает желание: «Хорошо будет, если поверхность планеты не вся покрыта водой. Если на ней есть суша — значит, возможно существование жизни на суше и можно осуществить посадку корабля». После высказывания своего желания небожитель, находясь на околоземной орбите, исследует поверхность планеты и обнаруживает наличие суши. Его желание обнаружить сушу совпадает с действительностью, и он высказывает удовлетворение этим обстоятельством.

Построение следующей фразы аналогично предшествующей:

5. «И сказал Бог: да произрастит земля зелень, травы, сеющие семя, дерево плодовитое, приносящее по роду своему плод, в котором семя его на земле. И стало так».

Небожитель опять высказывает свои сокровенные желания: он хочет видеть растительный мир на поверхности суши. Начав ее исследование, он опять выражает удовлетворение увиденным - суша покрыта растительностью:

«И произвела земля зелень, траву, сеющую семя по роду ее, и дерево, приносящее плод, в котором семя его по роду его. И увидел Бог, что это ХОРОШО».

Исследованиями поверхности Земли из космоса закончился третий день нахождения небожителя на околоземной орбите. Четвертый день, продолжая оставаться там же, он посвятил изучению звездного неба, солнца и луны. Необходимость определения координат и физических параметров планеты, ее взаимосвязей с другими небесными телами потребовали целого дня работы.

На пятый день он вновь обратился к исследованию поверхности планеты. Какие еще ее особенности небожитель мог выяснить, находясь в космосе? Его цель — поиски жизни. Растительность, покрывавшая сушу, мешала наблюдениям за животным миром. Зато никаких помех не было для наблюдения за водами морей и океанов, где плавают большие животные и стаи рыб, а также за перемещениями по воздуху. В соответствии со сказанным в этот день произошло следующее:

«И сотворил Бог рыб больших и всякую душу животных пресмыкающихся, которых произвела вода по роду их, и всякую птицу пернатую по роду ее. . . »

Данная фраза является подтверждением нашего предположения, что слова «сотворить, создать» в I главе книги «Бытие» следует воспринимать как слово «увидеть». В противном случае автор вступает сам с собой в противоречие: с одной стороны, рыб и пресмыкающихся сотворил он, а с другой — их произвела вода. В то же время предложение приобретает четкость и ясность, если осуществить замену слов: « И УВИДЕЛ Бог рыб больших и всякую душу животных пресмыкающихся, которых произвела вода...»

Последующее описание происходивших событий связано с нахождением небожителя уже на поверхности Земли. На шестой день он знакомится с животным миром планеты и завершает свои исследования встречей с человеком животным.

Как мы видим, небожитель не делал ничего сверхъестественного - для его действий характерна логическая последовательность, нарушив которую практически невозможно исследовать незнакомую планету. Не описанием скоротечного «создания всего сущего» начинается Библия — она описывает шесть дней из жизни небожителя, затраченных на изучение незнакомой ему планеты. Он не нашел на Земле себе подобного, но столкнулся с развивающимся органическим миром, в котором уже выделялся человек животный.

Тысячелетия отделяют нас от первого посещения Земли представителями другого мира. Многие события давно минувших лет не удастся восстановить уже никогда, но по отдельным фрагментам можно воссоздать общую картину дальнейшего развития событий. Наиболее вероятно, после первого посещения Земли таких посещений было много, прежде чем у небожителей созрело конкретное решение. Платон говорит о них как о группе единомышленников, оставшихся на Земле для постоянного проживания. Все написанное здесь, может быть, и покажется кому-нибудь невероятным, но, тем не менее, следует вдуматься в слова, сказанные Платоном. Он утверждает, что небожители, прилетев на нашу планету, «... поделили между собой по жребию все стороны Земли... Получив по праву жребия желанную долю, КАЖДЫЙ из богов обосновался в своей стране; обосновавшись же, они принялись пестовать нас, свое достояние и питомцев, как пастухи пасут стадо. Но если последние воздействуют на тела телесным насилием и пасут скот посредством бича, то боги избрали как бы место КОРМЧЕГО, откуда удобнее всего направлять послушное живое существо, и действовали убеждением, словно рулем души, как им подсказывал их ЗАМЫСЕЛ. Так они правили родом СМЕРТНЫХ»(35).

В этом, в общем-то, не требующем комментария отрывке из «Крития» есть много заслуживающих внимания мест, на которых следует остановиться.

В Библии имеется понятие «Сынов Божьих». Без всякого сомнения речь идет о небожителях во множественном числе. Платон тоже говорит об их многочисленности, Утверждая, что богам землю пришлось делить по жребию. Подтверждение этой мысли имеется в третьей главе книги «Бытие»:

«И сказал Господь Бог: вот Адам стал как один из НАС, зная добро и зло...».

После того как Адам «вкусил» от дерева познания, по словам Яхве, он переступил какую-то черту и стал в чем-то похожим не только на него самого, но и на других небожителей. Это достаточно ясно вытекает из смысла фразы: бог древних евреев посетил землю не один, иначе он сказал бы: «Адам стал как Я».

Возникает вопрос: если небожителей было много, то почему почти все содержание Библии пронизано идеей бога единого, который в единственном лице общается с избранным народом? Ответ на этот вопрос дается в приведенной выдержке из «Крития»: одному из небожителей по имени Яхве по жребию досталась территория «сада Эдемского», являющаяся родиной древних евреев.

Платон говорит о замысле небожителей, который направлен на выделение из животного мира человека и его дальнейшее воспитание. Если учесть, что человек разумный появился благодаря вступлению в браки «сынов Божьих» с дикими женщинами Земли, мы получим: такие браки являлись частью замысла и осуществлялись на всех территориях, доставшихся небожителям по жребию. Таков ответ на вопрос Л. Эйсли, почему человек развивался очень быстро и у всех народов мира одинаковые умственные характеристики. Это является и поправкой к тезису Тейяра де Шардена о происхождении человека от одной-единственной пары, а также ответом на его вопрос, почему произошел «индивидуальный мгновенный скачок от инстинкта к мысли».

Чрезвычайно быстрому развитию человека и мгновенному скачку от инстинкта к мысли способствовало рождение детей от смешанных браков, являвшихся уже разумными существами. Смена ими в течение нескольких поколений человека животного произошла за короткий исторический период, и это действительно чрезвычайно быстрое видовое изменение.

Тейяр де Шарден ошибся, но ошибся ненамного: человечество произошло от одной-единственной пары, но не индивидов, а видов. Видовые особенности легли в основу появления у всех народов мира одинаковых умственных характеристик. Чувство добросердечия и справедливости, унаследованное от наших предков по отцовской линии и

развитое ими, стало сочетаться с агрессивностью и яростью — качествами, свойственными животному миру и представителю этого мира — человеку животному. Так и идет человек по жизни, до сих пор не определившись, чего же у него больше: добра или зла.

И еще один вывод из сказанного. Не может быть никакого сомнения в том, что небожители говорили на одном языке. Следовательно, их потомки от браков с земными женщинами также должны были овладеть языком отцов. Но если дети рождались во всех уголках земного шара, значит, народы мира имели один общий язык. Древние жители Америки, Европы, Азии и других регионов могли между собой общаться так же, как сейчас общаются жители одной страны. Так, на основе древних текстов и логических умозаключений нашел свое подтверждение еще один тезис Библии. В ней сказано, что все народы мира имели один общий язык и одно наречие и только во время Вавилонского столпотворения люди перестали понимать друг друга. Все сказанное свидетельствует о том, что языковые различия возникли уже после потопа, а родиной всех языков народов мира в конечном итоге является Фаэтон. Рано или поздно, но очередная встреча с небожителями произойдет, и нам не придется забивать себе голову вопросом о понимании друг друга: основа всех языков народов мира одна и ею является язык небожителей.

Сказания народов мира донесли до нас имена первопроходцев, ставших нашими предками, но непонимание сути легенд и мифов оставляет нас безразличными при их упоминании. Опять же из диалогов Платона нам известно: Посейдону по жребию достались земли в Атлантическом океане. Земная женщина, ставшая ему женой, родила пять двойняшек. Старшего из них, т. е. первого разумного человека в этом регионе, назвали Атлантом. Впоследствии он стал царем, и Атлантический океан назван его именем.

Брату и сестре - Гефесту и Афине - по жребию досталась Греция. Об имени первого разумного человека, родившегося на этой земле, история умалчивает, но брат и сестра ни в чем не отступили от общего замысла. Нам известно, что «Богиня... начала с того, что отыскала для вашего (т. е. нашего) рождения такое место, где под дей-

ствием мягкого климата вы (мы) рождались бы разумнейшими людьми... И вот вы стали обитать там..., превосходя людей во всех видах добродетели, как это и естественно для ОТПРЫСКОВ и питомцев богов» (36).

Если следовать логике, то небожитель Кришна, являясь правителем территории Индии, удачно сочетался браком с земной женщиной и стал отцом первого индийца по имени Ману.

Первый разумный человек на землях Египта и, согласно текстам пирамид, первый фараон из числа землян — Осирис, имел брата Сетха и двух сестер: Изиду и Нефтис. Обе женщины вышли замуж за своих братьев, и это не должно нас удивлять — по всей видимости, небожители в кровнородственных семьях, в отличие от нас, не видели ничего плохого. Однако данная тема для отдельного разговора, и мы к ней еще вернемся.

Уже отмечалось, что многие главы Ветхого Завета посвящены прародителю еврейского народа Яхве. Зарождение еврейской нации описывает один из самых интригующих текстов Ветхого Завета — рассказ об Адаме и Еве. Благодаря тому, что Ветхий Завет положен в основу ведущих религий мира, с его текстами знакома большая часть населения земли и большинство признает эту пару своими предками. Это не так. Речь идет только о первых людях земли обетованной, и память о них сохранилась лишь благодаря необычайным способностям избранного народа, единственному, кто, написав Библию, написал свою историю. Каждый регион имел такие же пары, но нам известны лишь прародители египтян и Атлант. Имена других стерлись из памяти людской и унесены водами потопа.

Историю Адама и Евы религиозные философы считают важнейшим подтверждением отстаиваемых ими позиций о создании человека богом. Различные вариации ее толкования в основном сходны: оба они — прародители человечества, а поэтому даже их грехопадение преподносится почти как добродетель. Между тем рассказ о них также далек от религии, как далеки от нее рассказы современных писателей, описывающих события из жизни женщин, остающихся долгое время одинокими.

Проанализируем изложенное со второй по четвертую главу Ветхого Завета, в которых говорится о происхождении человека разумного и описывается его дальнейшая судьба.

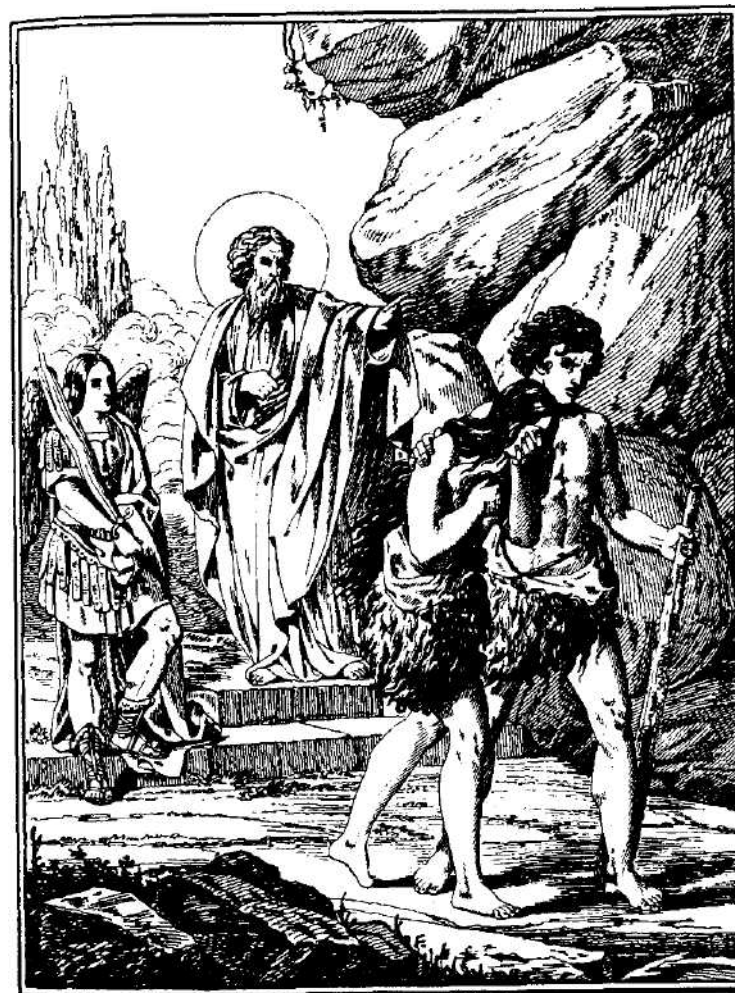

*Картина 5 из священной истории ветхого завета.
Изгнание Прародителей из рая.
«Облачив Адама и Еву в кожаные одежды, Господь
изгнал их из рая и вход в него от грешников повелел
охранять Херувиму с пламенным оружием.»*

Предыстория Яхве нам уже известна, поэтому нет смысла говорить, почему он жил в саду Эдемском и зачем вступил в брак с земной женщиной. В результате этого брака «... сотворил Бог человека по образу своему, по образу Божию сотворил его; МУЖЧИНУ И ЖЕНЩИНУ сотворил их». Таким образом, религиозный тезис о сотворении женщины из ребра мужчины отпадает сам собой. Видимо, небожители обладали особенной способностью к рождению двойняшек, и у Яхве, так же, как и у Посейдона, родилась двойня: мальчик и девочка. Мальчик был назван Адамом. Из Библии следует, что вначале только Адам и Ева могли разговаривать, а это означает: они были братом и сестрой. Когда Адам вырос, Яхве приблизил его к себе, поручив работу садовника и охранника: «...поселил его в саду Эдемском, чтобы ВОЗДЕЛЫВАТЬ ЕГО И ОХРАНЯТЬ ЕГО». Из этой фразы становится ясно, что Адам был уже разумным человеком, способным к осознанной деятельности.

В саду Эдемском жила и Ева; оба они были наги и не стыдились своей наготы. Представители мужского и женского пола и в наше время вполне могут ходить раздетыми и не стесняться друг друга, если они из уст других не узнают, в чем отличие мужчины от женщины, или кто-то из них не достигнет половой зрелости. Так как сказать Адаму и Еве об их половых отличиях было некому, значит, они не стыдились друг друга потому, что не испытывали влечения друг к другу, т. е. не достигли половой зрелости.

О том, что Адам отличался от своих предков по материнской линии, мы уже говорили, но такими же качествами обладала и Ева — оба они умели мыслить и владели разговорной речью:

«И нарек человек имена всем скотам и птицам небесным и всем зверям полевым; но для человека не нашлось помощника, подобного ему».

Не в пример современному обществу небожители считали невозможным допускать женщину к физическому труду, поэтому, а может быть, по другой причине, но Ева не могла быть помощницей Адаму. Однако помощник Адаму был необходим, и Яхве принимает кардинальное решение:

«И сказал Господь: не хорошо быть человеку одному; сотворим ему помощника, соответственного ему».

Он уже имел опыт по «сотворению» людей, а кого из женщин он избрал для этой цели, мы можем узнать из главы 4 Ветхого Завета, в которой Ева, родив сына, говорит, что она приобрела его не от Адама, как принято считать, а от Господа. Другими словами, сотворить Адаму помощника небожитель решил, вступив в половую связь с Евой. Яхве исполнил задуманное, и все трое продолжали в полном согласии жить в саду Эдемском, пока на жизненной арене не появилось четвертое действующее лицо. Это был непонятный, обладающий способностью заставлять людей делать то, что ему хочется, змей-искуситель.

Изошренности философов не было предела в их попытках объяснить, как ползающий и шипящий представитель животного мира мог внушить человеку разумному вкусить от «древа познания». Но никому из них не пришло в голову взглянуть на описываемую историю трезвыми глазами. Змей-искуситель не более чем аллегория, так же, как и ребро мужчины. Не змей-искуситель, а животный инстинкт побудил Еву уложить Адама в саду Эдемском и вкусить «плодов от дерева познания». Небожитель, благодаря которому Ева стала женщиной, продолжая оставлять Адама и Еву одних, не учел, что своими действиями он пробудил в женщине физиологические потребности. Надо еще раз отдать должное древним евреям, с абсолютной точностью сохранивших историю своих праотцев. Ева ускорила процесс становления Адама как мужчины. Став из мальчика мужем, он в плане способности к воспроизводству уже ничем не отличался от «сынов божьих». Яхве с сожалением говорит об этом, ибо Адам-мужчина нарушал замыслы небожителей. Им необходимо было изменить генетический код представителей животного мира, а Адам сам был еще полуживотным. Так что действиями Яхве скорее всего руководила не ревность, а необходимость внесения корректив в свои планы.

Дальнейший ход событий известен: разгневанный первой на земле, хотя и неосознанной, изменой Яхве выгоняет обоих из сада Эдемского, а его охрану обеспечивает с помощью «огненного меча обращающегося». Тем не менее пребывание Евы у небожителя не прошло бесследно ни для нее, ни для рода человеческого: Каина Ева родила от него и с помощью Яхве родился третий сын в семье Адама — Сиф.

Яхве, в отличие от других небожителей, долго держал потомков в неведении относительно своего происхождения и, проявляя элементы лукавства, умышленно поддерживал в них веру в свою божественную сущность. Об этом он достаточно красноречиво говорит при общении с Моисеем: «И я показался Аврааму, Исааку и Иакову **ПОД ИМЕНЕМ БОГА ВСЕМОГУЩЕГО**, но под именем **Иегова** я им известен не был». Уже сами по себе его слова говорят о том, что Бог Всемогуший и Яхве, выдающий себя за него, — не одно и то же. Умышленное введение в заблуждение древних евреев сослужило человечеству недобрую службу. Отголоски языческих знаний об абстрактном боге-Творце и Яхве, обладающем огромными познаниями, а потому воспринимаемом за бога реального, слились в сознании людей в одно целое, и на этой основе возникли современные религии, наполовину состоящие из ложных догм.

Ярким примером того, насколько уровень сознания евреев был далек от понимания сущности появления Яхве, является его описание в книге Иова. Здесь он полностью ассоциируется с «домом божьим», т. е. древние не понимали, что транспортное средство для перелета на Землю и Яхве как личность — не одно и то же:

«Не умолчу о членах его, о свойстве силы и красоты его. Кто открыл поверхность одежды его? К двойным челюстям его кто подойдет? Двери его кто отворит? Вокруг зубов его ужас. Покров кожи его из щитов, скрепленных печатью твердою. Одна с другой сближены, и воздух не пройдет между ними. Одна с другой лежат плотно, сцепились и не разделяются. Чихание его озаряет светом (момент пуска двигателя. — Авт.), а глаза - как ресницы зари (прожектора - мое). Из пасти его пламенники исходят (из сопла — мое), искры огненные вырываются. Из ноздрей его выходит дым, как из котла кипящего или горящего камыша. На шее его крепость, и от лица его бегут звери. Мясистые части его соединены плотно, тверды на нем так, что не дрогнут (резиновые соединения — мое). Сердце его твердо, как камень, и жестко, как нижний жернов. Внизу у него острые черепицы (гусеницы — мое), он лежит, как зубчатый каток, на грязи» (37).

Отсюда мнение, что Яхве — бог грозный и страшный, а коли Бог Всемогуший грозен, значит, и ответственность за прегрешения в земной жизни будет соответственная — так появилась в обновленном виде языческая идея ада,

но уже со всеми атрибутами для поджаривания грешников.

Нельзя винить древних евреев за ошибочные представления о Боге. История современной цивилизации знает аналогичные примеры, относящиеся к более близкому нам прошлому. Так, религиозная психология и сохранившиеся предания папуасов Новой Гвинеи привели чуть ли не к обожествлению русского ученого Миклухо-Маклая. Они длительное время были убеждены в его лунном происхождении, называя человеком с Луны. Примерно так же было воспринято появление Тура Хейердала жителями острова Пасхи. Их вера в силу его духа (в религиозном смысле этого слова) заставила открыть перед ним родовые пещеры, под страхом смерти скрываемые даже от родственников. И хотя всемогущество Хейердала все-таки было развенчано, пример более чем наглядный, если учесть, что события разворачивались во второй половине XX (!) века.

Пожалуй, в Ветхом Завете нет ничего более доказательного, что древние евреи обожествили представителя другого мира, чем указание на использование ими для общения с Яхве переговорного устройства. У нас еще будет возможность убедиться, что наши предки по отцовской линии с помощью космических аппаратов постоянно покидали Землю, возвращаясь на свою родную планету. Видимо, и Яхве совершал такие полеты. Не желая во время отсутствия прерывать общения со своими питомцами, он предлагает Моисею построить скинию (дом, шатер) и поместить туда ковчег божий, изготовленный людьми в соответствии с его указаниями. Это должен был быть специальный ящик, оббитый золотом, имеющий приспособления для его переноски с места на место. Ковчег имел две особенности. Первая заключалась в необходимости положить вовнутрь ковчега два предмета, которые Яхве лично передал Моисею и названные в Библии скрижалями. Вторая особенность состояла в своеобразном оформлении крышки ковчега: над ней находились изготовленные из чеканного золота херувимы с распростертыми крыльями. Небожитель детально инструктирует Моисея, как расположить херувимов:

«И сделаешь двух херувимов из золота, чеканной работы (тонкими. — Авт.) сделаешь их на краях крышки. Сделаешь одного херувима с одного края, а другого херувима с другого края, выдавшимися из крышки сделайте херувимов на обоих краях ее. И пусть будут херувимы с

ПРОСТЕРТЫМИ КВЕРХУ КРЫЛЬЯМИ, ПОКРЫВАЯ КРЫЛЬЯМИ КРЫШКУ, А ЛИЦАМИ ДРУГ К ДРУГУ; к крышке пусть будут лица херувимов. И положишь крышку на ковчег сверху; в ковчег положишь свидетельство, которое я тебе дам. И Я БУДУ ЯВЛЯТЬСЯ ТЕБЕ И ГОВОРИТЬ С ТОБОЮ НАД КРЫШКОЮ ИЗ СРЕДЫ ДВУХ ХЕРУВИМОВ, которые над ковчегом свидетельства, о всем, что ни буду заповедывать через тебя сынам Израилевым.

И дал Бог Моисею, перестав с ним говорить на горе Синай, две скрижали каменные, НА КОТОРЫХ БЫЛО НАПИСАНО ПЕРСТОМ БОЖЬИМ».

Не надо обладать большой фантазией, чтобы понять: крылья херувимов выполняли роль динамиков и поэтому из их среды должен был раздаваться голос Яхве, когда он пожелал бы дать наставление избранному народу. Наиболее вероятно, что две скрижали являлись приемопередающим устройством, изготовленным заранее на планете небожителя, — такое предположение возникает благодаря наличию надписей на них.

В Ветхом Завете имеется несколько примеров общения Яхве с древними евреями с помощью приемопередающего устройства. Один из таких примеров описан в 7-й главе книги Чисел: «И когда Моисей входил в скинию, чтобы говорить с ним, ТО СЛЫШАЛ ГОЛОС ГОСПОДА, говоривший ему с крышки, которая над ковчегом свидетельства...»

В третьей главе I книги Царств описывается не только случай очередного общения с Яхве, но и принцип действия устройства. Согласно текстам, через несколько поколений после смерти Моисея все работы в скинии свидетельства производили Илия и отрок Самуил: «Отрок Самуил служил Господу под руководством Илии; и СЛОВО ГОСПОДНЕ РЕДКО БЫЛО В ТЕ ДНИ... И случилось в то время, когда Илия лежал на своем месте, а глаза его потемнели, так что не мог уже видеть. Светильник же божий еще не погас, и Самуил лежал в храме Господнем, где ковчег Божий. Тогда воззвал Господь к Самуилу, и этот ответил: вот я и побежал к Илие, и сказал: вот я как ты звал меня. Но тот сказал: я не звал тебя». Так Самуил три раза подбегал к Илие, пока оба они не поняли, что Самуила зовет Яхве. Тогда Самуил сказал: «Говори, ибо слушаю раб твой». После этих слов Самуила небожитель начал говорить. Трижды Самуил повторял: «Вот я» — со стороны

бога евреев не было никакой реакции; видимо, фраза «Говори, ибо слушает раб твой» являлась своеобразным ключом, убеждавшим его в готовности избранного народа к восприятию информации.

В своих неоднократных посещениях различных поколений колен Израилевых Яхве выступал в роли наставника, стараясь привить своим подопечным принципы гуманизма и уважения друг друга. В этом нетрудно убедиться, ознакомившись с десятью основными заповедями, начертанными на Скрижалях Завета:

«1-Я — Яхве, Бог твой, который вывел тебя из земли Мицраим из Дома рабства. Ты не должен иметь других богов перед Лицом Моим.

2. Ты не должен делать никакого изображения боже

ства.

3. Ты не должен употреблять понапрасну имя Яхве, Бога твоего.

4. Помни день субботы, чтобы праздновать его.

5. Почитай отца и мать.

6. Ты не должен убивать.

7. Ты не должен распутствовать.

8. Ты не должен красть.

9. Ты не должен давать ложного свидетельства на ближнего своего.

10. Не желай дома ближнего твоего, ни жены его, ничего, что у ближнего твоего».

Помимо этих основных заветов, большинство из которых продолжает и сейчас оставаться главными в жизни общества, Яхве дает также наставления, регулирующие гражданско-правовые отношения между членами избранного им народа.

При ознакомлении с заповедями обращает на себя внимание и вызывает недоумение первая из них. Не может быть никакого сомнения: он обладал такими же знаниями, как и другие небожители. Ему было известно о действительных богах, представляющих собой специфическое физическое явление. Тем не менее, выдвигая на передний план свое личностное Я, небожитель тем самым умышленно уводит общество от знания истины. Это непонятно. Единственное разумное объяснение первой заповеди может заключаться в игре слов. Яхве говорит о себе не как о боге в прямом смысле этого слова, а как о верховном

властителя еврейского народа, вершителе его судеб. Тогда выражение «ты не должен иметь других богов перед Лицом Моим» означает, что евреи не должны преклоняться перед другими небожителями и обязаны слушаться только его. Как мы увидим дальше, основания для беспокойства у Яхве были реальные.

При всем уважении к целям и задачам, которые ставил перед собой Яхве в вопросе нравственного воспитания человека, его педагогическую деятельность нельзя назвать успешной. Все, чего достигла цивилизация, а достижения ее были фантастическими, принадлежит другим народам, имевшим более талантливых наставников. В Библии четко прослеживается мысль: обидевшись на Адама и Еву за их измену, он выгнал их из сада Эдемского, и на этом работа по воспитанию первой пары подведомственной ему территории так закончилась. Более того, именно он явился побудительной причиной совершения убийства Каином Авеля. Брошенная на произвол судьбы нация при всем ее желании не смогла бы идти в ногу с развитием народов Индии, Вавилонии и Египта.

Единственное, чего достиг Яхве, — еврейский народ оказался очень добросовестным и сохранил для общества в первоизданном виде ценнейшие сведения из жизни древнего мира. Но у этого достижения есть и обратная сторона — Яхве стал причиной возникновения иудаизма с персональным преклонением лично ему. Иудаизм лег в основу современных религий, которые полностью искоренили целостные представления «язычников» об окружающем мире.

Несмотря на неудачные эксперименты Яхве по воспитанию человека разумного, другие небожители, судя по древним литературным источникам и достижениям цивилизаций, со своим замыслом справились успешно. И решить эту задачу они смогли благодаря весьма необычному подходу к семье и браку, а также воспитанию детей.

В труде «Происхождение семьи, частной собственности и государства» явно видна растерянность Ф. Энгельса от факта существования в древности кровнородственной семьи, в которой приблизительно равные по возрасту члены общества не делились на пары, а жили по принципу:

«все мужчины — мои мужья, и все женщины — мои жены». Возникновение такой семьи противоречит всем канонам современных представлений о происхождении и развитии цивилизации, однако кровнородственные семьи существовали на всех континентах. До недавнего времени отголоски своеобразных отношений в кровнородственных семьях сохранялись у американских индейцев, в Африке и Австралии, а также на Гавайских островах. Такие семьи существовали у древних индийцев. В кровнородственных семьях «брачные группы разделяли по поколениям: все деды и бабки в пределах семьи являются друг для друга мужьями и женами, равно как и их дети, т. е. отцы и матери; равным образом дети последних образуют третий круг общих супругов, а их дети — правнуки первых — четвертый круг. Таким образом, в этой форме семьи исключаются взаимные супружеские права и обязанности только между предками и потомками, между родителями и детьми.

Братья и сестры — родные, двоюродные, троюродные и т. д. — все считаются между собой братьями и сестрами, и уже в силу этого — мужьями и женами друг друга», — пишет Ф. Энгельс (38).

В современных представлениях на происхождение человека и развитие общества мы опять видим логическое несоответствие, на которое обращал внимание еще А. Уоллес: как дикари, какими видятся нам первые люди земной цивилизации, готовые перегрызть друг другу глотки за кусок пищи, вдруг прониклись чувством уважения к своим соплеменникам и любви к ближнему? Наука об этом умалчивает, а религия приписывает появление данных качеств богу. Религия отчасти права, так как признает богом Яхве...

Необычность брачных отношений и отношения к детям достаточно просто объяснил Платон, описывая в «Тимее» отношение небожителей к данному вопросу. Они считали, что «все относящееся к браку и воспитанию детей должно быть общим, и мы (небожители. — Авт.) хотели добиться того, чтобы никто и никогда не мог знать, какой младенец родился именно от него, но каждый почитал бы каждого родным себе: тех, кто родился недалеко по времени от него самого, — за братьев и сестер, а старших и младших — соответственно либо за родителей и родителей родителей, либо же за детей и внуков».

Таким образом, кровнородственная семья возникла под воздействием небожителей на заре человеческой цивилизации и являлась прогрессивной формой не брака, а зарождающихся общественных отношений. Она решала главную задачу - способствовала активному развитию человека разумного и привитию ему чувства доброжелательности друг к другу. Небожители на чашу весов поставили последствия кровосмешения и прогресс в развитии зарождающегося человеческого общества. Перевесило второе.

Распространенность кровнородственной семьи в различных уголках земного шара говорит о том, что ее создание также явилось составной частью замысла небожителей и она существовала везде. Исключение составляли лишь браки самих небожителей...

Если Библия рисует нам картины полудикого существования колен Израилевых, то, читая древнеиндийскую литературу, подсознательно приходишь к мысли, что она описывает события будущего, а не прошлого цивилизации. На ведическую литературу не оказали своего влияния ни тысячелетия, ни упадок общественного развития Индии, ни принятие ею буддизма. Знакомство с текстами многих древнеиндийских книг уносит нас в будущее современной цивилизации, хотя описывает картины истории древнего мира, об уровне развития которого многие даже и не подозревают.

Одной из самых неординарных книг древней Индии является «Книга Лесная» — «Махабхарата». В ней описываются события из жизни уже развитого общества, перешагнувшего порог первоначального развития. Из текстов книги мы узнаем, что в период ее написания основная масса населения Индии была разделена на удельные княжества, правители которых вели между собой борьбу за верховную власть. По жребию небожителей территория Индии принадлежала Кришне, но он занимал особенное положение, распространяя свое влияние на все удельные княжества. Выступая в роли духовного наставника, он принимает активное участие в жизни своих подопечных и помогает представителю рода человеческого Аржуне в борьбе за власть. Предчувствуя тяжелую битву, победа в которой Аржуны весьма спорна, Кришна предлагает своему питомцу в борьбе с врагами использовать «волшебное» оружие. Надо понимать: оружие было волшеб-

ным для Аржуны, но никак не для небожителя. Чтобы получить это оружие, Аржуне предстоит сделать то, о чем говорит ему небожитель:

глава 42: «Тебе надлежит взойти на небо... — готовься к этому. За тобой **ПРИБУДЕТ НА ЗЕМЛЮ КОЛЕСНИЦА...** там, **НА НЕ-БЕ**, я вручу тебе волшебное оружие». Особых комментариев к приведенной фразе не требуется: для получения оружия Аржуне предстояло на космическом корабле вылететь на родину или одну из колониальных планет небожителей. Космический корабль должен прибыть за претендентом на престол с неба, т. е. Кришна располагал видами связи, позволявшими ему быстро связываться с другими планетами. Мы уже говорили, что такой же связью располагал и Яхве...

Глава 43: «И пока мудрый Гудакеша (Аржуна. — Авт.) предавался размышлениям, прибыла к нему ведомая Мутали дивноблещущая колесница. Словно рассекши облака, она наполнила сиянием все небо; грохот ее заполнил все пространство в пределах сторон света. И на ней... вознесся ввысь мудрый потомок Куру...».

Если вспомнить, как описывали древние евреи сошествие «бога» на гору Синай, мы получим аналогичную картину с той лишь разницей, что древние индийцы не отождествляли космический корабль с личностью Кришны;

глава 43 (продолжение): «Двигаясь по пути, скрытому от очей на земле обитающих, он увидел там **ТЫСЯЧИ ДИКОВИННОГО ОБРАЗА НЕБЕСНЫХ КОЛЕСНИЦ...**».

Первая часть предложения является подтверждением предыдущих текстов и говорит она о космическом полете Аржуны. Трудно поверить, что ему встретились армады космических кораблей на околоземной орбите или в космосе. В то же время смысл предложения сводится к тому, что космические корабли Аржуне встретились на пути к планете, где ему предстояло получить оружие. Наиболее вероятно, тысячи кораблей он видел на одной из планет, являющейся перевалочной базой небожителей, на которую они вынуждены были залетать. К вопросу, что это была за планета, мы еще вернемся;

глава 43 (продолжение): «Те сияющие тела, которые наблюдаем **МЫ В ВИДЕ ЗВЕЗД** и которые хоть и **ОГРОМНЫ**, из-за **УДАЛЕННОСТИ СВОЕЙ** **КАЖУТСЯ КРО-**

ШЕЧНЫМИ, КАК ОГОНЬКИ СВЕТИЛЬНИКОВ, увидел Пандава(Аржуна. — Авт.) во всей красе их, в ЯРКОМ СВЕЧЕНИИ. . . каждое, сияющее СОБСТВЕННЫМ светом».

О том, что живущие в XX веке были первыми из землян, побывавших в космосе, даже и говорить не приходится - это глубокое заблуждение, но стоит обратить внимание на лаконичность и точность выражений древних. Это уже после них будут утверждать, что Земля держится на трех китах или слонах. Древние жители Индии в своем мнении категоричны: видимые нам светящимися точками планеты и звезды на самом деле огромны, а каждая из планет, в зависимости от наличия и состава атмосферы, светится собственным, присущим только ей светом.

Полет Аржуны завершается его прибытием на другую планету: «И миновав миры.., увидел (Аржуна) столицу Шакры (бога богов, т. е. столицу правителя планеты. — Авт.) — Амаравати. ... Он узрел восхитительный город.., его украшали деревья, покрытые цветами всех времен года... Вступив в любимую столицу Шакры.., он увидел ДВИЖИМЫЕ МЫСЛЬЮ, летающие колесницы богов; ТЫСЯЧИ ИХ СТОЯЛИ и СОТНИ ТЫСЯЧ РАЗЪЕЗЖАЛИ во всех направлениях».

Комментировать текст 44-й главы «Махабхараты» излишне. В современном городе первое, что бросится в глаза не знающему достижений цивилизации дикарю и на что мы уже не обращаем внимания, — огромное количество стоящих и движущихся автомобилей. Цивилизация планеты, на которую прибыл Аржуна, видимо, давно уже перешагнула «автомобильный» рубеж и использовала для передвижения «летающие колесницы», которые управлялись мыслью.

В книге неоднократно говорится об умении небожителей «постигать», т. е. читать мысли. Подтверждение этому имеется и в 44-й главе. В столице планеты Амаравати Аржуна встретился с Шакрой, который имел «округлые руки»(?!). Во время общения небожители, «постигнув мысль Шакры», поднесли Аржуне «наилучшую, почетную воду». Придание значения этому факту говорит о проблемах с водой на планете небожителей.

Кришна выполнил свое обещание и вручил Аржуне волшебное оружие. Из описания его свойств и принципа

действия вытекает, что оно по своей разрушительной силе превосходит современное ядерное:

«Пролетая через поднебесье, Сударшана (собственное имя оружия. — Авт.) обликом подобен был окруженному венцом лучей ВТОРОМУ СОЛНЦУ при конце юги... Огненное оружие, великое, дивноблещущее, все поражающее, способное испепелить на поле брани всех... (перечисление. — Авт.), этот незапятнанной чистоты диск с краями, острыми, как бритвенное лезвие, несравненный, подобный БОГУ РАЗРУШИТЕЛЬНОГО ВРЕМЕНИ — ЯМЕ» (39).

Суть этой фразы не в описании красоты оружия — внешняя атрибутика описывает только носителя заряда. В настоящее время такими носителями являются ракеты, по прихоти конструкторов имеющие сигарообразную форму. Носитель «волшебного оружия», полученного Аржуной, в отличие от современных, имел форму диска и мог перемещаться не просто по воздуху, а в поднебесье, т. е. там, где сейчас летают пилотируемые космические аппараты. Принцип действия оружия Кришны становится понятным при знании того, чем занимается «бог разрушительного времени Яма». Особенности его деятельности еще предстоит проанализировать, а пока можно сказать, что Сударшана обладал способностью разлагать материю на элементарные частицы. При его действии бесследно могли исчезнуть не только люди, но и целые города со всеми строениями — от них не оставалось бы даже пыли.

Нельзя обойти вниманием выражение «окруженное венцом лучей второе Солнце в конце юги». Мозаика складывается из отдельных частей, так и мы каждой крупнице информации должны найти только ей принадлежащее место. Из древних текстов известно: каждая юга завершается обновлением жизни. Другими словами, то, что древние индийцы называли югой, Платон называл «известными промежутками времени», через которые все «гибнет от великого пожара», а затем от вод потопа. Сопоставив два этих момента, легко понять, что удалось выяснить важный момент из событий прошлого: перед каждой катастрофой в небе появлялось космическое тело, названное здесь кометой, которое светилось, подобно Солнцу. Именно это тело столкнулось с Фаэтоном, и столкновение повлекло за собой события, описанные в Апокалипсисе Иоана. Даже в мыслях трудно себе представить, каких

размеров оно было и какими физическими свойствами обладало.

Описанный тысячелетия назад полет Аржуны на космическом корабле за волшебным оружием на другую планету шокирует. Но не менее шокирующей является фраза, содержащаяся в 55-й главе. Узнав о необыкновенной красоте и уме земной женщины, группа «богов», проживающих на планете Амаравати (Фаэтоне. — Авт.), решила воочию убедиться в достоверности услышанного. Подлетев к нашей планете и «ОСТАВИВ В ПОДНЕБЕСЬЕ СВОИ ЛЕТАЮЩИЕ КОЛЕСНИЦЫ, опустили небожители на землю», чтобы самим оценить достоинства женщины, причем каждый из богов решил предложить ей свою руку и сердце.

Несмотря на гордость за достижения современной цивилизации, мы должны признать: написание такой фразы для нас еще неприемлемо. Если не считать полета на Луну, место, где небожители оставили свои космические корабли, является пределом возможностей нашей космонавтики. Полет космонавтов до орбитальной станции для нас уже является космическим полетом. Небожители не только осуществляли перелеты на Землю - из текстов вытекает, что это была высокоразвитая цивилизация, освоившая планеты Солнечной системы. Могли ли они подумать, что человек через тысячелетия будет искать их следы на земле и что для этой цели надо оставить на ее поверхности что-то непреходящее? Конечно, нет.

В санскритских текстах не только прямо говорится об использовании предками по отцовской линии космических кораблей для осуществления пока невозможных для нас перелетов, но и дается детальное описание самих летательных аппаратов. Это описание способно поколебать даже самых завзятых скептиков: на сегодняшний день в мире нет аналогов «летающим колесницам» и невозможно даже предположить, чтобы ртуть могла использоваться в качестве топлива. Однако она использовалась и использовалась в подогретом виде весьма успешно. Так, какими же были «летающие колесницы»?

«Посреди корабля тяжелый металлический ящик является источником силы. От этого ящика сила шла в две большие трубы, устроенные на корме и на носу корабля. Кроме того, сила шла в восемь труб, смотревших вниз. В

начале путешествия открывались задвижки восьми смотревших вниз труб, а верхние задвижки были закрыты.

Ток с силой вырывался и ударялся в землю, поднимая тем самым весь корабль вверх. Когда же он взлетал достаточно, смотревшие вниз трубы прикрывали до половины, чтобы можно было висеть в воздухе не падая... Тогда большую часть тока направляли в кормовую трубу, чтобы он вылетал, толкая тем корабль вперед освобожденной силой...».

Здесь следует прерваться для комментария изложенного. Удивительно, почему наши ученые не могли додуматься до такой конструкции летательных аппаратов? Да и есть ли сейчас конструкции, основанные на изложенном принципе работы? Не зря говорят, что все гениальное просто...

Оптимальной формой такого летательного аппарата является диск. На двух его¹ концах строго по диаметру установлены основные сопла, позволяющие двигаться по горизонтали взад -вперед. В нижней части диска имеются дополнительные сопла и с их помощью осуществляются вертикальный взлет и вертикальная посадка «летающей колесницы». Если по ребру диска еще установить сопла — летательный аппарат сможет практически мгновенно менять направление полета, летать на любой высоте и при любой разряженности атмосферы или вообще в безвоздушном пространстве.

Продолжив знакомство с устройством космического корабля небожителей, можно узнать еще немало интересного:

«... О том, как изготовить детали летающей колесницы, мы не сообщаем не потому, что это неизвестно нам, а для того, чтобы сохранить это в тайне. Подробности устройства не сообщаются потому, что узанные всеми, они могли бы послужить злу.

Сильным и прочным должно быть его тело, сделанное из легкого материала, подобно большой летящей птице. Внутри следует поместить устройство со РТУТЬЮ и с железным подогревающим устройством. Посредством силы, которая таится в ртути и которая приводит в движение вихрь, человек, находящийся внутри этой колесницы, может проделать большие расстояния по небу самым удивительным образом...

Колесница РАЗВИВАЕТ СИЛУ ГРОМА БЛАГОДАРЯ РТУТИ, и она сразу превращается в жемчужину в небе. » (40).

Имея такие универсальные летательные аппараты, пирамиды можно построить и на северном полюсе... Небожители, сделавшие нашу планету второй родиной, принесли с собой не только технические достижения, но и знания внеземной цивилизации. Не всем из них удалось, и это видно на примере Яхве, передать свои умения представителям человеческой расы. Однако некоторые небожители достигли просто фантастических успехов в приобщении землян к своим знаниям и культуре. Перед ними надо преклонить головы, в том числе перед покровителем древних индийцев Кришной, благодаря которому Индия расцвела как роза.

Е. П. Блаватская в книге «Разоблаченная Изида» приводит выдержку из труда «Христос и Кришна», в которой даются краткий обзор и классификация знаний Древней Индии:

«Философия. Древние индусы создали с основания две системы спиритуализма и материализма, метафизической философии и позитивной философии...

Астрономия. Они выработали календарь, изобрели зодиак, вычислили прецессии равноденствий, открыли главные законы планетных движений, наблюдали и предсказывали затмения.

Математика. Они изобрели десятичную систему, алгебру, дифференциал, интеграл и бесконечно малую величину. Они открыли также геометрию и тригонометрию, и по этим двум наукам построили и доказали теоремы, которые были (вновь) открыты в Европе только в семнадцатом и восемнадцатом веках. Фактически брамины были первыми, кто выводили поверхностное измерение треугольников по трем его сторонам и вычислили отношение окружности к диаметру. Далее, мы им обязаны квадратом гипотенузы и таблицей, неправильно названной Пифагоровой, ибо мы находим ее вырезанной на голограмме большинства великих пагод.

Физика. Они установили принцип, которому мы следуем поныне, что Вселенная представляет гармоничное целое, подчиняется законам, которые могут быть определены путем наблюдений и экспериментов. Они открыли

гидростатику, и знаменитая теорема, что каждое тело, погруженное в воду, теряет в весе столько, сколько весит вытесненная им вода, - была лишь заимствована греческим архитектором Архимедом у браминов. Физики пагод вычисляли законы отражения. И, наконец, как вытекает из вычислений Сарья-Сидхеита, вне всякого сомнения, они знали и вычисляли силу пара.

Химия. Они знали состав воды и сформулировали для газов знаменитый закон. . . , что газ находится в отношении обратных величин к давлению им испытываемому. Они знали, как приготовить серную, азотную и соляную кислоты; осернение железа, меди, ртути, антимония и мышьяка; сульфата цинка и железа, свинца и соды; нитраты серебра и пороха.

Медицина. Их познания поистине были удивительны. В трудах Чарака и Саусрута, этих двух князей индийской медицины, изложена система, которую впоследствии усвоил Гиппократ. Саусрута особенно провозглашал принципы предохранительной медицины или гигиены, которую он ставит гораздо выше медицины целительной, которая, по его мнению, слишком часто была эмпирической.

Фармакология. Они знали все лекарственные травы, их свойства и применение и по этой части они еще и теперь не перестали давать уроки Европе...

Хирургия. В ней они не менее замечательны. Они совершали операции по извлечению камней, им прекрасно удавалось удаление катаракты и извлечение плода из утробы...

Грамматика. Они создали чудеснейший язык в мире - санскрит, породивший большую часть идиом Востока и индо-европейских стран.

Поэзия. Они пользовались всеми стилями и показали себя во всех их великими мастерами. Сакунтала, Аврита, индийская Федра, Саранга и тысячи других драм не превзойдены ни Софоклом, ни Эврипидом, ни Шекспиром. Их описательной поэзии нет равной. Нужно прочитать Мегадата «Жалобы изгнанника», который умоляет проплывающее облако унести память о нем в его дом, родственникам и друзьям. . . , чтобы получить представление о том, до какого совершенства был доведен этот стиль в Индии. Их басни были скопированы всеми современными и древними народами.

Музыка. Они изобрели гамму с ее различиями тонов и полутонов гораздо раньше Гвидо Д'Ареццо. Вот индийская гамма: Са — Ри — Га — Ма — Па — Да — Ни — Са. *Архитектура.* Кажется, что они исчерпали все, что гений человека способен придумать. Величественные здания невыразимо смелого решения; конусообразные купола; минареты с мраморным кружевом; готические башни; греческие гемициклы; многокрасочный стиль — все виды и все эпохи собраны там...» (41).

Знания и практические навыки жителей древней Индии впечатляют и вновь высвечивают слабость позиции материалистической философии, утверждающей о поступательном развитии цивилизации. При внимательном ознакомлении с содержанием приведенного обзора невольно напрашивается мысль: современная цивилизация ничего нового к достижениям «дикарей» добавить не смогла. А если учесть, что в обзоре нет и не могло быть новейших даже для современной науки взглядов древних индийцев на проблемы мироздания и структуру мира — не они, а мы являемся дикарями. Однако нельзя забывать: жители Индии были лишь понятливыми и добросовестными учениками, а небожитель Кришна — хорошим и заботливым учителем...

Понятливыми учениками, впоследствии ставшие учителями, оказались Осирис и Изида. «Филологи, астрономы, химики, живописцы, архитекторы и врачи должны возвратиться в Египет, чтобы узнать происхождение языка и письменности... искусство резать гранит медным резцом, придавать эластичность медному мечу, изготавливать стекло с различными оттенками радуги, транспортировать глыбы сиенита весом 900 тонн на любое расстояние по воде и по суше, строить арки..., создавать скульптурные дорийские колонны за тысячу лет до того, как дорийцы впервые упоминаются в истории, писать фрески неразрушимыми красками, практические понимания по анатомии и построение пирамид, бросающих вызов времени...» (42). Они пользовались громоотводами, изготавливали папирус, для удобства передвижения на колесницах применяли металлические пружины и могли многое и многое другое.

Достижения египтян до сих пор поражают воображение, а «Египетская книга Мертвых» продолжает ждать,

когда наука достигнет уровня развития, позволяющего ее понять.

Нет ничего удивительного в том, что культуры древнего Египта и Индии, Китая и Южной Америки при незначительных различиях имеют много сходного. Небожители несли своим народам то, что сами знали и умели. По большому счету, культура и знания современной цивилизации — это упрощенный вариант культуры и знаний планеты пришельцев...

Возникает вопрос: неужели при таком большом количестве дошедшей до нас древней литературы нигде нет указаний на место рождения небожителей; на планету, с которой они к нам прилетели? По крайней мере в двух книгах древности такие указания есть.

Одним из них является древнее пособие современным ученым по познанию структуры мира и возникновению жизни во Вселенной — книга «Дзиан». В шестой станце (глава. — Авт.) этой книги сказано:

«Разочти, о Лану (Лану — ученик. — Авт.), если хочешь познать точный век твоего Малого Колеса. Его Четвертая Спица — НАША МАТЕРЬ...»

Малым Колесом древние называли не что иное, как Солнечную систему. Четвертая спица Колеса — это четвертая планета Солнечной системы. Следовательно, четвертая от Солнца планета является матерью человечества. Она породила небожителей, ставших нашими предками по отцовской линии. Немного найдется людей, которые не знают, что четвертой планетой Солнечной системы является Марс. Но не Марс был родиной небожителей. Он им не мог быть потому, что древние утверждают: «рогатая» Венера стала планетой совсем недавно. Земля в древности в космической иерархии занимала место сразу за Меркурием, и в это время «Четвертой Спицей в Малом Колесе» являлся Фэтон. Наиболее вероятно, Марс был тем местом, где Аржуна по пути к Фэтону видел «тысячи летающих колесниц» — он был перевалочной базой на пути между Землей и планетой небожителей. Придет время, когда полеты на Марс станут обычным делом. Необычным будет лишь то, что среди нарушаемого только ветрами безмолвия люди обнаружат следы разумной жизни, но они принадлежат не марсианам. Их оставили «непотешные, немигающие и ходящие по земле, не касаясь ее...».

С одной стороны, кажется неожиданным, а с другой — вполне логичным, но вторым древнейшим литературным источником, подтверждающим сказанное в книге «Дзиан», является Апокалипсис Иоана. Нам еще раз придется обратиться к двум выдержкам из его текстов: 12. 11. «Они победили кровью Агнца...», 13.8. «... И поклонятся ему все живущие на Земле, ИМЕНА КОТОРЫХ НЕ ВПИСАНЫ В КНИГУ ЖИЗНИ У АГНЦА...»

Известно, что автор Апокалипсиса Агнцем называл планету Фаэтон, погибающую от столкновения с кометой Апполион.

Мы еще будем говорить о сущности понятия «книга Жизни» - сейчас можно лишь сказать, что это специфическое свойство планет, населенных разумными существами. Все небожители, родившиеся на Фаэтоне и сделавшие Землю своей второй родиной, «вписаны в «книгу Жизни» Фаэтона. Не вписанными в нее остались земные потомки небожителей. Рассматриваемое нами выражение станет понятнее, если его сформулировать следующим образом: «И поклонятся ему (Агнцу) земные потомки тех, кто вписан в книгу Жизни Фаэтона».

Как случилось, что цивилизация, достигшая высочайших высот в научном и техническом развитии, не смогла предотвратить столкновения родной планеты с кометой, остается только догадываться.

Через всю древнюю литературу красной нитью проходит мысль о бессмертии жителей Фаэтона. Об этом говорят Библия, санскритские тексты, вавилонские «царские списки», и такой же точки зрения придерживался Платон, утверждая, что человек, в отличие от богов, смертен. Действительно, по Библии, получается: Яхве «создает» Адама и Еву, он же общается с Авраамом, затем спускается на гору Синай и приглашает в «дом божий» Моисея, а через несколько поколений после смерти Моисея с помощью «ковчега свидетельства» разговаривает с Самуилом. Не менее долгую жизнь прожил и Кришна. Вавилонские «царские списки» и историк Берос утверждают: до потопа на Земле правили десять царей Вавилонии в течение 456 000 лет, т. е. в среднем каждый правил не менее 45 тысяч лет.

О бессмертии в прямом смысле этого слова, конечно, не может быть и речи. Уже само по себе утверждение Бероса о смене царей Вавилонии наводит на мысль о смертности наших предков по отцовской линии.

Пришельцы с Фаэтона были смертными — это бесспорно, но весь вопрос в том, какими временными рамками ограничивалась продолжительность их жизни. Возможно, и Яхве, и Кришна - собирательный образ, характеризующий род небожителя, но не одного из них. Но, с другой стороны, у нас достаточно оснований полагать, что жизнь небожителей действительно исчисляется десятками тысячелетий.

Для многих читавших Библию сроки жизни первых представителей рода человеческого кажутся нереальными. Из пятой главы можно узнать: Адам прожил 913 лет, Сиф — 912 лет, а патриархом долгожителей является Мафусаил — он умер в возрасте 960 лет. Большой срок жизни можно было бы считать библейским вымыслом или неизвестной нам формой летосчисления, но в Библии хорошо прослеживаются сроки жизни потомков долгожителей. С каждым поколением они становились все короче и в конечном итоге достигли определенного уровня, который соответствует продолжительности жизни современных людей. Кажущееся нереальным на самом деле является закономерным явлением и результатом браков небожителей с земными женщинами. Блестящее разъяснение по данному вопросу дает опять Платон, действительно являющийся «кладезем мудрости» древнего мира:

«Божественная природа сохраняла в них (в потомках небожителей. — Авт.) свою силу. Но когда унаследованная от бога доля ослабела, многократно растворяясь в смертной примеси, и возобладал человеческий нрав, тогда они... утратили благопристойность» (43).

Женщины человека животного имели нормальную продолжительность жизни, соответствующую условиям развития земного органического мира. Дети от браков с небожителями рождались с генетическими изменениями, которые повлияли не только на их умственные способности, но и на сроки жизни первых разумных людей. Все они были долгожителями. В последующие поколения браки заключались в основном только между землянами, и приобретенные ранее особенности долголетия с каждым поколением утрачивались все более и более.

Современная медицина объясняет большие сроки жизни отдельных людей условиями существования, питанием и т. д. Бесспорно, и первое, и второе оказывают свое

благотворное влияние на продолжительность жизни. Но главное не в этом. Главное, что организм долгожителя каким-то образом «вспомнил» своих далеких предков и развивался в соответствии с этой памятью.

Так нам удалось еще раз подтвердить точку зрения Э. Церена, высказанную в книге «Библейские холмы», о том, что в Библии все до единого слова соответствует истине и только уровень развития общества не позволяет понять ее, вследствие чего многие попытки разобраться в текстах оказываются неудачными.

Если вновь вернуться к изложенному и попытаться восстановить последовательную картину развития жизни и цивилизации на Земле, мы получим историю древнего мира, совершенно отличную от той, какую нам преподают в средних и высших учебных заведениях.

Нет смысла задерживать свое внимание на возникновении и развитии органической жизни на Земле — она от простейших организмов и до человека животного развивалась в соответствии с «программой» эволюции. Путь развития жизни предопределен, и человек разумный все равно бы осознанно смотрел в небо, хотя до этого момента прошла бы, скорее всего, не одна сотня тысяч лет.

В то время как на Земле жизнь развивалась как бы по замедленному сценарию, эволюционный процесс на Фаэтоне привел к возникновению высокоразвитой цивилизации, способной осуществлять космические перелеты. Поиски жизни на других планетах привели небожителей на Землю — она уже обладала растительностью и животным миром, в котором выделялся человек животный. Условия жизни побудили их превратить нашу планету в естественную лабораторию. Книга «Зохар» утверждает, что небожители «...смешались со смертными людьми потому, что они были посланы с этой целью на Землю». Причин, побудивших небожителей пойти на такой шаг, мы уже никогда не узнаем. В соответствии с замыслом группа небожителей поделила между собой территорию планеты и провела эксперимент по ускорению процесса появления человека разумного. Их вступление в браки с женщинами человека животного дало потомство, способное к логическому и аналитическому мышлению. Пришельцы с Фаэтона нашли оптимальное решение для быстрого развития человека и привития ему чувства доброжелательности — они пошли по пути создания кровнородственных

семей, в которых каждый был друг для друга братом, отцом и дедом, а также сестрой, матерью и бабушкой. Первые трудности появились с увеличением численности населения. Небожители все более отделялись от основной массы людей и уже не могли контролировать развитие всех членов возникающего человеческого общества. Это привело к возникновению государства: небожителям нужна была группа наиболее развитых индивидов для контроля и регулирования общественных отношений. Регулирование отношений между людьми невозможно без установления определенных правил поведения — так появились законы. Самые древние из известных нам законы первого человека древней Индии — Ману, изучаются сейчас на юридических факультетах высших учебных заведений. Небожители обучали своих питомцев наукам и ремеслам, приближая к себе наиболее талантливых представителей человеческого рода. Постепенно из общей среды выделилось жречество, обладавшее совершенными знаниями небожителей. Жрецы не были представителями религии — они являлись скорее преподавателями и наставниками в храмах науки. Исходя из того, что предания всех народов содержат в себе представления о мироздании, можно предположить, что физическому строению мира уделялось первостепенное значение. Без знания свойств элементарной частицы духовной энергии понять структуру мироздания невозможно, и это было основным знанием всей массы населения. Судя по знаниям и умениям древних жителей Индии и Египта, а также на основе опыта устройства государства инков и государства, описываемого Платоном, можно судить, что это действительно был золотой век в жизни человечества. В то же время общество отличалось определенным своеобразием: оно развивалось как бы по двум сценариям. Первый рисует нам картину жизни небожителей и их окружения — это высочайшее техническое развитие, космические полеты и обширные познания. Второй сценарий более прост: основная масса населения жила обычной жизнью: сеяла, выращивала и производила орудия труда. Такое характерно для всех периодов развития общества, в том числе и современного: руководство страны живет глобальными проблемами, а основная масса населения решает вопросы повседневной жизни.

Религия и древние тексты говорят не только об одних достоинствах небожителей. Они говорят и о трениях, возникающих между ними. Нам известно о событиях, кото-

рые Анатолий Франс назвал «восстанием Ангелов». Против Яхве восстал херувим с еврейским именем Сатан (сатана), которое переводится как «противник». Это уже потом Сатана стал ассоциироваться с Дьяволом, и все его действия стали называться происками лукавого. Древние тексты говорят о том, что сторонники Сатаны были не только на территории сада Эдемского. Весь эпос древнего мира пронизан идеей постоянного противоборства сил добра и зла. Э. Шюре в книге «Великие посвященные» утверждает о существовании в древности от Индийского океана и вплоть до Кавказских гор темнокожих правителей, которые обладали талантом психического воздействия и, вероятно, основали черную магию. Вполне возможно: магия названа черной не потому, чем она предписывала заниматься, а по цвету кожи ее основателей.

Темнокожие были противниками светлолицых правителей, а это значит, что среди небожителей были представители двух рас - вторая стала основоположницей белой магии. Возможно, именно противоборство двух сторон вынудило Яхве дать завет избранному им народу, запрещающий поклонение другим богам. Но это все догадки, хотя на противоборство черных и белых представителей Фаэтона в древней литературе есть прямые указания.

Какие бы отношения ни были у них между собой, небожители породили человечество и прикладывали все усилия для его быстрого отрыва от животного мира и приобретения к ценностям своей цивилизации. Они принесли с собой не только знания и умения:

«Фрукты и злаки, неизвестные до того на Земле, принесены были «Владыками Мудрости» из других Лока (сфер, т. е. планет. - Авт.) для пользования ими теми, кем они управляли», — говорится в Комментариях к «Оккультному Катехизису» (44).

Правительница Египта Изиды говорит: «Я царица этих местностей. Я была первая, открывшая смертным тайну пшеницы и ржи»(45).

Цивилизация на Земле благодаря усилиям пришельцев с Фаэтона развивалась семимильными шагами. Возможно, сейчас человек и представлял бы собой «предвечную сущность», но нормальное развитие жизни прервал Его Величество Случай.

Столкновение кометы с Фаэтоном уничтожило не только цивилизацию небожителей, но и саму планету. По-

следствия столкновения стали причиной почти полного уничтожения цивилизации земной. Мы не должны забывать о феноменальных знаниях пришельцев, а это означает: они не могли не предугадать последствия столкновения и не принять меры по обеспечению своей безопасности и безопасности своих отпрысков и питомцев. Ситуация, сложившаяся на Земле непосредственно перед катастрофой, описана в одном из текстов Комментария к «Оккультному Катехизису», который приводит Е. П. Блаватская в своей книге «Тайная Доктрина». Изложенному в нем можно верить, можно и не верить — кому как нравится, но уже одно то, что он описывает далеко не ординарную ситуацию, говорит о его достоверности:

«И печаловался «Великий Царь Блистающего Ли́ка», глава всех желтоликих, видя грехи черноликих.

И выслал он свои ВОЗДУШНЫЕ КОРАБЛИ с благочестивыми людьми в них, говоря:

«Готовьтесь. Восстаньте, вы, люди Доброго закона, и переправьтесь через землю, ПОКА ОНА СУХА.

Владыки (источники. — Авт.) бури грядут. КОЛЕСНИЦЫ ИХ ПРИБЛИЖАЮТСЯ К ЗЕМЛЕ. Лишь одну ночь и два дня проживут Владыки Темного Ли́ка на этой терпеливой земле. Она осуждена, и они должны низвергнуться вместе с нею. Владыки Огненных Недр изготавливают свои магические Агниа́стра (т. е. предстоит извержение вулканов. — Авт.).

... Пусть каждый Владыка Блистающего Ли́ка заставит Вимана (воздушный корабль. — Авт.) каждого Владыки Темного Ли́ка попасть в его руки, чтобы ни один не смог бы, благодаря ему, спастись от вод, ИЗБЕЖАТЬ ЖЕЗЛА ЧЕТЫРЕХ (по Апокалипсису на землю упало именно четыре осколка. — Авт.)...

... И пусть каждый Желтого Ли́ка даст свою воду жизни (кровь. - Авт.) ГОВОРЯЩИМ ЖИВОТНЫМ, принадлежащим Черному Ли́ку, чтобы они не разбудили хозяина своего.

Час пробил!..

... Когда Цари собрались, воды уже двинулись... Народы уже пересекли сухие земли. Они были за пределами уровня воды. Цари их настигли на своих Вимана и

повели их в земли Огня и Металла(на восток и на север. — Авт.).

Звезды (метеориты. — Авт.) ливнем пали на земли Черноликих; но они спали.

Говорящие звери были спокойны...

Воды поднялись и покрыли долины от одного конца до другого...

Подобно тому, как змей-дракон медленно разворачивает свое тело, так Сыны Людей, уводимые Сыновьями Мудрости, развернули ряды свои и распространились и расширились, подобно несущемуся потоку пресных вод... многие убоявшиеся среди них погибли в пути...» (46).

В этом небольшом отрывке из текста Комментариев содержатся ответы не только на рассматриваемые здесь, но даже и не возникающие в обществе вопросы, поясняющие отдельные моменты из жизни допотопной цивилизации.

Смысл текста полностью исключает возможность его религиозного толкования, в нем прослеживается четкое понимание происходящих событий, вызванных естественными причинами. Это является лишним подтверждением, что допотопная цивилизация не имела религии в современном понимании значения этого слова.

Текст не называет небожителей богами — они, в отличие от сынов людей, — сыны Мудрости. Так и только так можно назвать представителей внеземной цивилизации, обладавших огромными познаниями.

В целом выдержка из Комментариев дает нам краткое описание предпотопной ситуации, возникшей в древнем обществе в одном из регионов Земли. В ней имеется прямое указание на противостояние высших слоев древнего общества. По смыслу текста Владыки Блισταющего Лика считали себя носителями добра и были убеждены, что их противники — Владыки Темного Лика, сеяли среди людей зло. Возможно, это так и было, тем не менее, «сеятели добра», воспользовавшись случаем, приняли меры к уничтожению своих противников. Обе противоборствующие стороны обладали воздушными кораблями для перемещения по воздуху, имели говорящих животных, выполнявших роль слуг. Наличие необычных слуг у небожителей в какой-то мере перекликается с христиански-

ми представлениями о наличии у бога слуг, выполняющих определенные задачи. Ими являлись ангелы, серафимы, херувимы, престолы, власти и т. д.

Цари Блισταющего Лика говорят о приближении к земле «Колесницы Четырех», которые породят бурю, вызывают извержения вулканов и затопление земли водой. Следовательно, текст Комментариев полностью подтверждает слова Апокалипсиса о выпадении на Землю четырех осколков, образовавшихся от столкновения пришедшей из бездны космоса кометы с Фазтоном.

Знание о неизбежности катастрофы побудило Владык Блισταющего Лика вывести людей на «сухие» земли. Вода в точном соответствии со сказанным Платоном и Библией затопила поверхность земли. Потоп сопровождался выпадением огромного количества метеоритов.

Из текста известно, что Цари повели людей спастись от потопа на север и восток. Наиболее вероятно — Комментарий повествует о спасении людей и небожителей, которые впоследствии стали называться шумерами, а вторая группа образовала цивилизацию Китая.

Однако не все небожители так были преданы своим питомцам. Из вавилонских «царских списков» и сказания «О Гильгамеше» можно узнать, что « Боги потопа устрашились,

Поднялись и удалились на небо Ану».

Выражение «небо Ану» соответствует понятию «космическое пространство». Другими словами, некоторые небожители решили переждать потоп в открытом космосе с тем, чтобы возвратиться назад: родной планеты уже не было, а Земля стала второй родиной. Логика подсказывает: развитая цивилизация не могла не иметь баз на Других планетах и, возможно, не только наша планета стала пристанищем небожителей. О том, что после потопа некоторые небожители вернулись на Землю, говорит Библия, описывая общение Яхве с слепопотопными представителями еврейского народа. Спустились с небес и Цари Вавилонии.

Летописи древнего Китая сообщают о Хуан-ди(что переводится как император), который в XXVI веке до нашей эры спустился с неба в районе реки Хуанхе. Став

императором, он, а впоследствии пять его преемников научили людей копать колодцы, лечиться иглоукалыванием; делать лодки, упряжь для волов, оборонительные сооружения и музыкальные инструменты (47).

Это были последние попытки возродить былое. Все, чем мы сейчас восхищаемся: культура и феноменальные знания древней Индии и Египта, расцвет государств Вавилона и Китая, углубленное самопознание народов Тибета, культура и необычность государственного устройства народов Южной Америки - последнее, что могли сделать для человечества небожители. В то же время, восхищаясь, мало кто обращает внимание на то, что за внезапным взлетом мысли и расцвета цивилизаций последовал длительный период их упадка. Послепотопное самостоятельное развитие общества не прошло даром — не теми уже были люди и их понимание окружающего мира. В сознании человека смешались собственные представления с представлениями, которые пытались довести до людей небожители. Однако изменить сложившиеся стереотипы мышления трудно не только одному — временами этого не может сделать даже общество. В период послепотопных попыток небожителей начать все сначала возникла любопытная ситуация, при которой общественное сознание не соответствовало реальной действительности. Строились пирамиды и необычные здания, изучались науки и прививались навыки технологической обработки минералов, но для большинства населения все происходящее было лишь неосознанным трудом. В какое-то время по неведомым нам причинам срок пребывания небожителей на Земле закончился, и на этом закончилось движение вперед. Время их убытия стало кульминационным моментом в развитии послепотопного общества. В первое время изменений не происходило, но деградация общественного развития надвигалась неумолимо. Этот процесс четко прослеживается в жизни всех наиболее развитых народов, и он всегда вызывал недоумение ученых своей необъяснимостью.

Обратимся к мнению тех, кто занимался данной проблемой.

Еще в XIX веке, в период повального увлечения египтологией, писатель Глиддон писал:

«Ничто не доказывает, что цивилизация и знания Египта возрастали и прогрессировали вместе с течением времени существования государства... Наоборот, все самое совершенное относится к его самому раннему периоду» (48). Так все действительно и происходило: от величественных пирамид в древности Египет дошел до полного разложения нравов и государства.

Такая же ситуация сложилась и в Америке. Известно, что, несмотря на интенсивные археологические исследования во всех основных культурных центрах от Мексики до Перу и Боливии, т. е. там, где в древней Америке процветала высокоразвитая культура, нигде не обнаружено следов постепенного перехода от ПРИМИТИВНОГО ОБЩЕСТВА к цивилизации.

«Где бы ни копали археологи, всюду получается, что цивилизация появилась в Америке вдруг, в совершенно развитой форме, поверх слоев примитивного, архаического общества. Причем за внезапным взлетом цивилизации следует не прогресс, а деградация на протяжении веков, предшествовавших приходу европейцев», — пишет Т. Хейердал в своей книге «Древний человек и океан».

Нам сейчас трудно судить, как жили аборигены Америки в период расцвета их цивилизации, но период ее заката нам хорошо известен из описания государства Инков европейскими первопроходцами. Кажущаяся несбыточной мечта о христианском и коммунистическом равенстве и братстве фактически была реализована в государственном устройстве индейцев. Государство было основано на всеобщем труде; оно полностью брало на себя обязательства по воспитанию детей и обеспечению старости. В нем фактически не было преступности, как не было нищих и голодных.

Интересна точка зрения на историю древней Индии профессора У. Дуайт Уитни, жившего на стыке «века нынешнего и века вчерашнего». В своей работе «Восточные и лингвистические студии» он говорит:

«Мы вынуждены прийти к заключению, что или Индия заимствовала систему обрядов из какого-то ЧУЖОГО ИСТОЧНИКА И ПРАКТИКОВАЛА ИХ СЛЕПО, не интересуясь их истинным смыслом, или же эти обряды являются продуктом другой ДОКТРИНЫ БОЛЕЕ ДРЕВНЕГО ПРОИСХОЖДЕНИЯ и сохранились в народе после угаса-

ния вероучения, первоначальным выражением которой они были». Остается только добавить, что «вероучение», изложенное в «Бхагават-гите», говорит об объединенной теории поля, которую до сих пор не могут разработать современные ученые...

Небожители после потопа для развития современной цивилизации сделали все, что было в их силах. Судя по тому, что Яхве оставил древним евреям для общения с ним радиосвязь, они покинули планету надолго, если не навсегда. Однако, покидая своих питомцев, Яхве обещал избранному народу прислать на Землю своего посланца[^]

ИИСУС ХРИСТОС

Исследуйте писания, ибо вы думаете чрез них иметь жизнь вечную; а они свидетельствуют о Мне.

Иисус Христос.

Рассматривая проблемы религии, невозможно обойти молчанием историю основоположника христианской веры — историю Иисуса Христа. Полемика о его реальном существовании не прекращается по сей день. Так уж сложилась практика: то, что утверждает одно направление философии, становится объектом неприятия другим направлением.

Материалисты Иисуса Христа относят к надуманным объектам религиозной веры, хотя некоторые очень осторожно высказывают мысль о его историчности, но только как неординарного представителя рода человеческого.

Для христианской религии даже постановка вопроса о Христе как образе, рожденном фантазией людей, неприемлема.

Изучение мнения обоих направлений философии с нейтральных позиций позволяет согласиться с каждой точкой зрения и в то же время не согласиться ни с одной из них.

У материалистов есть все основания для отнесения личности Иисуса к сказочным персонажам. На сегодняшний день общество не располагает какими-либо прямыми свидетельствами о его жизни. Как известно, все, связанное с жизнью Сына Божьего, написано, начиная со второй половины первого столетия. При этом, чем дальше от описываемых событий отдаляло общество время, тем большее количество трудов появлялось на свет. Одной из причин этого феномена являлась борьба различных общин за право называться истинными последователями учения Христа. Прочитав книгу Амброжо Денини «У истоков христианства», легко понять, что тексты Нового завета дополнялись и изменялись почти четыре столетия и ни один из них не может претендовать на право считаться объективной историей жизни Спасителя человечества.

Наиболее ранними Новозаветными произведениями являются Евангелие от Луки и написанная им же книга «Деяния Апостолов». Они были созданы в период между 63 и 70 годом, т.е., как мы увидим дальше, более чем через тридцать лет после распятия Христа. Во вступлении к своему Евангелию Лука пишет, что данные для книги он собрал у очевидцев. Но тут же он вносит поправку в свои слова: у очевидцев, являющихся сторонниками христианства. Эта поправка ставит под сомнение достоверность изложенного в его произведениях. Сказанное не означает, что они полностью выдуманы, но возможность искажения реальных событий и фактов в них наиболее вероятна. И хотя Лука написал свои произведения со слов очевидцев, но ему приходилось выслушивать субъективное мнение каждого, а оно, как известно, не всегда отражает истину. Русские прекрасно знают, как за полстолетия и даже более короткий срок обыкновенные люди, со всеми их достоинствами и недостатками, превращались в идолов для поклонения. Преданность идее часто перерастает в фанатизм и делает из идолов богов. А первые христиане, как отмечал Ф. Энгельс, были преданными идее людьми...

Новый Завет детально описывает рождение Иисуса Христа и последние годы его жизни. Между этими событиями провал. Евангелисты Матфей и Лука, рассказывая историю его жизни, умалчивают о важнейшем периоде — с 12 до 30 лет. Марк начинает описание жизни Христа с его крещения в Иордане, т.е. примерно с тридцатилетнего возраста. Не пошел дальше Марк и Иоан. По Библии, Иисус родился и вырос на земле Израилевой. В небольшой стране с еще меньшим населением, обладая такими данными, какими обладал Иисус, невозможно прожить и не привлечь в себе внимания. Тем не менее о его жизни до начала миссионерской деятельности история умалчивает. Три года он провел со своими учениками. Трудно поверить, что, общаясь с ними, он не рассказывал о себе. Скорее всего рассказывал. Возможно, именно эти рассказы, непонятые учениками, и легли в основу описания его детства. Но об этом позже.

Отсутствие записей о его жизни нелогично, оно вызывает недоумение и склоняет чашу весов в споре об историчности Христа на сторону материалистов. Подлил мас-

ла в огонь уже упоминаемый нами Лука. Он вольно или невольно подсказывает, как и где можно найти доказательства того, что история рождения и жизни Христа — это выдумка.

Римляне вели постоянный учет налогоплательщиков, а также через каждые четырнадцать лет проводили перепись населения. Лука говорит об одной такой переписи, по времени совпавшей с общепринятым временем рождения Иисуса:

«В те дни вышло от кесаря Августа повеление сделать перепись по всей земле.

Эта перепись была первая в правление Квириния Сириею. И пошли все записываться, каждый в свой город. Пошел также и Иосиф из Галилеи, из города Назарета, в Иудею, в город Давыдов, названный Вифлеем, потому что он из дома и рода Давыдова,

Записаться с Мариною, обрученную ему женою, которая была беременна.

Когда они были там, пришло время родить Ей;

И родила она Сына Своего первенца, и спеленала Его, и положила его в ясли...» [49].

Вроде бы текст подтверждает факт рождения Иисуса в семье Иосифа, но... В результате периодической переписи населения имя Иисуса Христа должно было по крайней мере дважды — в четырнадцатилетнем и двадцативосьмилетнем возрасте — попасть в списки. Более двух десятков лет оно должно было фигурировать в списках налогоплательщиков. Нет большего доказательства земной жизни Иисуса, чем наличие его имени в этих списках, и христиане не могли не воспользоваться идеальной возможностью для подтверждения своих доводов. Однако Церковь таких доказательств не представляет, а это означает только одно: имени Христа ни в одних, ни в других списках не было.

Интересна точка зрения Луки на происхождение Иисуса. С одной стороны, он описывает историю его рождения, и частично мы с ней ознакомились. Но, с другой стороны, он сам же ставит под сомнение сказанное им:

«Иисус, начиная Свое служение, был ЛЕТ ТРИДЦАТИ, и был, КАК ДУМАЛИ, сын Иосифов...» [50].

Во-первых, если Иисус действительно родился на земле избранного народа, годы его жизни должны были быть

известны точно, а здесь мы сталкиваемся с предположительным определением его возраста. Далее Лука говорит очень важную фразу: окружающие думали, что он сын Иосифа, но это было лишь предположение толпы.

Библия очень подробно выводит родословную Иосифа из рода Давыдова, хотя Сын Божий, как следует из ее же текстов, никакого отношения ни к Иосифу, ни царскому роду Давыдову не имеет. Для последователей Христа, знающих о его истинном отце, было бы более важно знать происхождение его матери. Но непонятно почему, мать Иисуса практически не фигурирует в Евангелиях после рассказа о его рождении. Она вновь появляется в текстах лишь один раз при жизни после начала его миссионерской деятельности и в дни, завершившие его земное существование. Отсутствие каких-либо сведений о ней настоятельно требует: учитывая авторитет Христа в массах, она должна была стать объектом почитания. Но этого не произошло.

Большой интерес представляет описание попытки предполагаемой матери Иисуса, жены плотника Иосифа Марии, пообщаться со Спасителем. В то время, когда он находился в доме в окружении своих приверженцев, к дому подошла Мария со своими сыновьями и дочерьми: «И пришли Мать и братья его и, СТОЯ ВНЕ ДОМА, послали к нему звать Его.

Около него сидел народ. И сказали Ему: вот Мать Твоя и братья Твои и сестры Твои, ВНЕ ДОМА, спрашивают Тебя.

И отвечал им: кто Мать Моя и братья Мои?

И обзрев сидящих вокруг себя, говорит: вот Мать Моя и братья Мои» [51].

Этот текст ставит крест на истории о том, что Мария, жена Иосифа, была матерью Иисуса Христа. Сын Божий и его посланник на земле не мог нарушить одну из важнейших заповедей Яхве: почитай отца и мать. Пренебрежительное отношение к матери со стороны Иисуса невозможно, и отказ встретиться с женой Иосифа означает только одно: Иисус был твердо уверен в том, что эта женщина никакого отношения к его рождению не имеет. С другой стороны, Мария пришла к дому, узнав, что кто-то собрал вокруг себя много народа. Она могла добросовестно заблуждаться, считая, что собравший вокруг себя людей яв-

ляется ее сыном. Ее слова, что он болен, и желание забрать его домой наводят на мысль о том, что у нее действительно был больной сын и она просто-напросто, не видя собравшего людей, перепутала Иисуса с ним. Вполне возможно, именно этот казус явился причиной возникновения истории рождения Христа в семье плотника Иосифа и его жены Марии.

И все же, несмотря ни на что, уникальность событий последних лет жизни Иисуса, логическая связь в их описании различными авторами, в целом единый смысл всех писаний, канонизированных и апокрифических, нарушают логику отрицания историчности Христа. Можно поставить под сомнение тексты Нового завета на том основании, что написаны они гораздо позже описываемых событий, что отдельные тексты дают их неверное толкование, а другие явно надуманы. Однако на защиту историчности Иисуса становится человек, критически относящийся к идеям христианства и воспринимающий его как ересь. Таким человеком был римский историк Корнелий Тацит. Описывая правление Нерона, он говорит:

«... Но ни все оправдания, какие можно получить от людей, ни все богатства, которые этот правитель мог расточить, ни все жертвы, какие приносил он богам, не могли снять с Нерона тягостное обвинение в том, что он, как считали, приказал устроить пожар Рима. Чтобы подавить эти слухи, он обвинил в поджоге и покарал самым изощренным способом людей, которых обычно называли ХРИСТИАНАМИ и ненавидели за их чудовищные преступления. Христос, по имени которого они так назывались, был казнен Понтием Пилатом, прокуратором Иудеи во время правления Тиберия; однако пагубный сей предрассудок, исчезнув на время, вспыхнул вновь, причем не только в Иудее, где возникло это зло, но также в Риме» [52].

Это одно из самых ранних документальных свидетельств о Христе, заслуживающее абсолютного доверия. Из приведенной цитаты видно, что Тацит не ставит перед собой цели освещать проблемы христианства — вопрос о нем возник сам собой в связи с пояснениями действий Нерона, пытавшегося снять с себя обвинения в поджоге "има. О казни Иисуса Христа он говорит уверенно, без каких-либо оговорок, как о действительно имевшем место факте. В тексте легко прослеживается его сожаление

по поводу неудачи в искоренении такого зла, как христианство. Уверенность Тацита, наряду с другими свидетельствами, говорит о том, что Иисус Христос все-таки являлся исторической личностью и единственным в мире человеком, провозгласившим себя богом.

Объективная оценка всей имеющейся информации о Спасителе приведет любого стороннего исследователя к внешне парадоксальному выводу: реальная жизнь и деятельность Иисуса Христа на земле сынов Израилевых началась за три года до печально известных событий, завершивших его земную жизнь. Остальное, написанное о нем: непорочное зачатие девы Марии и история с яслями, красочное описание детских лет жизни, которое донесло до нас Евангелие Детства, — все это неудачная попытка объяснения одного из имен Иисуса Христа — Сын Человеческий.

Возникает вопрос: если новозаветная дева Мария ему не мать, а история его детства и жизни — миф, то где он находился до того, как появиться перед иудеями в возрасте около тридцати лет? Можно сколько угодно искать ответ на него, но если не отрешиться от общепринятых взглядов на личность Иисуса, навряд ли придешь к какому-либо мнению. Попробуем отбросить все, что довлеет над нами, и попытаемся разобраться в истории Христа, используя логику и имеющуюся информацию.

Бесспорным является тот факт, что Иисус Христос — сын Яхве и его посланец на земле. Это один из важнейших догматов христианской религии, и он совершенно точно отражает сказанное об Иисусе в Библии и Коране. Однако Яхве, как уже говорилось, никак не может претендовать на роль бога — он представитель веземной цивилизации, которому по жребию достался сад Эдемский. Уже после потопа, покидая Землю, он обещает евреям прислать своего посланца. Следовательно, Иисус Христос, он же Сын Божий, он же Сын Человеческий — также не может быть никаким божеством, а два последних его имени говорят всего лишь о его рождении от связи Яхве с земной женщиной. Нет сомнений в том, что и у материалистов, и у представителей религии такой фантастический вывод вызовет протест, так как, кроме логики, он вроде бы не имеет под собой никакой основы. Но это только внешне и только для тех, кто никак не может расстаться со своими теориями. Для остальных Иисус говорил:

«Исследуйте Писания, ибо вы думаете чрез них иметь жизнь вечную; а они свидетельствуют о Мне».

Уже только одни эти слова Иисуса ставят под сомнение весь христианский догмат о том, что преклонение перед ним влечет за собой райскую жизнь в загробном мире.

В спорах между собой о жизни Иисуса оба направления философии почему-то ссылаются на мнение тех или иных действующих лиц Нового Завета, но никто не обращает внимания на высказывания самого Иисуса Христа о себе и на то, что говорит о нем Яхве. А говорят они далеко не обычные вещи.

Начнем с высказывания Христа о своем происхождении. В Евангелии от Иоана есть его диалог с иудеями. Интерес представляют слова Иисуса о том, чем он отличается от людей:

«... вы от низших, Я от вышних; вы от мира сего, Я не от сего мира» [53].

Таким образом, Иисус прямо говорит, что его происхождение отлично от происхождения находящихся перед ним людей. Если люди своим рождением обязаны себе подобным, то он родился от тех, кто выше людей по происхождению. Как известно, выше людей по развитию и происхождению были только небожители... Но Иисус также говорит, что он не от сего мира, т.е. он представляет не землю, что является участью людей, а совершенно иной мир. То, чего могли не знать иудеи, теперь знает каждый прочитавший эту книгу: жизнь любого представителя органического мира на видовом уровне возможна только на планетах.

Недвусмысленно его высказывание о том, как и зачем он появился на земле иудейской:

«Я СОШЕЛ С НЕБЕС не для того, чтобы творить волю мою, но волю ПОСЛАВШЕГО Меня Отца» [54].

Из сказанного становится ясным, почему он отказался от встречи с женой плотника Марией — она добросовестно заблуждалась: Иисус появился на земле, выполняя волю Яхве, в возрасте, когда на вид ему было около тридцати лет, и она никак не могла быть его матерью.

Однако, хотя Иисус прямо говорит о своем прибытии на землю с другой планеты, тем не менее, он не отрицает, а, наоборот, подчеркивает свое земное происхождение.

Правда, его слова о времени своего рождения никак не укладываются в рамки наших обычных представлений.

Мы уже говорили: история рождения Христа родилась задолго до предполагаемого религиозного появления на свет. Но, оказывается, и сам он родился задолго до описываемых в Новом завете событий. Только вдумайтесь в слова Иисуса, сказанные им в беседе с иудеями:

«Авраам, отец ваш, РАД БЫЛ ВИДЕТЬ ДЕНЬ МОЙ; И УВИДЕЛ И ВОЗРАДОВАЛСЯ.

На это сказали ему иудеи: Тебе нет еще пятидесяти лет — и Ты видел Авраама?

Иисус сказал им: истинно, истинно говорю вам; ПРЕЖДЕ, НЕЖЕЛИ БЫЛ АВРААМ, Я ЕСМЬ» [55].

Приведенный диалог предельно четок и ясен: Иисус говорит, что он родился раньше Авраама и Авраам знал о его рождении. Несмотря на всю фантастичность высказывания Христа, у нас нет никаких оснований не верить ему. Если учесть, что Авраам жил на земле примерно за 2000 лет до описываемых событий, получается, что Иисусу Христу к началу его миссионерской деятельности было не около тридцати или пятидесяти лет — он прожил около двух тысяч лет! Отбросив эмоции и трезво проанализировав сказанное Сыном Божьим, начинаешь понимать: в его словах нет ничего противоестественного, если принять во внимание сроки жизни небожителей и то, что он является сыном одного из них. На фоне этого история рождения Иисуса в семье плотника Иосифа не выдерживает никакой критики.

Казалось бы, узнать истину о рождении Христа теперь уже никак нельзя. Однако это мнение ошибочное, потому что, кроме Нового Завета, об Иисусе говорит еще и Коран. Именно Коран преподносит нам неожиданный сюрприз. И хотя в нем рассказ о рождении Иисуса в чем-то перекликается с текстами Нового Завета, он, тем не менее, резко отличается от них и заслуживает большего доверия, а также внимательного исследования. Обратимся к 3-й суре Корана:

«39. Это — из рассказов о сокровенном, который Мы (Яхве) тебе открываем...»

«31. Вот сказала жена Имрана: «Господи! Я обетовала Тебе то, что у меня в утробе, освобожденным (для Тебя).

Прими же от меня...» И когда она сложила ее, то сказала: «Господи! Вот, я сложила ее — женского пола... И я назвала ее Марьям, и вот - я отдаю Тебе ее и ее потомство под защиту...»

32. И Господь принял ее хорошим приемом и ВОЗРАСТИЛ ее хорошим ростом, и поручил ее Закарии. Всякий раз, как Закарийа входил к ней в михраб, он находил у нее пропитание. Он сказал: «О Марьям! Откуда тебе это?» Она сказала: «Это от Аллаха (от Яхве)».

Из приведенного текста мы видим, что женщина по имени Мария еще маленькой девочкой была подарена Яхве. Она росла и воспитывалась в его окружении, причем он сам неоднократно посещал ее и приносил ей пищу. Когда она выросла, посланники Яхве — ангелы, сообщили ей необычную новость:

«37. И вот, сказали ангелы: «О Марьям! Поистине Аллах избрал тебя, и очистил, и избрал тебя пред женщинами миров».

Говоря современным языком, Яхве заслал к Марии сватов с предложением выйти за него замуж.

«40. И вот сказали ангелы: «О Марьям! Вот, Аллах радуется тебе вестью о слове ОТ НЕГО, имя которого Мессия Иса (Иисус), сын Марии...»

41. И будет говорить он с людьми С КОЛЫБЕЛИ и взрослым будет из праведников».

42. Сказала она: «Господи! Откуда у меня будет ребенок, когда меня не касался человек?»

Сказал Он (Яхве): «Так! Аллах творит, что желает».

43. И научит Он его (сына) писанию и мудрости. . . и сделает его посланником к сынам Израила (Израиля)» [56].

Сопоставление текстов Нового Завета и Корана позволяет нам восстановить картину рождения Христа. Он родился примерно около 2000 года до нашей эры от женщины по имени Мария и небожителя Яхве. Имя Мария было широко распространено на земле избранного народа, и поэтому совпадение имен двух женщин: матери Иисуса и жены плотника Иосифа — это лишь стечение обстоятельств. Уж коли Иисус с колыбели начал говорить с людьми, значит, он обладал необычайными способностями небожителей. Яхве лично занимался воспитанием и обучением сына от своей воспитанницы Марии, заведомо зная, какие задачи ему придется решать в дальнейшем.

В то же время другие тексты Корана отвергают мысль о том, что Иисус — прямой потомок Яхве. Обратимся к 19-й суре Корана:

«91. И говорят они: «Взял Себе Милосердный сына...

92. Небеса готовы распасться от этого, и земля разверзнуться, и горы пасть прахом,

93. оттого, что они ПРИПИСАЛИ Милосердному сына».

И в этой же суре дается объяснение истории рождения Иисуса Христа. Будучи уже взрослой, Мария удалась от общества:

«17. ... Мы отправили к ней Нашего духа, и принял он пред ней обличье совершенного человека.

18. Она сказала: «Я ищу защиты от тебя у Милосердного, если ты богобоязнен».

19. Он сказал: «Я только посланник Господа твоего, чтобы ДАРОВАТЬ тебе мальчика чистого*».

20. Она сказала: «Как может быть у меня мальчик? Меня не касался человек, и не была я распутницей».

21. Он сказал: «Так сказал Господь... Дело это решено»

22. И понесла она его и удалилась с ним в далекое место».

Родив Иисуса,

«28. Она пришла с ним к своему народу, неся его. Они сказали: «О Марьям, ты совершила дело неслыханное!

29. О сестра Харуна, не был отец твой дурным человеком, и мать твоя не была распутницей».

30. А она указала на него. Они сказали: «Как мы можем говорить с тем, кто ребенок в колыбели».

31. ОН СКАЗАЛ: «Я — раб Аллаха, Он дал мне писание и сделал меня пророком».

Здесь четко прослеживается мысль, что зачала Мария своего ребенка не от Яхве, а от его посланника, который выполнял волю своего господина. Это к сведению религиозных философов и их противников — нам же тонкости изложенного в Священных Книгах ни к чему. Для нас куда более важно, что, согласно текстам Библии и Корана, Иисус родился от связи Марии с представителем внеземной цивилизации и имя — Сын Божий — Сын Человеческий — объективно отражает историю его рождения. Нам следует принять как наиболее верное мнение Иисуса Христа, называвшего Яхве: «Отец Мой».

Из Библии следует, что во времена Моисея, т.е. около 1500 года до н. э., Яхве покинул нашу планету. Мария, мать Иисуса Христа, была представительницей человеческого рода, а это значит, что к моменту отлета Яхве с нашей планеты ее уже не было в живых. Не тридцать, а полторы тысячи лет жизни Иисуса Христа покрыты пеленой неизвестности. Нам неизвестно, на какой из планет звездного неба он набирался мудрости у своего отца, но, что Иисус жил за пределами нашей планеты, не подлежит никакому сомнению. Отсюда и пробелы в истории его жизни.

Однако мы не должны обольщаться: и хотя Иисус сын Яхве, в глазах последнего он всего лишь землянин. Об этом Яхве достаточно красноречиво говорит в 43-й суре Корана:

«Он (Иисус. — Авт.) — только раб, которому Мы даровали милость и сделали его примером для сынов Израиля». При всем уважении к небожителям, папаша у Иисуса Христа был весьма жестким.

Доказательства всему сказанному о Спасителе легко найти в Библии, если сделать выборку хотя бы части текстов, в которых он говорит сам о себе.

Иисус Христос подтверждает слова своего отца о том, что его появление на нашей планете — это замысел Яхве и выполнение им обязательств перед сынами Израиля: «И ПОСЛАВШИЙ Меня Отец Сам засвидетельствовал о Мне. А вы НИ ГЛАСА ЕГО НЕ СЛЫШАЛИ, НИ ЛИЦА ЕГО НЕ ВИДЕЛИ» [57].

Приведенное высказывание Иисуса не имеет двойного смысла: он прибыл на Землю, выполняя волю своего отца, а до этого, проживая вместе с ним, Иисус постоянно общался и разговаривал с ним. Данная фраза Сына Божьего позволяет подтвердить, что религии мира, признавая в Яхве высшее божество, совершают большую ошибку. Религия признает в Отце Небесном только наличие духовного начала. Иисус прямо говорит: он неоднократно видел лицо отца, т.е. Яхве обладает физическим телом.

В глазах представителей рода человеческого небожители казались бессмертными, а древние историки годы их жизни исчисляли десятками тысяч лет. Следовательно, Яхве продолжительностью жизни не должен был выделяться из их среды. Проследим историю его жизни.

Яхве — один из первых небожителей, прибывших на нашу планету, которому по жребию достался сад Эдемский. Как мы уже говорили, это произошло около 70 тысяч лет назад. Он — основатель еврейской нации, а сын его Адам — первый ее представитель. Где и как он пережил потоп, нам неизвестно, но после него Яхве общается с Авраамом и с Моисеем. Примерно в 1500 г. до н. э. он покидает нашу планету, забрав с собой Иисуса. Таким образом, к моменту возвращения Иисуса Христа на свою историческую родину возраст Яхве должен быть весьма и весьма почтенным. Я понимаю, как трудно отрешиться от сложившихся стереотипов мышления и поверить в возможность такой продолжительности жизни. Однако Иисус полностью подтверждает сказанное. Когда иудеи обвинили его в нарушении заветов божьих и излечении больного в субботу, он отвергает обвинение довольно-таки необычным способом:

«Отец Мой ДОНЬНЕ делает, и Я делаю» [58].

Своими словами он говорит, что лечить больных можно и нужно в любой день, но не это в данном случае главное. Главное: Иисус подтверждает, что его отец жив, а слово «доньне» в содержание фразы вносит особый смысл. Так мы обычно выражаем гордость за своих родителей: «Не смотря на преклонный возраст, мой отец (мать) до сих пор продолжает работать».

Трудно поверить, а не верить Иисусу у нас нет ни оснований, ни морального права, но история земной цивилизации умещается в рамках жизни одного из ее основателей.

Большой интерес для нас представляют мотивы поведения Спасителя в различных ситуациях. Он объясняет, почему поступает так или иначе, и это объяснение является для нас полной неожиданностью:

«Я НИЧЕГО НЕ МОГУ ТВОРИТЬ САМ ОТ СЕБЯ. Как СЛЫШУ, так и сужу, и суд Мой праведен, ибо не ищу Моей воли, но воли пославшего меня Отца» [59].

Таким образом, вся миссионерская деятельность Иисуса на земле сынов Израиля была полностью подконтрольна Яхве или его соплеменникам. Он получал указания «свыше», как поступать в том или ином случае. На первый взгляд это кажется невероятным. Но давайте вспомним текст «Махабхараты», в котором Арджуна, прилетев на планету небожителей и посетив ее столицу город Амара-

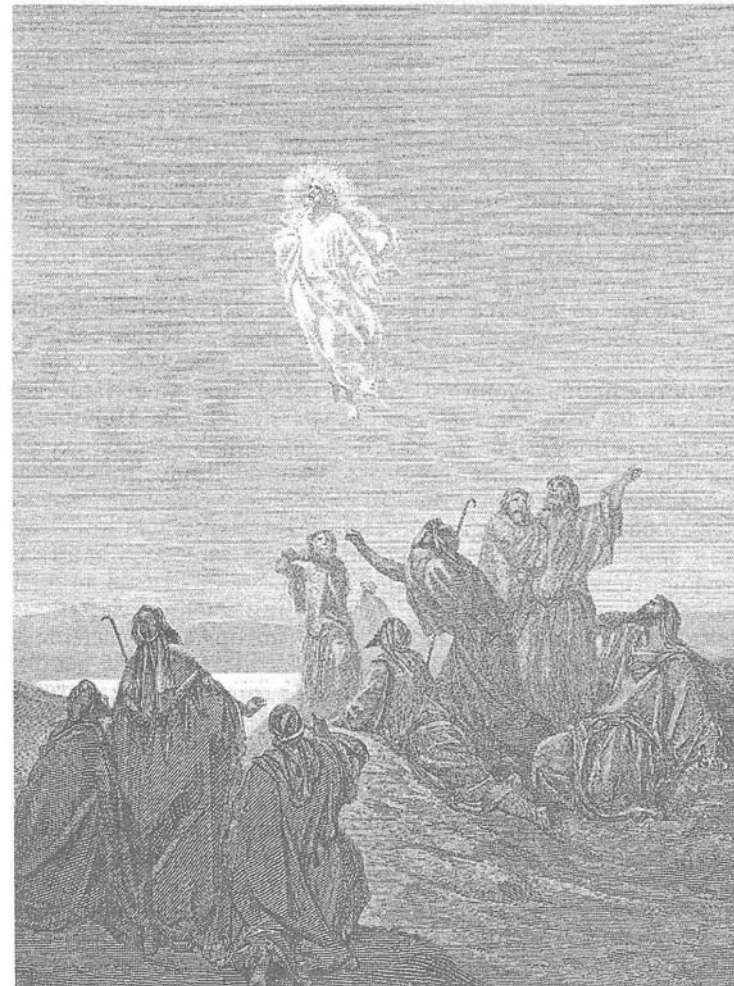

Г. Доре. Вознесение, Деяния, 1; 1, 9.
Религия считает вознесения Иисуса Христа чудом.
На самом деле - это умение небожителей преодолевать
силу гравитации.

вати, увидел огромное количество управляемых медузой летающих колесниц. Получается: умение передавать свои мысли на расстояние — это особенность небожителей, а значит, Иисус действительно мог получать инструкции от представителей внеземной цивилизации.

При всем уважении к их достижениям и стремлению помочь человечеству избавиться от пороков животного мира, судьба Иисуса Христа вызывает сострадание: в замыслах Яхве ему была отведена роль биоробота и он это прекрасно осознавал:

«Я знаю, откуда пришел и куда иду; вы не знаете, откуда Я и куда иду» [60].

Говоря об Иисусе Христе, мы рассматривали только тексты произведений, признанные христианской религией и исламом. В то же время, в период становления христианства произведений о Христе было гораздо больше, но многие из них по тем или иным причинам Церковью были отвергнуты, а потому о содержании некоторых из них знают только специалисты, занимающиеся проблемами истории христианства.

Особое место среди непризнанных Церковью писаний для освещения рассматриваемых здесь вопросов занимает Евангелие Маркиона. Оно до современности не дошло, но общее представление о содержании учения Маркиона можно получить на основе цитат, которые приведены в произведениях его противников. Мы пытались на основе логики показать, что известная нам история рождения и жизни Христа до начала его миссионерской деятельности базируется на домыслах первых христиан и ее просто не существовало. Это наши суждения, но давайте посмотрим, насколько они отличаются от мнения Маркиона.

В третьей главе Евангелия от Луки сказано, что Иисус начал проповедовать на пятнадцатый год правления Тиверия. Маркион в своем Евангелии подтверждает сказанное Лукой и существенно дополняет сказанное им: на пятнадцатый год правления Тиверия Иисус Христос СОШЕЛ ПРЯМО С НЕБЕС (!!!), после чего появился в Капернауме и выступил с проповедью сначала в синагоге этого города, а затем в Назарете [61]. Тут уж ни убавить, ни прибавить ничего нельзя: Маркион полностью подтверждает слова Иисуса, что для проповеднической деятельности среди еврейского народа он сошел с небес.

Смысл слов «сошел с небес, вознесся на небеса» большинством верующих воспринимается как совершение Иисусом чего-то невероятного, как совершение им очередного чуда. Мы просто не представляем, как можно сойти или, наоборот, вознестись на небеса без использования летательных аппаратов: ведь эти слова означают именно такое перемещение. Согласно текстам Нового Завета, помимо умения «летать», Иисус мог также ходить по воде, что, в принципе, одно и то же. В «Одах Соломона» о странствии апостола Иоана в одном из текстов он говорит еще об одной особенности посланца «бога»:

«Я шел вместе с Христом и заметил, что он не оставлял никаких следов на земле...» [62].

Разные источники говорят об одних и тех же необычных способностях Сына Божьего. Все это можно было бы считать вымыслом, но древнеиндийская «Махабхарата» говорит о точно таких же способностях других небожителей. Мы уже приводили выдержку из ее текстов, где сказано, что небожители, прилетев на нашу планету посмотреть на земную красавицу, «оставили в поднебесье свои колесницы и спустились на землю». По смыслу текста выходит: для спуска они также не использовали технических приспособлений. Если вспомнить, как эта красавица смогла среди них найти своего суженого, то одним из признаков, по которым она выделила его из числа небожителей, было то, что они «стояли, не касаясь ногами земли».

Эти несущественные и невлиющие на содержание текстов Библии, «Махабхараты» и других литературных источников моменты отражают физические особенности небожителей.

Сошествие Иисуса с небес объясняется не его умением творить чудеса, а умением преодолевать силу притяжения земли. И чем дальше вперед будет продвигаться наука, тем меньше «чудес» будет в действиях этого необычного человека, представителя земли и неба.

Используя сведения, полученные из Евангелий Луки и Маркиона, мы имеем возможность определить годы, когда Иисус проповедовал на земле сынов Израиля.

Тиверий Клавдий Нерон, родившийся в 42 г. до н. э., к власти пришел уже в почтенном возрасте в 14-м году современного летосчисления. Следовательно, столь зна-

менательное событие, как сошествие Иисуса Христа с небес, о котором говорят сам Иисус и Маркион, произошло в 29-м году н. э. Три года он провел с учениками, а это значит, что 32-й год был годом его «вознесения на небеса» и последним годом общения небожителей с землянами.

На фоне сказанного интересно мнение первых христиан о распятии Иисуса. Так, гностики считали, что пребывание Иисуса на кресте было только кажущимся. Некоторые из последователей Христа утверждали, что он вообще исчез до распятия, а ОСЛЕПЛЕННЫЕ иудеи по ошибке (вынужденной. — Авт.) казнили вместо него некоего Симона, который нес крест для Иисуса к месту казни [63]. Это говорит о том, что все признавали за ним необычайные способности, которыми не обладал ни один из очевидцев происходивших событий.

Оснований для признания распятия Спасителя инсценировкой у первых христиан было достаточно. И, как ни странно, Иисус Христос в беседах с учениками сам признает — распятие никак не повлияет на его дальнейшую судьбу. Зная, что его ждет смерть, никто никогда не скажет то, что говорил Иисус Христос. В преддверии казни он говорит своим ученикам:

«... еще не долго быть Мне с вами, и ПОЙДУ Я К ПОСЛАВШЕМУ МЕНЯ» [64].

Другими словами, он убежден: скоро его земная эпопея закончится и он вернется туда, откуда пришел — на планету, ставшую новой родиной небожителей. Иисус живет ожиданием заслуженного отдыха:

«Я... буду пить новое вино в Царствии Божиим» [65].

В христианстве Царствием Божиим принято называть потусторонний, загробный мир, куда попадут праведные люди. Высказывание Иисуса Христа деятели религии воспринимают как подтверждение их теории. Но он, называя Яхве богом живых, ставит четкую границу между своим отцом, которого обожествили люди, и истинным властелином загробного царства. В приведенной фразе слова «Царствие Божие» не имеют никакого отношения к загробному миру: Иисус имеет в виду царство своего отца, т.е. планету, где до сих пор живет и правит своими подданными Яхве.

Предел неба находится за пределами нашего воображения, и трудно сказать, около какой из светящихся точек звездного неба находится планета, ставшая последним пристанищем небожителей. Не вносит ясности о местонахождении планеты и фраза, сказанная Иисусом:

«И где буду Я, туда вы не сможете прийти» [66].

Если, говоря ее, он имел в виду сынов Израиля того времени, то смысл фразы абсолютно ясен: техническое развитие того времени не позволяло даже мечтать о полетах в космос. Если же это обращение к земной цивилизации вообще — значит, без желания самих небожителей нам встретиться с ними не придется.

В последний путь с нашей планеты Иисуса провожали его ученики:

«Он поднялся на глазах их, и ОБЛАКО взяло Его из вида их» [67].

Мы понимаем: увиденное учениками Иисуса облако было нечем иным, как космическим кораблем, унесшим его на далекую по расстоянию, но близкую сердцу планету. Унесшим его туда, где прошла большая часть его жизни.

Современная христианская религия воспринимает Иисуса Христа как высшее божество, которое вместе с отцом является Творцом всего сущего, распространяющим свое влияние как на видимый, так и не видимый нам мир.

На фоне этой важнейшей догмы религии кощунственным кажется сказанное апостолом Павлом во второй и третьей главах его «Послания к евреям». Апостол, являясь одним из основоположников христианства, утверждает, что бог-Отец «поставил» Иисуса «немного ниже ангелов», но выше, чем Моисея.

Данным утверждением апостол Павел ниспровергает Иисуса Христа с трона, на который его усадила христианская религия - с трона Верховного божества, властителя всего сущего. Не может такое божество по своим качествам сравниться с представителем рода человеческого в лице Моисея. Тем более Верховное божество не может быть ниже слуг своего отца.

Как известно, ангелы — вестники Яхве. По своему смысловому значению слово «ангел» соответствует словам посол, посланник. Послы, как известно, являясь пол-

номочными представителями личности или сообщества, реализуют их идеи на удаленных или неподведомственных территориях. Из Корана мы можем узнать, что ангелы знали лишь то, чему научил их Яхве, т.е. знания их хотя и были несравнимыми со знаниями землян, но они все-таки были ограниченными. Ставя Иисуса «немного ниже ангелов», апостол Павел говорит, хотим мы этого или нет, об отставании его в уровне своего развития от вестников Яхве.

Это, казалось бы, невероятное по своей ошибочности умозаключение из сказанного апостолом Павлом имеет гораздо большее право на жизнь, чем все вместе взятые высказывания философов по данному вопросу.

Смысл сказанного апостолом предельно прост. Уровень интеллектуального развития Иисуса Христа определялся его двуединой сущностью: Сын Божий — Сын Человеческий. Особенности человеческого организма, доставшиеся от матери, не позволили ему стать равным по уровню своего развития с ангелами. С другой стороны, унаследовав от Яхве достоинства небожителей и проведя с ним долгие, по земным меркам, годы, Иисус был более развитым, чем почитаемый землянами и небожителями Моисей.

Именно это имел в виду апостол Павел, поставив в ряду интеллектуального развития Иисуса Христа между ангелами и людьми.

Подводя итог сказанному об Иисусе, следует отметить: человечество само поставило точку на взаимоотношениях с небожителями. Спасителя, прибывшего с миссией доброй воли и стремившегося ускорить процесс духовного обновления человеческого общества, иудеи просто-напросто лишили жизни. Воскрешение из мертвых — это слабый аргумент в защиту людей, из-за идеологических разногласий убивающих своих братьев. Оно не может служить и утешением для небожителей, приложивших столько сил для избавления человечества от пороков животного мира.

Логика текстов Библии подсказывает: нет смысла затрачивать огромные средства на поиск внеземных цивилизаций. Необходимо единственное: поступить как Самуил и в сверхвысокочастотном диапазоне послать в кос-

мое сигнал со словами: «Говори, ибо слушают рабы Твои, земляне!» Отцы должны прощать ошибки своих сыновей...

«Облако» забрало Иисуса Христа. Отныне землянам предстояло двигаться вперед без наставников. События последних двух тысячелетий показывают: земляне оказались добросовестными учениками. Единственное, в чем они до сих пор не смогли разобраться, — в различии между тем, кого они называли богом и богом — «властелином» загробного царства. Рано или поздно человечество придет к единому мнению о мироздании, и оно будет точно таким, какое оно у небожителей. Это будет шаг к «предвечной сущности», шаг к пониманию бога как физического явления и шаг к исчезновению различий в религиозных воззрениях народов мира. Около 500 лет назад М. Нострадамус, один из немногих, кого люди называют пророками, утверждал, что до этого осталось совсем немного.

Критики обычно говорят: центурии Нострадамуса абстрактны и расплывчаты, их можно приспособить под многие события жизни. Возможно, это и так, но никакая критика не способна найти другого смысла, кроме того, какой в него вложил автор:

«Все церкви и синагоги зачахнут,
Исчезнут обряды
В две тысячи сто пятидесятом году,
И Крест, и Давидовы звезды
истлевшею славой запахнут,
Но милость небес люди в новом найдут»
[68].

Жизнь покажет, насколько он был прав, предвидя события почти на три четверти тысячелетия вперед. А предвидел он распад иудейской и христианской религии, а также научное обоснование физической сущности бога...

ФИЗИЧЕСКОЕ ПОНИМАНИЕ СУЩНОСТИ БОГА

Познай самого себя — И ты
познаешь Вселенную и богов.

Надпись над Дельфийским храмом.

К пониманию физической сущности бога-Творца, т.е. бога не мнимого, каким являлся Яхве и все другие наши прародители, а бога истинного, невозможно прийти, исходя из материалистических представлений на происхождение жизни. Причина кроется в неприемлемости материалистами высказываемой древними мысли о существовании духовного мира. Мира, который отличается от материального своими физическими свойствами и остающегося невидимым человеку. В том, что он невидим, — не велика беда: человеческий глаз воспринимает лишь около 5% окружающих нас различных форм материи. Мы уже привыкли к такому положению вещей, и наука весьма успешно справляется с проблемами, связанными с исследованиями невидимых форм материи. Беда в том, что духовный мир как физическое явление не поддается имеющимся методам исследования и ни один современный прибор не может зарегистрировать протекающих в нем процессов. Но это вовсе не означает, что духовный или, как его еще называют, потусторонний мир, не существует.

Если продолжать придерживаться точки зрения современной философии о поступательном развитии цивилизации, то сразу же возникает вопрос: коли уж современная наука не может познать духовный мир, то как это могли сделать наши первобытные предки? Он так и останется без ответа. Для нас должно быть ясно: знания древних представителей рода человеческого являются знаниями цивилизации небожителей и понимание потустороннего мира принесли на землю они. Все, что затрагивает вопросы духовного и в туманной форме блуждает по различным литературным источникам современности, — это отголоски четких взглядов пришельцев с Фаэтона на

структуру Вселенной и роль духовного мира в развитии органической жизни.

Мы часто сталкиваемся с религиозным тезисом о том, что человек является образом и подобием бога. Видимо, такая высокая оценка человеческой сущности и стала одной из причин наделения бога-Творца человеческим обликом. Может быть, логика в этом есть — нам трудно представить себе Высшее божество с формами, которые не приемлет человеческий разум. В то же время мы должны понимать: человеческий облик бога родился у древних евреев из-за обожествления ими Яхве. Языческие религии древности воспринимали бога совершенно иначе. Так, например, древние индусы называли бога Творца Энергетическим Океаном. До такого понимания бога дойти не просто, и не может быть никаких сомнений в том, что оно родилось не в человеческом сознании: это знания небожителей. В последнее время все чаще можно услышать высказывания о существовании полевых форм жизни. Древние говорят: их нет и не может быть. Одна из древнейших мыслей о сущности всего гласит:

«Материя есть форма — И нет формы, которая не служила бы выражением жизни, Дух есть жизнь,

И нет жизни, которая была бы не ограничена формой» [1]. Все формы жизни в этом мире обладают телом. Древние наделили своих богов разумом, т.е. они считали, что Высшее божество является живым существом. Следовательно, боги древних также должны иметь материальное тело. Дальше мы убедимся, что все так и есть, но слова о человеке как образе и подобии бога имеют совершенно не тот смысл, который сейчас в него вкладывается. Речь идет не о внешнем сходстве тела человека с телом бога, а о сходстве их структурной организации в целом. Материалисты говорят: человек, как и все окружающее нас, материален, а сознание всего лишь свойство высокоорганизованной материи. Древние смотрели на мир не так упрощенно, и их представления о человеке совершенно отличны от сегодняшних.

Подойти к пониманию бога как физической сущности мы можем, только поняв, каким виделся древним человек.

Человек

Ты создал нас для себя. И
мятется сердце наше. Доколи
не успокоишься в тебе.

Августин.

Во все времена религия утверждала о наличии у человека души. Это — одна из важнейших догм религии, на которой строится вся система представлений о судьбе человека в потустороннем мире. Мы опять сталкиваемся с отголосками древних знаний о физических процессах, протекающих во Вселенной, которые в абстрактно-утрированной форме донесли до масс религия. Пожалуй, невозможно сейчас найти человека, не имеющего собственных суждений о душе. В то же время характерной чертой современного общества является непонимание физической сущности данного явления. Как бы там ни было, большинство людей считают, что «что-то такое есть». Современная философия к этому «что-то» подходит категорично, имея при этом полностью противоположное мнение.

Материалистическая философия отрицает существование и подвергает критике основные догмы религии и духе и душе. Она исходит из того, что вера в душу восходит к первобытному анимистическому толкованию таких естественных явлений, как сновидения, смерть и т.д. По мнению материалистов, по мере познания окружающего мира миф о душе эволюционирует от наивных к более сложным представлениям о ней как о чем-то нематериальном, бесплотном и автономном. Позднейшие религии наделили душу бессмертием или, как индуизм, посмертным переселением душ в другие тела. На доктрине о бессмертной душе, — говорят материалисты, — основана вся система религиозной догматики и идеологии, черпающая в веру в душу иллюзорное утешение, надежду на преодоление смерти и загробное блаженство. По их мнению, религиозное учение о душе имеет ярко выраженный социальный характер, способствуя духовному закабалению людей, переориентации их внимания и воли на спасение души в «царствии небесном». Миф о ней лежит в основе религиозной морали, так как все нравственные нормы соотносятся со спасением души от греха и смерти.

Призвав в свои сторонники науку о человеческой психике, материалисты говорят, что она убедительно опровер-

гает представления о душе как о самостоятельной духовной сущности и подтверждает тезис научно-материалистического мировоззрения о сознании как свойстве высокоорганизованной материи» [2].

Не особенно вникая в сущность понятия «дух» и не пытаясь найти взаимосвязей духа с душой, материализм относит их к разряду надуманных объектов религиозной веры. Отвергая представления о душе, существующей независимо от материи, он отстаивает точку зрения, что духовное есть результат общественно-исторической практики людей [3].

За напористостью материалистов и внешней убедительностью их доводов не стоит ничего: на сегодняшний день наука не располагает информацией, подтверждающей эту позицию. Какие бы разделы науки об органическом мире мы ни взяли — все они объясняют не сущность возникновения и протекания психических процессов, а механизм взаимодействия составных частей материального тела. Можно сколько угодно рассказывать об устройстве электростанции и отдельных ее механизмах, по деталям разложить, как механизмы взаимодействуют друг с другом, но из этого объяснения никогда не понять, как возникает электрический ток и каковы его свойства.

Изначально ошибочными являются ее выводы о возникновении представлений о душе. Мы уже рассматривали вопрос о том, что древние воспринимали душу как элементарную частицу духовной энергии — они считали ее частичей физического мира, обладающей определенными свойствами. Только одно это ставит крест на версии о возникновении представлений о ней из анимистических толкований естественных явлений.

Нельзя согласиться с материалистами, что религиозное учение о душе способствует «духовному закабалению людей». Единственное условие, которое оно ставит перед человеком: соблюдение заповедей «божьих», суть которых сводится к выполнению моральных норм общества, добросердечию, порядочности в делах и мыслях при общении с окружающими. Уже сам смысл учения о душе говорит, что преклонение перед богом — личное дело каждого. Можно и не верить в его существование, но чистота помыслов и действий даст большие результаты, чем посещение церкви для замаливания своих грехов.

Современные представления религиозной философии на существование души и организацию человека как личности достаточно популярно изложил протоиерей А. Мень в «Истории религии». Он говорит:

«Христианская антропология признает в человеке три уровня, которые соответствуют трем основным аспектам познания и тройственной структуре реальности. Первый, наиболее связанный с внешней средой уровень — тело, второй, пограничный, — душа или психика, третий, самый глубокий, — дух.

Дух образует человеческое «Я» и те высшие свойства человека, в которых отражен «образ и подобие Божие». Первые два измерения — общие у человека и у других живых существ. Духом же обладает лишь один он из среды всех известных нам творений. Тело и психика могут быть изучаемы естественнонаучными методами (тело, во всяком случае, подлечит их сфере всецело); дух же раскрывается преимущественно в процессе интуитивного постижения и самопознания [4].

Приведенное высказывание А. Менья — блестящий пример того, что знания древних прошли через полосу затмения и, говоря о душе, религия сама не понимает, что это такое. Мы еще вернемся к глубоко ошибочной точке зрения представителя современной религиозной философской школы, для нас сейчас важно признание религией человека триединой сущностью, которая состоит из плоти, души и духа.

Древние придерживаются такой же точки зрения на структурную организацию человека, но они вкладывают абсолютно другой смысл в значение слов душа и дух.

Библия по данному вопросу высказывается достаточно определенно:

«Живой человек из земли (здесь имеется в виду весь эволюционный процесс от праха земного до появления человека) и земной (физическое тело), ВТОРОЙ человек с неба... Разве вы не знаете, что вы храм Божий и дух Божий живет в вас» [5].

Это означает, что, помимо физического тела, человек имеет еще одно тело, которое каким-то образом связано с космосом. Этим телом является душа человека. По Библии, духовное тело имеет форму физического тела, иначе его нельзя было бы назвать вторым человеком. Кроме того, Библия утверждает: каждый из нас представляет

собой «храм Божий» и в каждом живет «дух Божий». Что означают данные выражения, нам еще предстоит рассмотреть.

Такой подход к структурной организации человека корнями уходит в глубь веков, и он возник задолго до появления египетской цивилизации, сумевшей донести его до современности. В «Погребальном Ритуале» Египетской Книги Мертвых сказано:

«Я дал тебе твой дух,
Я дал тебе твою душу,

Я дал тебе твою силу», - где под силой подразумевается физическое тело человека. Более конкретной формулировки сущности человека ни в древних, ни в современных книгах найти вообще нельзя.

Так что же все-таки представляет собой душа, которую А. Мень отождествил с психикой человека? Что такое дух? *Не столько сложно понимание этих понятий, сколько сложно их объяснение, тем более! что оно не удовлетворит видящих в душе что-то сверхъестественное.

Мы уже говорили, что древние душой называли элементарную духовную частицу, которая совместно с такой же материальной частицей образует ядро атома. Духовная частица может существовать самостоятельно, при этом она находится в состоянии покоя, нейтральна ко всем проявлениям материального мира и называлась предками «зародышем». В ядре атома, получая энергию от материальной частицы, душа образует собственное энерго-информационное поле и становится способной к запоминанию и воспроизведению информации.

Физическое тело человека представляет собой совокупность различных органических структур, являющихся разновидностью материи. В конечном итоге основу тела человека составляют элементарные материальные частицы, образующие ядра атомов. Но в состав ядер атомов входят также и духовные частицы, каждая из которых создает собственное энерго-информационное поле.

Из сказанного следует, что душа человека — это совокупность элементарных духовных частиц, обладающих способностью с помощью энергии физического тела создавать собственное энерго-информационное поле, благодаря которому она становится способной к воспроизведению накопленной в ее памяти информации путем разви-

тия организма и запоминанию всего, что связано с его жизнью и деятельностью.

Логика подсказывает: древние называли духом единое энерго-информационное поле, образующееся за счет возникновения полей каждой духовной частицы.

Это весьма грубые формулировки, не отражающие действительных функций души и духа.

Получается, и это действительно так, что каждый орган тела человека имеет набор духовных частиц, контролирующих и фиксирующих его действия. Так, например, в ядрах атомов, образующих руку, духовные частицы запоминают информацию, связанную с ее развитием, получением травм и их заживлением, о всех совершенных ею действиях. Почти все органы функционируют помимо воли и желания человека, а это означает определенное количество духовных частиц, входящих в состав души человека, накапливает в себе информацию об эволюционных преобразованиях в организме. Почти, но не все. Человек — существо мыслящее, и если организм не контролирует эволюционное развитие, то он благодаря мозгу контролирует все его сознательные действия. Следовательно, духовные частицы, входящие в состав ядер атомов головного мозга, запоминают все наши мысли, действия и поступки. По прошествии времени поступки и мысли могут забыться человеком, но они всегда сохраняются в памяти элементарных духовных частиц.

О духе религия также имеет, хотя и ошибочные, но тем не менее представления. Только благодаря религии и теософии, побочной ее сестры, эти представления дошли до современного общества. Интересна позиция по вопросу о возможности действительного существования духа официальной науки. Сначала отношение к проблеме существования духа было критическим, затем — скептическим, а впоследствии и совсем безразличным. Долгое время религиозный тезис о душе в научных кругах не пользовался спросом. В настоящее время происходит обратный процесс: наука не только не отрицает — она активно использует представления о духовном теле человека в своих исследованиях. Слова дух или духовное тело устарели, и сейчас их смысл вложен в более современные названия: это астральное тело, аура, биополе и энерго-информационное поле... Но как бы поле, созданное духовными частицами, не называлось, цивилизация в очередной раз при-

знала достоверность изложенного в древних книгах. Более того, мы очередной раз имеем возможность убедиться, что древние не просто ограничивались констатацией факта существования духа, но и давали ему трудно укладываемое в голове толкование. Приведем всего три выдержки из древних текстов и проанализируем их:

«Все, что ни существует (живое)... есть лишь соединение поля деятельности и знающего поле», — утверждает «Бхагават-гита» [6].

Поле названо энерго-информационное поле, а знающим его — душа, т.е. совокупность духовных частиц. Таким образом, мы имеем, что все процессы, протекающие в живом организме на уровне психики, есть результат взаимодействия духовных частиц и образованного ими энерго-информационного поля. При лечении душевнобольных врачи ищут причины заболевания в физическом теле человека, а истоки болезни, согласно древним представлениям, надо искать на стыке взаимодействия души и тела или на стыке взаимодействия души и его энерго-информационного поля. Получается, что протекание психических процессов никак не зависит от физического тела, а серое вещество головного мозга — всего лишь энергетическая станция для питания духовных частиц.

Если религиозные представления о взаимодействии души и духа носят характер абстрактных рассуждений, а материалисты говорят о самоорганизации материи, то древний подход к проблеме настолько глубок, что материалистические и религиозные взгляды современности на его фоне вообще кажутся дикими.

Древнеиндийские тексты не просто объясняют сущность взаимодействия духовных и материальных частиц, но и дают весьма необычное толкование функции энерго-информационного поля. «Бхагават-гита» поясняет нам, что «... Чистое СОЗНАНИЕ мудрого живого существа покрывается его вечным врагом — вождением... Чувства, ум и разум — пристанище вождения» [7].

В данной фразе энерго-информационное поле духовной частицы названо ее сознанием! По тексту получается, что все умственные и чувственные процессы протекают благодаря наличию созданной духовными частицами среды, являющейся сознанием или энерго-информационным полем человека. Вот вам и первобытные! Современная 6*

наука даже близко не подошла к такому пониманию возникновения мыслительных процессов.

Если кто-то считает высказывание древних не более чем недоразумением, продолжим чтение древнеиндийских текстов. В «Манава-Арахма-шастре» говорится:

«Он (Всевышний) извлек из своей собственной сущности бессмертное дыхание, которое не погибает в существе, и этой ДУШЕ существа он дал САМОСОЗНАНИЕ, верховного водителя. Затем он дал душе этого существа РА-ЗУМ, образованный из трех качеств и пяти органов внешних восприятий» [8].

Здесь мы-опять сталкиваемся с мыслью, что духовные частицы — составная часть Вселенной и каждая из них обладает собственным сознанием. Совокупность энерго-информационных полей частиц образует сознание человека, или, как говорят древние, его дух.

Материалистическая философия утверждает: процесс познания есть свойство высокоорганизованной материи. Древние позволяют себе с их мнением не согласиться и поясняют:

«... существует пять причин для совершения ВСЯКОГО деяния. Место действия (энерго-информационное поле), исполнитель (душа), различные чувства, различные виды действий и в конечном итоге Параматма — вот пять факторов деятельности. Эти пять факторов являются причиной любого поступка как правильного, так и неправильного, совершенного человеком посредством тела, ума и речи.

... Существует три причины, побуждающие к деятельности: знание, объект и познающий» [9].

Кроме первых двух и последнего, все остальные факторы материальные. Поэтому в какой-то мере материалисты правы: в процессе познания высокоорганизованная материя участвует, но только лишь в роли поставщика энергии. В то же время протекание психических процессов невозможно, если нет специфической среды, которой является энерго-информационное поле человека. Мы часто говорим: человек потерял сознание, и не особенно вдумываясь в смысл сказанного. Для нас ясно: он находится в таком состоянии, что не способен воспринимать окружающую действительность. Данное выражение абсолютно точно соответствует представлениям древних, которые утверждают: потерять сознание — это значит временно

лишиться энерго-информационного поля, лишиться среды, благодаря существованию которой человек мыслит и воспринимает окружающий мир.

Уместно еще раз возвратиться к Библейскому тезису о человеке, являющемся «храмом Божьим». Действительно, физическое тело человека всегда находится как бы в доме, стенами которого являются границы энерго-информационного поля. Никогда тело не может «выйти» за его пределы: без поля человека уже не существует — это живой труп, не способный к осознанным действиям, в то же время энерго-информационное поле является своеобразной защитной оболочкой психики человека от перегрузок и проникновения в нее излишней информации.

Возвращаясь к «Истории религии» А. Меня, где он говорит о трояственной структуре человека, и сопоставив его точку зрения с мнением древних, легко найти ошибку в его суждениях. А. Мень душу — совокупность элементарных духовных частиц физического тела — наделил свойствами духа — энерго-информационного поля. И, наоборот, дух он наделил личностными качествами, которыми в полной мере обладает душа. Не дух отражает «образ и подобие Божие». Образ и подобие заключены в триединой сущности человека.

Так мы подошли к раскрытию величайшей тайны, известной только узкому кругу лиц древности и разглашение которой каралось смертью. Эта тайна содержит в себе четкие представления о том, кого древние называли Творцом.

Творец

Все боги народов идола, Но
Господь сотворил небеса.

Псалтырь, СХХХУ, 5.

По преданиям, на мертвом теле Гермеса Трисмегиста (Трижды Великого), чей гений стал причиной его обожествления последующими поколениями, найдена скрижаль, названная Смарагдовой, в которой изложена сущность герметизма. Первое, что в ней было записано, — закон Аналогии: «То, что внизу, подобно тому, что вверху, а то, что вверху, подобно тому, что внизу». Есть и другая древняя формулировка, наиболее полно отражающая смысл закона:

Как на Земле, так и на небе —
Закон един для всего, Внешнее
подобно внутреннему, Малое
таково же, как и большое.

Мы привыкли к тому, чтобы физические законы представляли перед нами в виде формул, и не представляем, как их можно изложить в стихотворной форме. Оказывается, это сделать нетрудно, если есть желание передать свои знания будущим поколениям. Значение символов формул может затеряться в потоке жизненных событий, но легко запоминающееся стихотворное изложение закона космической Аналогии, прочитав один раз, забыть сложно. Внешне простая формулировка содержит в себе глубочайший смысл, объясняющий точку зрения древних на структуру мира. Все видимое и невидимое во Вселенной подчиняется единым физическим законам — это первый вывод, который из него можно сделать.

Бросается в глаза и в какой-то мере подтверждают закон Аналогии необычные совпадения в строении различных по размерам материальных форм Вселенной. Строение атома фактически ничем не отличается от строения Солнечной системы: такое же ядро и такие же тела, вращающиеся вокруг него. Электрон в атоме удивительно напоминает нашу планету в планетной системе Солнца.

Не менее интересны соотношения линейных размеров микромира, человека и макромира. Если взять за единицу длины средний рост человека, получится определенная зависимость в размерах объектов материального мира. В микромире электрон в 10 раз меньше атома, атом в 10 раз меньше бактерии, бактерия в 10 раз меньше человека. В макромире линейные размеры на два порядка выше: земной шар в 10 раз больше человека, Солнечная система в 10 раз больше Земли, а Галактика в 10 раз больше Солнечной системы (Ю). А если к этому добавить еще и наличие постоянных величин, называемых константами, то простота космического закона Аналогии оборачивается его гениальностью.

Данный закон в совокупности с мнением древних о человеке как «образе и подобии бога» наводит на мысль, что тайна Творца скрыта в них. Необходимо только подобрать ключи к ее разгадке.

В соответствии с древнеиндийскими представлениями все существующее в мире является проявлением двух

видов энергии: энергии духовной и энергии материальной. Индусы говорили, что мироздание зиждется на Брахмане. Он олицетворяет собой материальный мир со всеми видами материи: видимой и невидимой, живой и неживой. Физические тела живых организмов, так же, как и целые Галактики, являются его составной частью. Духовная энергия у индусов представлена Параматмой. Параматма в некоторых текстах называется Сверхдушой, т.е. Высшей Душой Вселенной. Она, так же, как и душа человека, представляет собой совокупность элементарных духовных частиц, но если первая является совокупностью частиц тела человека, то Высшая Душа — это совокупность всех духовных частиц Вселенной. Душа человека — лишь составная часть Сверхдуши. В своей оценке «Бхагават-гита» дает ей следующую характеристику:

«Хотя Параматма кажется поделенной между всеми живыми существами, она неделима. Она — одно целое. Она и поддерживает существование каждого живого существа и также... поглощает все и всему дает развитие» [11].

Данная фраза приоткрывает еще одну завесу над тайнами невидимого нам мира. Состоящая из отдельных частиц Сверхдуша тем не менее остается единым целым. Такого не может быть, если каждая духовная частица самостоятельно запоминает и хранит в себе информацию из жизни конкретного организма. В этом случае в каждой частице будет своя информация, и никогда не возникнет единого целого. Единое может возникнуть лишь при условии, когда все частицы каким-то образом обмениваются информацией и достояние одной становится достоянием всех. Выражение «она поглощает все и всему дает развитие» подтверждает эту мысль.

Мы уже близки к разгадке тайны Творца, но разгадать ее не придется. Из всех известных древних литературных источников один дает прямые указания на то, кого в прошлом называли Творцом — это индийская «Шри-мад-Бхагаватам»:

«Высшая Божественная Личность познается в трех аспектах: Брахман, Параматма и Верховная Духовная Личность» [12].

Убрав древнеиндийскую терминологию и говоря современным языком, мы получим фразу, смысл которой заключен в следующем:

«Бог-Творец представляет собой триединую совокупность: материальный мир, представляющий собой физическое тело Вселенной; Сверхдушу, являющуюся душой Вселенной, и как результат их взаимодействия — Божественный Дух, т.е. Вселенское Сознание». Применяв закон Аналогии и проводя параллели между триединым человеком и триединой Вселенной, мы получим невероятное!

БОГОМ ВСЕВЫШНИМ, БОГОМ-ТВОРЦОМ ДРЕВНИЕ НАРОДЫ МИРА СЧИТАЛИ САМУ ВСЕЛЕННУЮ, КОТОРАЯ ПРЕДСТАВЛЯЕТ СОБОЙ РАЗУМНОЕ СУЩЕСТВО!

Такое трудно осмыслить, но это бесспорный факт: Создателем мира, называемого также Творцом, древние считали разумную Вселенную. Сразу же все становится на свои места, и не остается загадок в туманных объяснениях его сущности, когда говорится, что Творец «всегда пребывает в своей обители, тем не менее Он вездесущ и все находится в нем» [13]. Действительно, он, как и человек, всегда находится в своей обители, и все, что ни существует, находится в нем.

Становится понятным, почему человек — венец творения, созданный по образу и подобию Бога. Образ и подобие определяют не внешние признаки, а триада — его внутреннее содержание. И венцом творения он назван не зря — из всего органического мира планеты только человек обладает способностью мыслить.

Не в христианских представлениях, а в представлениях более древних, основанных на совершенных знаниях, надо искать корни Святой троицы...

Каким бы фантастическим сказанное не казалось, получается, что Вселенная представляет собой сложнейший живой организм. В нем Солнечная система выполняет роль не более чем молекулы, а значимость нашей планеты еще меньше. Понимание этого побудило индийского врача Чараку, жившего семь тысяч лет назад, в трактате «О происхождении всего» написать:

«... Земля, подобно всем светящимся телам, которые нас окружают, есть только атом огромного целого».

Так мы опять вернулись к закону Аналогии. Если в Солнечной системе разумная жизнь сохранилась только на Земле, тогда, считая систему за тело, можно сказать, что Земля является головой тела, а люди — ее мозгом.

Достижения научной мысли не распространяются на Вселенную, и ученый мир только в гипотетической форме и то очень осторожно высказывает свои суждения о ее строении. Насколько примитивны современные взгляды на ее структуру, легко понять из книги «Пространство в структуре мира», изданной Академией наук под редакцией доктора философских наук А.Т. Москаленко. Из нее следует, что Вселенная представляет собой совокупность пространства и материи. Причем авторы придерживаются точки зрения Ф. Энгельса, утверждавшего о невозможности самостоятельного существования пространства. На основании этого они приходят к выводу, что закономерности пространства — «это прежде всего и только закономерности материи». После долгого переливания воды из пустого в порожнее философы делают «гениальный» вывод о взаимосвязях пространства и материи, предлагая обществу четыре варианта толкования пространства:

1. Пространство есть некая форма материи.
2. Пространство — это атрибут материи, способ ее существования.
3. Пространство является условием существования материи.
4. Пространство-время — это особый вид материи, имеющий фундаментальный характер [14].

Любой здравомыслящий человек может сделать логический вывод из сказанного: если Вселенная — совокупность пространства и материи, а само пространство есть некая форма материи, значит, Вселенная — это только материя. Глубина этой философской мысли очевидна. Учитывая, что книга издана Академией наук, невольно приходишь к мысли: современных философов к объяснению структуры Вселенной допускать нельзя. В то же время не только философы, но и представители других направлений науки в объяснении понятия пространства дают не менее туманные определения.

Немало споров вызывает вопрос о существовании границ Вселенной. Одни ученые говорят о ее бесконечности, пытаются обосновать свое мнение математическими выкладками; другие утверждают — она конечна, и тоже приводят доводы в подтверждение сказанного ими.

«Конечная Вселенная, — говорит английский астроном М. Овенден, — не может иметь какой-то границы с находящимся вне ее пространством. Само пространство должно быть ограничено, как ограничена поверхность Земли. В замкнутой Вселенной, в каком бы направлении не идти по прямой, то в конце концов придешь туда, откуда вышел, при условии, если останешься на двухмерной поверхности Земли. В замкнутой Вселенной, в каком бы направлении не идти по «прямой линии» в трех измерениях, придешь в ту же точку, не встретив какой-либо границы. Такую Вселенную трудно себе представить, но, я думаю, не труднее, чем бесконечную в пространстве* [15].

Ошибка М. Овендена, как и всех ученых, занимающихся вопросами физики мира, в том, что он не представляет себе замкнутую Вселенную без искривления пространства. Он не учитывает свойств расширяющейся Вселенной и физических процессов, протекающих при этом. Древние также говорят о замкнутой Вселенной, но они учли все, а поэтому наши современные представления не идут ни в какое сравнение с их точкой зрения. Но обо всем по порядку.

Начнем с общего обзора взглядов на Вселенную. Древние индийцы в «Бхагават-гите» говорят, что

«Вселенных бесчисленное множество, в каждой из них есть свой Брахма (материальный мир. — Авт.), и все они создаются от вдоха и выдоха пуруши».

Комментарии здесь излишни, и стоит только добавить, что каждая из них «напоминает облако в безоблачном небе», т.е. наша Вселенная, как и другие, имеет границы.

«Продолжительность жизни материальной Вселенной, — продолжает пояснять автор книги, — ограничена. Она измеряется в повторяющихся циклах... Материальный мир через определенные промежутки времени создается и вновь разрушается. Во время уничтожения материального творения все погружается в махат-татву. Когда начинается новый цикл материального творения, махат-татва снова высвобождается».

По смыслу слово «махат-татва» означает сверхплотный сгусток материи. В книге «Дзиан», о которой разговор пойдет дальше, сказано: в дремотном состоянии или махат-татве все материальное находится в течение семи веков Браммы. Семь «Великих Веков» — это 217 728 000

000 000 000 земных лет. Цифра фантастическая, но она не взята с потолка, нам остается только верить ей и удивляться, как с такой точностью небожители могли вычислить периоды существования Вселенной. Следует обратить внимание на слова книги об уничтожении материального мира: не космические тела входят в махат-татву, а продукты разложения материи. Мы знаем, что таким продуктом древние считали элементарные материальные частицы.

Существенное дополнение к текстам «Бхагават-гиты» вносит «Оккультный Катехизис», объясняя физические процессы, протекающие в махат-татве:

«Великое Дыхание прорывает на протяжении пространства семь дыр в Лайа, чтобы заставить их вра^цаться на протяжении Манвантары» [16].

Лайа-центр означает, как и махат-татва, сгусток материи, а словом Манвантара древние называли период расширения Вселенной.

Нам осталось только вспомнить теорию Большого взрыва, вспомнить о силе гравитации и учесть особенности расширения Вселенной, чтобы в общих чертах представить себе описываемую древними картину.

В определенное время разложившаяся до элементарных частиц материя Вселенной сжимается в сверхплотный сгусток, образуя как бы ядро, и в этом состоянии она находится семь Великих Веков. Во время Большого взрыва из сгустка происходит выброс материальных частиц. Здесь мы сталкиваемся с первой особенностью, на которую обратили внимание древние: «взрывается» не весь сгусток — выброс материи происходит в семи местах по его диаметру. Материя под действием сил, возникших внутри сгустка, выбрасывается наружу, но основная ее масса продолжает оставаться в сгустке. Распространяясь в пространстве, материальные частицы образуют космические тела. В расширяющейся Вселенной чем дальше звездные системы удаляются от центра, тем меньше скорость их движения и тем больше становится расстояние между ними. Увеличение расстояний между космическими телами считается само собой разумеющимся и ни у кого не вызывает споров. Однако дальше признания этого факта наука не идет, хотя закон Аналогии гласит: «Как вверху, так и внизу». Говоря об удалении тел друг от друга в макромире, ученые совершенно упускают из виду микромир. А не

поняв, что происходит в микромире, нельзя вести серьезного разговора о процессах, протекающих во Вселенной.

Существует прямая зависимость между расстояниями макромира и микромира. Чем больше космические тела удаляются друг от друга, тем большими становятся внутриатомные и межатомные расстояния. Атомы делаются более объемными и более рыхлыми - у них ослабевают связи как внутри, так и между собой. Этот фактор играл и до конца дней существования будет играть важнейшую роль в жизни нашей планеты. Он является причиной неожиданных всплесков радиоактивности на Земле, которые влекли за собой изменения в органической жизни.

Движение материи из сгустка идет не по прямой линии, а как бы по виткам расширяющейся спирали, которая отклоняется с востока на запад. Движение вперед одновременно приближает к гибели материальный мир: процесс увеличения расстояний необратим и неизбежно время, когда пространство будет заполнено не веществом, а хаотически движущимися элементарными материальными частицами.

Небожители символом Вселенной избрали, казалось бы, несовместимые вещи: диск, раковину и палицу. При всей кажущейся несовместимости этих предметов символ Вселенной дает достаточно точную ее характеристику. Диск означает ее форму, раковина (та же спираль. — Авт.) — структуру, а палица олицетворяет собой силу, благодаря которой во Вселенной протекают физические процессы.

По форме Вселенная напоминает собой диск с шарообразным центром. Семь морских раковин или семь расширяющихся изогнутых спиралей, обращенных тонкими концами к центру, — это материя в пространстве. Видимое нам звездное небо — не только не Вселенная, она даже не раковина. Млечный путь является всего лишь одним витком спирали.

У широкой горловины каждой раковины (место, где властвует бог разрушительного времени Яма) вещества не существует — оно уже разложилось до элементарных материальных частиц. Масса ядра Вселенной оказывает свое влияние на дальнейшую их судьбу. Эти частицы под действием силы притяжения ядра «проваливаются» в яму, т.е. в горловину раковины, и движутся к центру Вселенной.

Из сказанного следует, что древние границей материальной Вселенной считали не искривленное в форме шара пространство, а расстояние от центра и до владений бога Ямы, т.е. до области, от внешних границ которой начинается обратное движение материи в ядро... Оно неизменно, и причины постоянства кроются в массе ядра Вселенной.

Для описания процессов, протекающих во Вселенной, древние ввели понятие удаленности от центра. Все пространство от центра и до границы, т.е. радиус пространства, они поделили на семь равных отрезков. Введение условного деления пространства оказалось очень удачным, т.к. для каждого отрезка характерна своя степень плотности вещества, свои особенности в структуре материи и развитии жизни.

В качестве примера можно привести древний Комментарий к книге «Дзиан», в котором описывается Вселенная именно с позиций условного деления радиуса пространства:

«Восемь домов были построены Матерью (материей); восемь домов для восьми божественных сыновей: Четыре больших и Четыре меньших. Восемь Блестающих Солнц соответствовало их возрасту и достоинству. Бал-и-лу был неудовлетворен, хотя его дом был наибольшим. Он начал (работать) как это делают огромные слоны. Он вдохнул в чрево свое жизненные дуновения своих братьев. Он пытался поглотить их. Четыре больших находились далеко-далеко, на крайнем пределе царства. Они не были ограблены и смеялись.

«Делай все, что в твоих силах, Владыка, ты не сможешь достичь нас». Но меньшие плакали. Они жаловались Матери. Она сослала Бал-и-лу в центр своего царства, откуда он не мог сдвинуться. (С тех пор) он (лишь) сторожит и угрожает. Он преследует их, медленно обращаясь вокруг себя; они стремительно отворачиваются от него, и он издали следит за направлением, в котором движутся братья его вдоль тропы, окружающей обиталища их. От сего дня он питается потом тела Матери. Он наполняет себя ее дыханием и отбросами. Потому она отвергла его» [17].

Красота изложения не помешала древнему автору передать многое неизвестное нам из жизни Вселенной. Проанализируем сказание о восьми братьях.

В нем Матерью названа общая масса материи Вселенной. Она всегда остается неизменной. Восемь братьев являются порождением материи. В данном случае это означает восемь материальных структур, заполнивших пространство, совокупность массы которых является общей массой материи. Каждая материальная структура имеет свой «дом», причем «дом» одной из них, самой большой, находился в центре. Остальные семь братьев имели «дома», постепенно удаляющиеся от центра. Смысл слова «дом» заключен в том, что под этим понимается ограниченная территория, предназначенная для проживания, где хозяин имеет право властвовать — делать все по своему усмотрению.

По мнению древних, в центре Вселенной находится ядро, состоящее из материальных частиц. В сказании оно названо восьмым братом. Ядро имеет огромную массу и медленно вращается с востока на запад.

То, что названо семью братьями, является различными видами материи, занимающей территорию от ядра и до окраин Вселенной, т.е. мы сталкиваемся с условным разделением радиуса Вселенной на семь равных по длине частей. Материальные частицы, покинув ядро, движутся по расширяющейся спирали. Следствием из этого является тот факт, что различные формы материи на наиболее удаленных от ядра радиусах занимают большую площадь, чем ближние к нему. Именно поэтому в сказании говорится: братья имели восемь домов, четыре из которых были большими. Размеры домов, т.е. территории, занимаемой в пространстве, зависели от их возраста и достоинства. Чем раньше, во временных рамках, произошло истечение материи из ядра, тем дальше она удалась от него.

Мы уже знакомы с мнением древних о невозможности жизни без материи, образованной в форму. Образование элементарными материальными частицами ядер атомов и вещественных форм материи — это уже предпосылки возникновения жизни или «жизненное дуновение». Из сказанного следует: на территории, ближайшей к ядру и равной трем седьмым радиуса Вселенной, материальные частицы находятся в хаотическом состоянии и не образуют никаких тел. Только за пределами влияния ядра Вселенной элементарные частицы объединяются в структуры и создают вещество, а это означает, что органическая

жизнь во Вселенной возможна лишь на последних четырех седьмых частях ее радиуса. Подтверждение этому имеется в шестой главе книги «Дзиан»:

«У Порога Четвертого Сынам указано создать свои Подобия. Одна треть отказывается. Две повинуются».

Сынами здесь названы духовные элементарные частицы, которые на границе с четвертой областью Вселенной вступают в контакт с материальными частицами и образуют ядра атомов. Таким образом, сказанное является подтверждением того, что образование вещественных форм материи происходит за пределами трех седьмых радиуса Вселенной. Знание того, что в непосредственной близости от ядра Вселенной материи не существует, а есть лишь совокупность движущихся хаотично элементарных материальных частиц, позволило авторам Библии в уста Соломона вложить фразу о боге, создавшем «мир из небразного вещества» [18].

Из текстов книги «Дзиан» следует, что в образовании материальных тел принимают участие две трети духовных частиц, а одна треть, видимо, образует невещественные формы материи или находится в свободном состоянии.

Ядро Вселенной медленно вращается, и вращение это направлено с востока на запад. Скорость движения материи в семи областях гораздо больше, чем скорость вращения ядра.

Каждая область Вселенной светится собственным светом. Наделение каждой из них персональными особенностями говорит о том, что процессы, протекающие в каждой из них, отличны друг от друга. Если четвертая область является областью образования ядер атомов, пятая — территорией, на которой образуется вещества, а седьмая — областью разложения материи, значит, органическая жизнь во Вселенной может существовать только в шестой области. И в этой области в настоящее время находятся Солнечная система и наша планета.

Во время «Большого взрыва» материя истекает из ядра в пространство: «мать отвергает восьмого сына*». Следует обратить внимание на то, что древние говорят не о выбросе, что возможно при настоящем взрыве сгустка, а именно об истечении материи. Это означает: говорить о Большом взрыве как начальном этапе существования мате-

риальной Вселенной можно лишь условно — на самом деле никакого взрыва не было.

Ядро Вселенной поглощает «пот, дыхание и отбросы» материи. Мы уже говорили, что продукты разложения вещества — элементарные материальные частицы — с окраин Вселенной вновь поступают в ее ядро и, получается, что оно питается отбросами.

Огромный интерес для понимания процессов, протекающих во Вселенной на конечном этапе ее существования, представляет описание периода властвования бога разрушительного времени Ямы:

«Когда в силу бесплодности (прекращения истечения материи из ядра) и огня все Миры и Ады иссушились..., тогда начинается стихийное разложение (самопроизвольное разложение вещества). Сначала Воды (космическое пространство) поглощают свойство земли (ее притяжение), и земля, лишённая этого свойства, идет к разрушению и соединяется с водою (происходит распад межатомных связей вещества, и материя существует на атомарном уровне)...

Когда Вселенная таким образом затопляется волнами водяной Стихии, ее зачаточный аромат поглощается Стихией Огня (распадаются внутриатомные связи и остаются только элементарные частицы, образующие ядра атомов). И сами Воды уничтожаются... и сливаются с Огнем, и вся Вселенная наполняется Пламенем, которое... постепенно распространяется по всему Миру (вся Вселенная представляет собой только ядра атомов). И в то время, когда Пространство есть Пламень..., Стихия Ветра (вихрь) захватывает основное свойство или форму, которое есть причина Света, и когда это изъято, все превращается в природу Воздуха (вихревыми потоками элементарные материальные частицы изымаются из пространства, т.е. вливаются в ядро Вселенной, и пространство остается заполненным только частицами духовной энергии). Когда зачаток формы (материальные частицы) уничтожен и Огонь лишен своего рудимента (произошел распад ядер), Воздух тушит Огонь и распространяется в пространстве, лишенном Света, тогда Огонь сливается с Воздухом (элементарные духовные частицы, входящие в состав ядер атомов, сливаются с духовными частицами, заполнявшими пространство). Тогда Воздух, сопровождаемый Звук

(волновыми колебаниями), источником Эфира, распространяется во всех десяти областях... до тех пор, пока Эфир не овладеет Прикосновением, его рудиментарным свойством, через потерю которого Воздух уничтожается (из-за отсутствия источника поступления энергии исчезает энерго-информационное поле духовных частиц, и последние превращаются в «зародыши» — пассивных носителей информации), а Эфир (зародыши) остается неизменным: без Формы, Вкуса, Осязания и Обаяния он существует не воплощенным и протяженным и наполняет все Пространство (пространство продолжает существовать без материи). Тогда Начало Элементов (ядро Вселенной) поглощает Звук (волновые колебания), и все Элементы, все одновременно, погружаются в свое первоначало».

Более доступным языком стадию возвращения материи в ядро Вселенной объясняет следующее дополнение к приведенному тексту:

«Разум..., включая не проявленные грубые элементы, образовал Яйцо (ядро Вселенной)... и Владыка Вселенной сам пребывал в нем в качестве Браммы (материальный мир). В этом Яйце... заключались материки и моря, и горы, планеты и подразделения планет (планетные системы), боги, демоны и человеческий род» [19].

В основу приведенного текста положено четкое понимание сущности физических процессов, протекающих во Вселенной в период завершения эволюционного процесса. Эти знания не могут принадлежать древним представителям рода человеческого — они далеко выходят даже за рамки современных научных представлений и являются достоянием цивилизации, достигшей высочайшего развития науки. Только такая цивилизация способна знать особенности протекания различных физических процессов во Вселенной и в нескольких словах передать то, что она хотела сказать еще не родившимся поколениям землян.

При чтении древних писаний постоянно сталкиваешься с выражениями «первойяцо», «мировое яйцо» и «золотое яйцо». Наличие данных слов в тексте обычно не мешает его восприятию, а поэтому на них мало кто обращает внимание, считая их появление очередной причудой фантазии первобытных людей. Между тем именно в этих шести словах гений небожителей объяснил всю сущность их

взглядов на мироздание и жизнь. Пришельцы с Фазтона считали, что Вселенная имеет три формы существования:

1. Существование в форме «первойяйца» характеризует тот период, когда вся материя Вселенной находится в сверхплотном сгустке. Представьте себе обыкновенное куриное яйцо. Его скорлупа соответствует границам Вселенной, желток — материи, находящейся в сверхплотном сгустке, а белок олицетворяет собой пространство, заполненное духовными атомами, находящимися в состоянии покоя.

2. Период существования Вселенной после Большого взрыва, т.е. после выброса материи из сгустка, идентичен тому, что происходит в «мировом яйце». Это напоминает яйцо, у которого «прорвался» желток и смешался с белком. Во Вселенной происходит то же самое: элементарные материальные частицы, распространяясь в пространстве, смешиваются с духовными атомами, и все пространство заполнено этой смесью.

3. «Золотому яйцу» соответствует тот период существования Вселенной, когда материя уже образовалась в формы и появились космические тела. Элементарные частицы материальной и духовной энергии в это время уже «нашли» друг друга, образовали ядра атомов, что послужило причиной возникновения жизни. Яйцо цветом золота олицетворяет собой существование разумной жизни во Вселенной, и человек является одним из немногих ее представителей.

После золотого свечения жизни Вселенная вновь превращается в «первойяйцо», чтобы со временем зародить новую жизнь. Это периодическое чередование «выдоха и выдоха пуруши» постоянно во времени, но с каждым «выдохом» органическая жизнь, обогащенная опытом предшествовавших ей, совершенствуется.

Нами рассмотрены общие вопросы строения Вселенной, но было бы ошибочным мнение, что небожители с помощью древних книг не донесли до нас детального описания процессов, протекающих в ней. Таких книг немало, и, скорее всего, они еще пролежали бы не одну сотню лет без движения, если бы члены теософского общества не были людьми любознательными и не стремились познать непознанное.

ТЕОСОФИЯ О СТРУКТУРЕ ВСЕЛЕННОЙ

Факты — это воздух
ученого.

И. П. Павлов.

Отдавая дань религии в сохранении хоть каких-то представлений о Творце, следует сказать, что саму идею и понимание сущности бога Всевышнего до современного мира донесла не она. Ее донес оккультизм, этот вечный спутник современных религий, а объединила все оккультные и тайные знания теософия.

К теософии и наука, и религия относятся свысока, как к случайному попутчику, обладающему безудержной фантазией и надоевшему всем своими идеями. Если взять любой атеистический словарь, можно узнать, что теософия является реакционным религиозно-философским течением. Возможно, это так и есть. Можно согласиться со всем, но временами поражает отсутствие элементарной логики у материалистических философов. Полностью отрицая религию и считая ее основанной на ложных догмах, материализм тем не менее подразделяет религиозные направления на реакционные и прогрессивные. Остается только догадываться, какими критериями он руководствуется при определении прогрессивности одних и реакционности других.

Теоретическую основу теософии составляет представление о едином, безличном, всеобъемлющем абсолюте, о божественном происхождении всего, и жизни в частности. Она проповедует идеи всечеловеческого братства, терпимости ко всем религиям, поскольку в каждой видит скрытую идею бога Единого. Этим самым она признает: все религии мира основаны на восприятии бога как Творца всего сущего. Теософия в своем подходе к пониманию сущности бога Всевышнего стоит гораздо выше религии, и, в отличие от последней, она всегда вела активный поиск истины. Теософы одними из первых высказали совершенно правильную мысль о существовании в истории

цивилизации двух форм религии: экзотерической — для масс и эзотерической — религии избранных. Теософия фактически является продолжателем дела эзотерической религии. Единственное различие между ними: религия избранных базировалась на знаниях небожителей, а теософия — на остатках этих знаний, да еще неверно истолкованных.

Эзотерические знания дошли до современности в виде отдельных трактатов и манускриптов представителей древней цивилизации, но содержание абсолютного большинства из них обществу совершенно непонятны.

Заслугой теософии является то, что она первая обратила внимание на эти архаические тексты и пыталась в них разобратся. Однако предпринимаемые попытки не дали положительного результата, так как тексты рассматривались не с научных, а с религиозно-философских позиций; причем они воспринимались как божественное откровение, окутанное мистикой, которое доступно только избранным. Ярким примером такого восприятия древних текстов является книга «Тайная Доктрина», принадлежащая перу основателя теософии русскому философу XIX века Е. П. Блаватской. Не только сама книга, но и история ее возникновения пронизана мистицизмом.

По словам Е.П. Блаватской, к ней в руки попала коллекция пальмовых листьев, «приведенных особым, неизвестным науке способом в состоянии непроницаемости для воды, огня и воздуха». Е.П. Блаватская и не думала даже, что такой обработке они могли быть подвергнуты нашими предками с целью передачи своих знаний будущим поколениям. На этих листьях содержался архаический текст, представляющий собой семь станц (глав) из древней книги «Дзиан». — Необычность хранения листьев и смысловая завуалированность текста, а также огромные знания в области религиозной философии, метафизики и оккультизма привели ее к мысли, что это знамение свыше, вследствие чего станцы древней книги были возведены в ранг тайной доктрины. Так появилась «Тайная Доктрина», в которой предприняты попытки расшифровать тексты на пальмовых листьях, а заодно один из фрагментов «Оккультного Катехизиса». Но, как говорил апостол Петр: «Никогда пророчество не было произнесено

по воле человеческой», и Е. П. Блаватская с поставленной перед собой задачей справиться не смогла. И хотя фрагмент «Оккультного Катехизиса» и станцы книги «Дзиан» были ею расшифрованы, но объяснение текстов получилось окутанным еще большей тайной, нежели они сами.

Заслуга Е.П. Блаватской перед обществом не в том, что она создала «Тайную Доктрину». Ее заслуга в другом: она собственными руками «вытащила» из старины седой древние манускрипты, сделала их достоянием общества и смогла привлечь к ним внимание. Остается только сожалеть, что это внимание толпы, а не научных кругов. Потому что оба текста объясняют структуру Вселенной, а книгу «Дзиан» вообще можно назвать пособием для специалистов, стремящихся к познанию всех процессов: материальных и духовных, протекающих во Вселенной. Однако научные круги, как и многие представители современного общества, высокомерны: если уж они ничего по данному вопросу сказать не могут, то что могли сказать нового для нас авторы книги «Дзиан»?

В то же время, несмотря на заслуги теософов перед обществом, они своей трактовкой древних текстов только внесли сумятицу в умы далеко не ординарных людей. Теософское общество существует и поныне, пытаюсь разобратся, в чем же сущность Тайной Доктрины.

Чтобы понять, насколько теософия в своих суждениях далека от истины, сравним истинный смысл текста фрагмента «Оккультного Катехизиса» с тем, как его расшифровала Е.П. Блаватская.

Пояснение к фрагменту «Оккультного Катехизиса»

Фрагмент «Оккультного Катехизиса» построен в виде вопросов и ответов автора на эти вопросы. Попробуем прокомментировать этот текст.

1. «Что есть то, что вечно существует? — Пространство, вечное Анупадака».

Слово Анупадака по своему смысловому значению соответствует выражению «не имеющий родителей». Звездное небо скрывает от нас не столько тайны материи, сколь-

ко тайны пространства. Древние говорят, что оно не имеет родителей, т.е. существовало всегда. В этом пространстве кажущаяся безграничной Вселенная напоминает Солнце (не своей светимостью, а формой. — Авт.) в дневном небе.

2. «Что есть то, что вечно существовало? — Зародыш в Корне».

Мы знаем, что зародышем древние называли элементарные духовные частицы, не потребляющие материальной энергии, а потому находящиеся в состоянии покоя. Корень — это корень Жизни. Так названа совокупность духовных частиц, заполняющих пространство. Получается, что не материя и пространство неразделимы — неразделимы духовные частицы и пространство. Пространство существует всегда, и всегда оно заполнено духовными частицами.

3. «Что есть то, что вечно исходит и приходит? — Великое Дыхание».

Великим Дыханием в тексте назван «вдох и выдох пуруши», т.е. периодический выброс материи из ядра и ее расширение в пространстве, а затем разложение и ее движение к ядру. При выбросе материи в пространство «дыхание исходит», а при ее возвращении в центр Вселенной «дыхание приходит».

Так, буквально в шести фразах, древнейший, текст объяснил роль пространства в структуре мира и разрешил одну из проблем современной науки. Бессмысленно говорить о конечности и бесконечности Вселенной — она конечна и ее границы в пространстве определены массой материи, находящейся в сгустке. Вопрос стоит о конечности пространства, потому что таких Вселенных, как наша, в пространстве бесчисленное множество и неизвестно, что стоит за этим множеством.

4. «Тогда существуют трое вечных? — Нет. Трое едины. То, что всегда есть, едино, то, что всегда было, едино, то, что вечно существует и раскрывается, также едино; и это есть Пространство».

Смысл данной фразы можно изложить в следующем варианте: «В период нахождения материи в сверхплотном сгустке она, духовные атомы и пространство не взаимодействуют друг с другом. Но когда материя заполняет

определенную область пространства и вступает во взаимодействие с духовными атомами, возникает жизнь. Область распространения материи и ее взаимодействия с духовными атомами является пространством Вселенной». Это пощечина науке за ее неуважение к прошлому цивилизации, а заодно и ответ философам на их извечный спор о первичности материального или духовного. Этот спор сам по себе абсурден, ибо первично и то, и другое. Только взаимодействие материальной и духовной энергии образует органический мир.

5. «Единое есть нерушимый Круг без окружности, ибо оно нигде и всюду».

Так, несколькими словами, автор разъясняет нам физическую сущность нахождения материи в сверхплотном сгустке. Вселенная практически не существует, но продолжает существовать ее тень. В данный период нет фактических границ пространства Вселенной, которые бы зримо воспринимались. Тем не менее они все-таки существуют: границы определены силой притяжения материального сгустка.

6. «Единое — беспредельный план Круга, проявляя диаметр лишь в Манвантарические периоды».

Вселенная в плоскости имеет форму круга (диска), но реально измерить ее диаметр можно лишь в период эволюции, когда материя заполняет пространство.

7. «Единое — неделимая Точка, нигде не находящаяся и всюду видимая во время этих периодов».

В период нахождения материи в «первойце» на месте планет и планетных систем, звезд и галактик нет ничего — одна пустота заполняет пространство. И только в период заполнения пространства материей, во время эволюции, материальный мир становится видимым.

8. «Оно — Вертикальная и Горизонтальная линия, Отец и Матерь, вершина и основание Отца, два конца Матери, в действительности никуда не достигающие, ибо Единое есть Кольцо и также кольца, находящиеся внутри этого Кольца».

Вселенная — Вертикальная и Горизонтальная линия. Образно сравнивая ее с линиями, автор этим говорит: во время распространения материи в пространстве Вселен-

ная имеет границы. Ее можно измерить как по вертикали, так и по горизонтали.

Она — Отец и Матерь. Матерью названа материя, а совокупность духовных частиц — отцом. Именно материя и духовные частицы порождают энерго-информационное поле и поля ядер атомов. Другими словами, они порождают жизнь.

Вселенная — вершина и основание Отца. Только благодаря ее триединому существованию «включается память» духовных частиц, являющаяся основой жизни. К моменту завершения эволюции память духовных частиц обогащается новой информацией, и, таким образом, знания достигают высшей точки за всю историю существования Вселенной.

Вселенная — никуда не достигающие два конца Матери. Материя, распространяясь в пространстве, образует круг. Две его диаметрально противоположные точки являются концами, границей распространения материи. Но материя в вещественной форме действительно никуда не достигает — она к границе Вселенной разлагается до элементарных частиц, которые затем вновь возвращаются в ядро.

Вселенная — Кольцо и кольца внутри этого кольца. Мысль, которую автор хотел высказать, является абсолютно неожиданной. Что такое кольцо? Применительно к материи кольцо — это часть заполненного веществом круга, ограниченная внутренним и внешним диаметром, в котором расстояние между двумя точками внутреннего диаметра заполнено пустотой. Из сказанного следует, что процесс выброса материи из ядра длится некоторое время и прекращается. Выброшенная материя, удаляясь от ядра, образует кольцо вокруг него. Внешний край материального кольца на границе Вселенной разлагается, и ширина кольца постоянно уменьшается до тех пор, пока вся материя снова не исчезнет в ядре. Кольца внутри материального кольца — это орбиты движения электронов, планет, звезд и т.д.

9. «Свет во Тьме, Тьма в Свете; «Дыхание, которое вечно». Оно исходит извне вовнутрь, когда оно везде; и изнутри наружу, когда оно нигде. Оно распространяется и сокращается. Когда оно распространяется, Матерь изли-

вает и разбрасывает; когда оно сокращается, Матерь втягивает и собирает. Это производит периоды Эволюции и Разложения, Манвантары и Пралайи».

Словами «Свет во Тьме, Тьма в Свете» автор говорит нам, что в период разложения материи ядро Вселенной напоминает собой черную дыру. Оно поглощает все виды материальной энергии и потому остается невидимым для внешнего наблюдателя. В то же время внутри ядра материальные частицы продолжают обладать энергией, позволяющей им светиться. С другой стороны, пространство вокруг невидимого ядра заполнено «зародышами», т.е. духовными атомами, находящимися в состоянии покоя. Обладая эволюционной информацией, они тем самым обладают потенциальной энергией, но без источников материальной энергии «зародыши» не могут создать собственное энерго-информационное поле и не могут светиться. Это и есть «Тьма в Свете».

«Дыхание, которое вечно» — уже известный нам процесс выброса ядром материи и последующего ее поглощения. Период, когда «материя разбрасывается Матерью», называется Манвантарой, или Эволюцией, а когда «Мать втягивает и собирает» — Пралайей или Разложением.

10. «Зародыш невидим и огнен; Корень прохладен; но во время Эволюции и Манвантары ее одеяние холодно и сияюще».

Здесь речь идет об элементарных духовных частицах, находящихся в состоянии покоя. Из-за маленьких размеров зрение человека не может их воспринимать. Но они, не имея взаимодействия с материальными частицами, продолжают обладать энергией, вследствие чего светятся невидимым для нас светом. Корень, т.е. совокупность «зародышей», прохладен. Это означает, что во время нахождения материи в ядре Вселенной в пространстве, заполненном «зародышами», не протекает никаких энергетических процессов. Такие процессы протекают только внутри духовных атомов. В период эволюции духовные атомы образуют собственные энерго-информационные поля, создающие единое поле Вселенной, которое «холодно и сияюще», т.е. светится холодным светом. Отсюда можно сделать вывод, что и энерго-информационное поле человека имеет холодное, невидимое глазу свечение.

11. «Жаркое Дыхание есть Отец, пожирающий потомство многогранного Элемента и оставляющий однородных. Холодное дыхание есть Мать, которая зарождает, формирует, рождает и вновь принимает их в лоно свое, чтобы преобразить их к новому Рассвету».

Данная фраза говорит о многом, но говорит как бы полунамеками. Однородными в ней названы элементарные материальные частицы. Многогранный Элемент — атомы, из которых образуется вещество. Это значит, что «потомством многогранного элемента» являются вещественные формы материи: горы, планеты, звезды, галактики и т.д. Следовательно, Жаркое Дыхание — процесс распада атомных связей материи и разложения ее на элементарные частицы.

Холодным Дыханием названо распространение материи в пространстве. Во время расширения Вселенной она зарождает атомы, формирует из них вещество и рождает живые организмы.

Вот весь тот короткий отрывок из «Оккультного Катехизиса», который Е.П. Блаватская объяснила по-своему. С ее объяснением можно было бы и не знакомиться, если бы оно не было ярким примером того, как возникает таинственное и необъяснимое. Его создает сам человек, а туманные пояснения Е.П. Блаватской древних текстов создали целое религиозно-философское течение, которое существует и поныне. Послушаем, как расшифровала отрывок Елена Павловна:

«Для более ясного понимания читателя следует указать, что Оккультная Наука признает семь Космических Элементов — четыре вполне физических и пятый (эфир) полуматериальный, который будет виден в воздухе к концу нашего Четвертого Круга, чтобы верховно главенствовать над другими в продолжении всего Пятого. Остальные два пока абсолютно вне человеческого познания. Тем не менее они появляются как намеки в шестой и седьмой расе этого Круга и будут соответственно вполне известны в Шестом и Седьмом Круге. Эти семь Элементов с их бесчисленными субэлементами, гораздо более многочисленными, нежели это известно науке, являются просто условными изменениями и аспектами Единого Элемента.

Последний не Эфир, ни даже не Акаша (высшее проявление эфира), но источник их» [92].

Не тайные знания изложены во фрагменте «Оккультного Катехизиса» — в нем описываются основные физические процессы, протекающие во Вселенной. Обращает на себя внимание и тот факт, что в нем нет ни единого слова об участии бога, каким его понимают современные религии, в сотворении мира. Во фрагменте дается описание рождения, жизни и смерти мыслящего существа, имя которому Вселенная.

В станцах книги «Дзиан» излагается то же самое, но дается уже не общая, а детальная картина процессов, протекающих как в материальном, так и духовном мире. Автор не упустил ничего и знакомит нас даже с силой Фохат, которая является носителем Мысли и благодаря которой материя образует свои структуры. Это сила гравитации, которая в санскритских текстах названа Индрой. В целом же тексты книги «Дзиан» — предмет особого исследования и нет смысла сейчас объяснять их содержание. Однако отдельные выдержки из нее все-таки необходимо привести.

В первой станце книги сказано, что, когда материя находилась в ядре Вселенной, ничего материального в пространстве не было. «Лишь Единая Форма Существования, беспредельная, бесконечная, беспричинная простиралась, покоясь во Сне, лишенном Сновидений; Жизнь бессознательная пульсировала в Пространстве Вселенском во Всесущности той, что ощущается открытым глазом Дангма».

Этот отрывок написан как будто специально для философов, которые отождествляют пространство с материей. Здесь однозначно утверждается, что пространство — самостоятельная субстанция и существует независимо от материи. В период пребывания материи в ядре, оно заполнено духовными атомами, находящимися в состоянии покоя. Отсутствие материальных источников энергии не позволяет им создать энерго-информационные поля, и их состояние соответствует состоянию выключенного магнитона.

Словом Дангма древние называют подсознание. По смыслу текста выходит, что «открытым глазом Дангмы»,

т. е. подсознанием, человек может воспринимать информацию энерго-информационного поля. Следовательно, есть некоторые представители рода человеческого, обладающие способностью к восприятию такой информации, и далеко не все экстрасенсы и шаманы являются шарлатанами. Многие люди обладают хорошо развитой интуицией. По мнению предков, это неосознанное предвидение будущего и есть подсознательное «считывание» информации с энерго-информационного поля.

В современном изложении рассматриваемая станца из книги «Дзиан» представляет собой следующее выражение:

«Лишь духовные атомы, находящиеся в состоянии покоя, заполняли пространство. Они являются хранителями информации предшествующих эволюционных периодов из жизни Вселенной, но лишённые источника энергии в виде материальных частиц, не могут создать энерго-информационное поле, с которым человек вступает в контакт на подсознательном уровне».

Определение понятия Вселенной дано в третьей станце:

«Отец-Матерь прядет Ткань, верхний край ее прикреплен к Духу, Свету Единой Тьмы, а нижний к Теневому краю, к Матери; и Ткань есть Вселенная, сотканная из Двух Сущностей, воедино слитых, что есть Свабхават».

Слово «Свабхават» соответствует слову «самобытие», т.е. существование, независимое от внешних факторов. «Пряжей» для ткани являются элементарные частицы материальной и духовной энергии. Из сказанного становится ясно, что хотели сказать авторы книги этой фразой:

«Вселенная — пространство, на котором в результате взаимодействия материальной и духовной энергии возникает самосовершенствующаяся жизнь».

Интересно описание в пятой станце образования вещественных форм материи:

«Первозданные Семь, изначальные Семь Дыханий Дракона Мудрости... порождают своим Священным Кружно-Спиральным Дыханием Огнем Вихрь». Первозданные Семь — это семь рукавов Вселенной, через которые происходит выброс материи из ее ядра. Огневой

Вихрь представляет собой поток элементарных материальных частиц, выброшенных в пространство и движущихся по расширяющейся спирали. После прохождения трех седьмых радиуса Вселенной сила гравитации — Фохат — приступает к работе:

«Начиная работу, он отделяет Искры Низшего Царства, в радости носящиеся и трепещущие в своих светозарных обиталищах, и образует из них Зачатки Колес. Он помещает их в Шести направлениях Пространства и Одно посреди — Колесо Серединное».

Перед нами картина образования атомов. Искрами Низшего Царства названы элементарные материальные частицы. Одна благодаря силе гравитации оказывается в центре — в ядре атома, а другие вращаются вокруг нее — это электроны. Движение электронов сориентировано в шести направлениях пространства. Между движением электронов и частицы в ядре атома существует различие. Электроны образуют зачатки колес, т.е. частицы движутся по круговой орбите. В ядре атома частица образует колесо — она вращается сама.

Определенный интерес представляет станца 4-й книги «Дзиан», в которой дается описание Вселенной в период нахождения материи в сверхплотном сгустке:

«01-На-Нои есть Тьма, Беспредельность, или же Не-число, Ади-Нидана, Свабхават О.

1. Ади-Санат, ибо он Один.
2. Глас Слова, Свабхават, Числа, ибо он один и девять.
3. «Квадрат без Формы».

И эти Три, заключенные внутри О, суть сокровенная Четверица; и Десять суть Арупа Вселенная. Затем идут Сыны, Семь Воителей, Один — Восьмой — оставлен в стороне, и Дыхание его есть Свето-Датель».

Слово «Ади-Санат» означает: древний, первичный, т.е. постоянно существующий.

«Глас Слова» — волновые колебания как единое свойство духовной энергии. Слово «девять» говорит о существовании во Вселенной девяти видов волновых колебаний, благодаря которым распространяется духовная энергия.

«Арупа» — не имеющий формы;

«Квадрат без формы». Это загадочное выражение по смыслу книги может означать только одно: духовные

частицы находятся в пространстве не в хаотическом состоянии, а как бы образуют пока несуществующую структуру вещественных форм материи. Другими словами, духовные частицы и без материи структурно организованы. После Большого Взрыва элементарные материальные частицы не сами по себе образуют неорганические формы материи — они всего лишь воссоединяются с духовными частицами в ядрах атомов.

В целом же приведенный текст из книги «Дзиан» говорит нам о следующем:

«В период нахождения материи в сверхплотном сгустке Вселенная представляет собой тьму и беспредельность космического пространства, заполненного лишь духовными частицами, находящимися в состоянии покоя. Она состоит из:

1. Единой совокупности духовных частиц;
2. Девяти видов волновых колебаний как свойства этих частиц;

3. Памяти о структуре вещественных форм материи.

Эти трое, заполняющие пространство, и есть не имеющая формы Вселенная. После Большого Взрыва материя образует семь областей, в каждой из которых она обладает определенными свойствами. Ядро Вселенной остается на месте, а истекшая из него материя является источником света».

Огромные знания в области религиозной философии и оккультизма позволили Е.П. Блаватской на основе непонятых ею текстов книги «Дзиан» создать полумистическое произведение и возвести станцы в ранг тайной доктрины. Ее «Тайная Доктрина» не имеет ничего общего с истинным содержанием книги «Дзиан», так же, как сказка о ковре-самолете, не имеет ничего общего с описанием устройства летательных аппаратов. Самое поразительное в этой истории: многие, читая «Тайную Доктрину», восхищаются ею и выражают огромное удовлетворение от общения к «тайным знаниям».

И хотя выводы теософов были ошибочными, они стали ступенькой к познанию истины, и еще неизвестно, когда и кто смог бы обратить внимание на древние тексты, проделать колоссальную работу по систематизации и понять их важность.

СОВРЕМЕННЫЕ НАУЧНЫЕ ВЗГЛЯДЫ НА СТРУКТУРУ ВСЕЛЕННОЙ

Какими бы высокими мы не считали достижения современной цивилизации, в вопросах познания физики Вселенной наука не ушла далеко от представлений столетней давности. На сегодня даже в гипотетической форме она ничего не может сказать о строении Вселенной и дать более или менее последовательное объяснение процессов, протекающих в ней. Тем не менее некоторые ее достижения полностью подтверждают взгляды древних на структуру материального мира.

Учеными установлено, что два спиральных рукава нашей Галактики, в которых расположены звезды, соединяют ее периферию с центром — ядром. Спиральные рукава напоминают собой лейку. Хотя это сравнение слишком грубо, но действительно, ближе к периферии диаметр спиральных рукавов больше, чем у ядра Вселенной. Звезды располагаются только по стенкам рукавов, образуя как бы стенки спирали так же, как пластмасса или металл образуют корпус лейки. Причем расположение звезд в стенках далеко не произвольное. Эстонские астрономы из Института астрофизики и физики атмосферы пришли к выводу, что звезды и звездные ассоциации на стенках рукавов расположены в порядке, напоминающем пчелиные соты огромных размеров. Вещество в основном сконцентрировано на стенках ячеек. К этому заключению ученые пришли, тщательно изучив распределение массы Галактик, охватывающих скопления в Персее, Андромеде и Пегасе. Американские астрофизики, после обработки на ЭВМ данных о миллионах Галактик, подтвердили ячеистую структуру Вселенной. Внутри самих ячеек звездных скоплений почти нет, все они собраны в стенках, ограничивающих ячейки. Размеры ячеек составляют от 100 до 300 световых лет (20).

В рукавах обнаружено магнитное поле напряженностью 2-10 мкГс. Из ядра Галактики, в окрестностях которого звезды расположены более плотно, непрерывно излучается протонно-водородный газ массой около полутора масс Солнца ежегодно. Газ движется, это должно быть понят-

но, от ядра к периферии. Но существует и обратное движение. От периферии по спиральным рукавам эфир (?) поступает в ядро Галактики. Потоки эфира движутся по спирали вокруг осей рукавов, постепенно смещаясь к ядру с увеличенным шагом. Это движение напоминает движение воды в водовороте. По подсчетам, скорость эфира в районе Солнечной системы составляет 400 — 600 километров в секунду.

По мере приближения к ядру, вследствие сужения спирали, т. е. уменьшения диаметра рукава, скорость потока эфира возрастает, а движение становится хаотичным. В итоге эфир врывается в ядро с двух сторон с огромной скоростью. Образуется эфирный ураган, порождающий большое количество турбулентностей и вихрей.

При достижении плотности эфира критической величины образуются плотные винтообразные тороидальные вихри - протонный газ, состоящий из множества крошечных элементарных тороидов-протонов, который начинает истекать из ядра Галактики. Этот оборот эфира длится много сотен или даже тысяч миллиардов лет»(21).

Нельзя сказать, что механизм обращения материи от ядра к периферии и обратно, открытый современными учеными, в чем-либо отличается от точки зрения древних на движение материи в период «вдоха и выдоха пурюши». В этом нет ничего удивительного — истина одна и современные ученые в очередной раз открыли страницу, уже прочитанную предками.

В то же время, древние вносят некоторые коррективы в современную картину движения материи.

Во-первых, они говорят: процесс обращения материи прерывен - он просто кажется непрерывным из-за длительности его протекания. Во время Большого взрыва из ядра Вселенной выбрасывается лишь часть материи, после чего выброс прекращается, а выброшенная материя постепенно движется к периферии и затем вновь возвращается в ядро.

Во-вторых, древние никогда не относили различные формы материи к эфиру. Они называют эфиром проявления духовной энергии. Уместно еще раз привести выдержку из древнего текста. Предки утверждают, что после поглощения материи ядром Вселенной, все «... уничтожается, а Эфир остается неизменным: без Формы, Вкуса,

Осязания и Обаяния он существует невоплощенным и протяженным и наполняет все Пространство». Другими словами, эфиром они называли энерго-информационное поле Вселенной. Невоплощенный эфир - это совокупность духовных частиц в состоянии покоя, а еще точнее — совокупность информации, содержащейся в «зародышах».

А теперь давайте попытаемся сравнить механизм обращения материи с кровеносной системой, а ядро Вселенной — с сердцем человека. Кровь из сердца поступает к внутренним органам, обеспечивая их кислородом и этим самым давая им возможность нормально функционировать. Функционирование всех органов является основой жизни человека. Элементарные материальные частицы, поступаая из ядра Вселенной на периферию, вступают в контакт с духовными частицами, образуя вещество и органическую жизнь. Наличие последних в пространстве — условие эволюционного развития Вселенной. От внутренних органов отработанная кровь вновь поступает в сердце, чтобы начать новый цикл. От периферии Вселенной, где вещественная материя разложилась, материальные частицы поступают в ядро, чтобы также начать новый цикл.

Получается, что элементарные материальные частицы — это кровь Вселенной, а вещество в виде космических тел образует стенки кровеносных сосудов... Как уж тут не вспомнить закон Аналогии...

Пока еще наука не располагает достаточным материалом для проведения сравнительного анализа современных и древних представлений на структуру мира. Скорее всего и не нужно никаких сравнений. Просто астрофизикам и биологам надо на время стать учениками древних, добросовестно изучить их труды и, используя достижения современной науки, проверить их выводы. Результаты будут потрясающими. Это же надо сделать и современным философам.

СУЩИЙ НА НЕБЕСАХ

Но есть и божий суд,
Наперстники разврата! Есть
грозный суд; он ждет, Он не
доступен звону злата...

М. Ю. Лермонтов

Современные представления о боге родились в I тысячелетии до н. э., когда упадок общественного развития достиг критической отметки и по времени совпал с почти полной утратой знаний, в былые времена являвшихся достоянием жрецов языческих религий. Условия зарождения мировых религий наложили свой отпечаток на каждую из них. Если к этому добавить, что своим возникновением они обязаны экзотерической религии — религии «толпы» языческого периода, становится понятным, почему, в отличие от древних, наши представления о боге абстрактны и никто толком не может объяснить, что же это такое. Религиозно-философское толкование данного слова неопределенно, и неудивительно, что немалая часть населения планеты весьма скептически относится к высказываниям о его реальном существовании.

Из всех древних представлений о боге религия донесла до нас ничтожно мало сведений, и это является одной из причин, по которым она перестала вступать в споры с наукой: убедительных доказательств существования бога нет, а ученым нужны факты. Именно недостаток сведений породил до сих пор существующее противостояние философских систем. Несмотря на это, религия все-таки располагает информацией о боге, и к ней можно отнести следующие утверждения религии:

- он существует независимо от воли и желания людей;
- место его пребывания находится за пределами поверхности планеты — на небесах;
- в зависимости от образа жизни бог может оказать человеку помощь, но может и наказать его;
- он является властелином потустороннего, т.е. духовного, мира и судит души людей за жизнь в подлунном мире;

— бог после смерти людей может направить их души в рай или в ад, а буддисты считают, что вместо ада души вновь возвращаются на землю;

— важнейшим критерием оценки богом человека являются добро и справедливость, порядочность в делах и мыслях;

— человек создан по образу и подобию божию;

— при жизни отдельные люди могут общаться с богом.

Узнать еще что-либо существенное о боге из современной религиозной литературы, доступной широкой обществу, невозможно.

Если же мы все-таки обратимся к первоисточникам современных религий, в частности к Библии, и попытаемся разобраться, что включает в себя понятие бог, нам в глаза бросится следующее обстоятельство: библейский бог — образ собирательный. Данное понятие, если не брать во внимание телсты Апокалипсиса, состоит из трех компонентов. Давайте попытаемся разобраться, действительно ли это так.

По своей физической сущности бог-Творец, бог-Сын и бог-властитель душ человеческих совершенно отличны друг от друга, но в Библии они представлены как единое целое и все это названо богом Единым.

Мы уже говорили, что древние богом Творцом называли разумную Вселенную. Вселенная действительно является Творцом всего сущего. Ограниченная силой тяготения ядра, она создает космические объекты, она же их и уничтожает. «Бхагават-гита» отмечает, что бог Творец находится везде и все находится в нем. Так оно и есть: наша и другие планеты, а также видимое и невидимое нам небо являются составной частью бога Творца, т.е. Вселенной, и находится она внутри его. Такое понимание Творца противоречит библейскому тезису о существовании бога на небесах, т.е. за пределами нашей планеты, а это означает, что бог Творец и бог людей — совершенно разные понятия.

Санскритские тексты ставят довольно четкие границы между Творцом и богом людей. Они утверждают, что Творец беспристрастно относится к живым существам. Для разумной Вселенной, в организме которой человек является мельчайшей, хоть и важной частицей, личностное Я каждого из нас ничего не значит. Люди также безразлич-

но относятся и к отдельному кровяному тельцу, и ко всем к ним в целом. Но даже если они и не безразличны нам, это ничего не меняет — человек не может сознательно регулировать протекающие в организме процессы, так как сознание отрешено от функционирования органов физического тела.

О боге людей тексты говорят, что в зависимости от образа жизни человека он опретеляет дальнейшую судьбу его души. Она может навсегда остаться в «обители» бога, но может быть и возвращена обратно на землю в тело другого человека или животного. Древнеиндийская теория перевоплощения или реанкарнации нашла широкое распространение в современном буддизме. Христианская догматика ничего не говорит о ее возвращении на землю, но также признает два варианта посмертного существования души, помещая ее в рай или ад. Мы должны четко видеть разницу между древнеиндийским и христианским объяснением нахождения души в потустороннем мире, что важно для дальнейшего определения правильности позиции каждой точки зрения. Если христиане говорят: в потустороннем мире существуют рай — обитель бога и ад — обитель дьявола, то древние индийцы все существующее там называют обителью бога. При расшифровке «Тибетской Книги Мертвых» мы увидим, что наиболее точной является точка зрения религии, существовавшей задолго до возникновения христианства: все существующее в потустороннем мире является обителью бога, а ад — всего лишь составная часть этой обители.

Однако для нас сейчас важно не местонахождение души после смерти физического тела. Важно, что во всех современных религиях четко прослеживается мысль о роли бога в определении будущего души индивида. В то же время их ошибкой является наделение бога-Творца функциями распорядителя душ человеческих.

Для читавших хоть раз Священное Писание совершенно очевидно, что библейские тексты пронизаны идеей прямого общения с богом. С ним общались Адам с Евой и их отпрыски. На горе Синай «дом божий» посещал Моисей. Более того, основоположником христианства стал Иисус Христос -- сын Божий, рожденный от земной женщины. Он является предсказанным еще иудейским богом Яхве мессией — его посланцем на земле. Мы уже говорили, какую цивилизацию Яхве представлял. Для древних все небожители действительно были богами, но мы прекрасно

понимаем абсурдность предположения о способности представителей внеземной цивилизации властвовать над загробным миром. Другими словами, боги иудейской и христианской религии, вступавшие в прямой контакт с людьми, явно не годятся на роль божества, которое на весах Озириса взвешивает добрые и злые дела людей и после чего каждой душе воздает должное. И тем не менее в Библии можно найти сколько угодно указаний на существование бога, который выполняет эти функции.

Мусульманская религия является ярким примером того, насколько емким в религиях стало понятие «бог». Открыв и прочитав главную книгу мусульман — «Коран», несложно понять, что истоки мусульманства следует искать там же, где лежат истоки христианства, а именно: в преклонении древних евреев перед Яхве. И называет эта книга иудеев с христианами неверными только потому, что ее авторы считали последних уклонившимися от истинного учения Яхве. В Коране даже в большей мере, чем в Библии, говорится о том, что Яхве неоднократно направлял на землю своих посланцев для наставления оставшихся на земле на истинный путь. Нет смысла приводить все сказанное об этом в книге, достаточно выдержек из текстов суры 57: « Мы послали Наших посланников с ясными знамениями и низвели вместе с ними писание и весы, чтобы люди стояли в справедливости...»

Мы уже послали Нуха и Ибрахима и в потомстве их установили пророчество и писание. И среди них есть идущий прямым путем, но много из них распутных.

Потом мы отправили по СЛЕДАМ ИХ Наших посланников и ОТПРАВИЛИ ВСЛЕД ИСУ (Иисуса Христа. — Авт.), сына Марьям».

Комментарии к приведенному тексту излишни. В то же время, несмотря на наличие личностных качеств бога мусульман, в Коране легко просматриваются черты другого бога — властителя душ человеческих и властителя загробного мира. Чтобы понять сказанное, достаточно прочитать 58-ю суру Корана:

«... Аллах знает то, что в небесах и что на земле... Не бывает тайной беседы трех, чтобы Он не был четвертым, или пяти, чтобы Он не был шестым... Потом сообщит Он им, что они делали, в день воскресения; ведь Аллах о всякой вещи знающ!»

Не менее красноречивы тексты 45-й суры: «... В тот день, когда наступит час (смерть человека. — Авт.), тогда в убытке окажутся считающие ложью (то, что проповедует религия о добре и справедливости. — Авт.)! И ты увидишь всякую общину коленопреклоненной. Всякая община будет призвана к своей книге; в тот день будет воздано вам же, ЧТО ВЫ ТВОРИЛИ. Эта Наша книга говорит против вас в истине; Мы ЗАПИСЫВАЛИ все, что вы совершали».

Здесь мы сталкиваемся с мнением, что не только деяния человека являются достоянием бога, но и деяния каждой человеческой общности — у каждой общины есть своя книга, т.е. та структура, где фиксируются все события и факты из ее жизни.

Таким образом, мусульманская религия, основываясь на преклонении перед Яхве, сохранила в себе основные черты язычества, основывающегося на преклонении перед богом — властителем душ человеческих.

Буддизм несколько по-другому подходит к вопросу о контактах с богом. Эта религия основывается на возможности опосредованного контакта, т.е. мысленного общения с ним. Основоположник данной религии был обыкновенным человеком, и только после озарения свыше он стал пророком. История знает немало примеров необычайных способностей людей, которые могут предсказывать будущее благодаря своей интуиции. Многие из них убеждены, что это происходит благодаря их мысленному общению с богом. Более того, из санскритских текстов нам известно, что первоначальное назначение йоги заключалось в подготовке души и тела именно для этого общения. В языческих религиях жрецы высшей ступени посвящения обладали такой способностью. Все сказанное, об опосредованных контактах с богом говорит о том, что идея общения с богом на уровне психики наиболее близка к истине, чем идея прямых контактов с ним.

Библия, и не только она, утверждает: человек создан по образу и подобию бога. Данное утверждение наводит на мысль об абсолютной идентичности в чем-то человека и бога. Этот тезис, оставаясь невыясненным до сих пор, ведет к подсознательному восприятию бога в образе человека. Физическое, внешнее отождествление бога и человека — это ошибка. Речь идет не о физическом подобии, а о подобии их структурной организации. Идентичность человека с богом заключена в триаде, том, что оба они имеют физическое тело, душу и энерго-информационное поле

или сознание. Не просто сознание, а сознание разумного существа, сознание, в котором протекают умственные и психические процессы.

Понять физическую сущности бога, пользуясь только литературой современных мировых религий, невозможно, и поэтому нам вновь придется обратиться к древним языческим религиям мира. Египтяне среди множества божеств выделяли бога Земли, называя его Татунненом. Татуннен — это результат проявления взаимодействия материальной и духовной энергии. Планета Земля является физическим телом этого бога, а духовные частицы органического мира образуют его душу. В итоге появляется энерго-информационное поле Земли, благодаря которому протекают психические процессы на планетарном уровне. Древние, используя закон Аналогии и руководствуясь триединой сущностью физического мира, наделили разумом не только Вселенную, но и нашу планету. Из сказанного можно сформулировать понятие бога, каким его представляли наши далекие предки.

Бог — это совокупность невидимых нам духовных частиц, заполняющих околоземное пространство, обладающих способностью воспринимать, запоминать и сохранять, а также воспроизводить информацию в энерго-информационном поле Земли.

У нас еще будет возможность убедиться, что в энерго-информационном поле духовные частицы находятся не в хаотическом состоянии, а образуют очень сложные структуры, каждая из которых выполняет строго определенную функцию.

Изучение материального мира позволило науке в атмосфере Земли выделить ее различные слои, отличающиеся друг от друга определенными особенностями. Если говорить утрированно, строение бога земли аналогично строению атмосферы и ни о каком внешнем сходстве человека с богом речи идти не может.

Нас так приучили к мысли о боге с человеческим обликом, что библейское выражение «Книга Жизни» для большинства, если не для всех, верующих и неверующих, ни о чем не говорит. Между тем это одно из названий бога людей, а с научной точки зрения — мозг и память планеты.

«Земной бог вечен, беспределен, молод и стар, волнообразной формы», — говорится в «Халдейском Оракуле» [1]. Тысячелетиями остававшееся неясным данное выра-

жение абсолютно точно характеризует бога Земли и открывает еще одну завесу над тайнами духовного мира.

Бог Земли и людей молод — в нем мгновенно фиксируются все последние события из жизни органического мира. Он стар, так как хранит информацию обо всем, что происходило на планете с первых дней зарождения жизни.

Говоря о волнообразной форме бога, халдеи тем самым донесли до нас информацию о волновых свойствах духовных частиц. В совокупности с древним выражением, что бог есть круг, а диаметр этого круга — мысль, из сказанного можно сделать вывод, что мыслительные процессы, протекающие в сознании человека и в энерго-информационном поле земли, обладают волновыми свойствами.

Ошибкой было бы думать, что структуры духовных частиц являются только пассивными хранителями информации. Об их роли в развитии человеческого общества достаточно точно сказал русский ученый В.М. Бехтерев:

«Ни одно человеческое действие, ни один шаг, ни одна мысль, выраженная словами или даже простым взглядом, жестом, вообще мимикой, не исчезают бесследно... Речь идет не о бессмертии человеческой личности в целом, которая при наступлении смерти прекращает свое существование как личность, как особь, как индивид..., а о социальном бессмертии, ввиду НЕУНИЧТОЖИМОСТИ ТОЙ НЕРВНО-ПСИХИЧЕСКОЙ ЭНЕРГИИ, которая составляет ОСНОВУ ЧЕЛОВЕЧЕСКОЙ ЛИЧНОСТИ. Поэтому понятие о загробной жизни в научном смысле должно быть сведено, в сущности, к понятию о продолжении человеческой личности за пределами ее индивидуальной жизни в форме участия в совершенствовании человека вообще и создания духовной общечеловеческой личности, в которой живет непременно частица каждой отдельной личности, хотя бы уже и ушедшей из настоящего мира, и живет, не умирая, а лишь претворяясь в духовной части человечества... Ответственность за свои поступки и действия является совершенно естественной, если каждый поступок, каждый шаг, каждое слово, каждый жест, каждое мимическое движение и даже каждый произнесенный человеком звук не остается бесследным, а так или иначе отражается на других, претворяясь здесь в новые формы воздействия на внешний мир и передаваясь... будущим поколениям человечества» [2].

Ученый, даже не подозревая о свойствах духовных частиц и энерго-информационного поля планеты, детализировал то, о чем всегда в несколько другой форме говорила религия и что было абсолютным знанием древних народов мира. В то же время в его определение физических свойств духовной энергии необходимо внести некоторые коррективы. Ответственность за поступки отдельного человека хоть и ложится на плечи окружающих, но в первую очередь она ложится на плечи их совершившего и последующие поколения его потомства. Русская поговорка «Что посеешь, то и пожнешь» достаточно точно отражает реакцию структур духовных частиц на поступки человека. Единственное, что требует уточнения: очень часто посеянное отцом или матерью жать приходится детям и внукам. Не так уж не прав тезис религии о том, что за грехи родителей дети отвечают до седьмого колена.

Когда знаешь физическую сущность бога, совсем другому воспринимается самое популярное стихотворное произведение человечества, которое в течение двух тысячелетий ежедневно повторяют миллионы людей. Это «Отче наш...» — молитва-обращение к богу:

Отче наш, сущий на небесах;
 Да святится имя Твое;
 Да придет Царствие Твое,
 Да будет воля Твоя
 И на земле, как на небе;
 Хлеб наш насущный дай нам на сей день,
 И прости нам долги наши,
 Как и мы прощаем должникам нашим;
 И не введи нас в искушение,
 Но избавь нас от лукавого;
 Ибо Твое есть Царство
 И сила и слава вовеки.

Эти несколько строчек отвечают на многие вопросы, над которыми ломает голову ученый мир, но, в первую очередь, они отвечают на вопрос о путях дальнейшего развития человеческого общества. Мы уже знакомы с мнением древних индусов о том, что появлением человека разумного на земле завершился первый этап эволюции. Второй завершится его развитием до предвечной сущности. Давайте сопоставим их мнение со сказанным в молитве: «Да придет Царствие Твое, Да будет воля Твоя и на земле,

как на небе», а также слова Бехтерева о влиянии каждого из нас на развитие будущего цивилизации. «Царствие божье» наступит на земле, когда человек разовьется до предвечной сущности, т.е. когда человеческие идеалы и практика повседневной жизни будут соответствовать тем критериям добра и справедливости, которые приемлемы для духовных структур планеты. Эволюция человеческого общества — закономерность в развитии органического мира, она неизбежна, как неизбежен рассвет после длинной и темной ночи. Единственное, что может помешать человеку достичь высшей точки своего развития, — гибель цивилизации.

Как же бог Земли осуществляет свое воздействие на человеческое общество? Этот вопрос нам еще предстоит разобрать более подробно, а пока можно сказать лишь о сущности протекающих в духовных структурах Земли процессов.

Впитывая в себя всю информацию из жизни органического мира, духовные структуры осуществляют ее фильтрацию и отбирают только приемлемую для них. Во всех религиях мира данное физическое явление названо «судом божьим». С физической точки зрения, на этом суде производится оценка информации, содержащейся в памяти духовных частиц.

Частицы, несущие в себе важную эволюционную или другую информацию, попадают в «рай», т.е. непосредственно в поле Вселенной или духовные структуры планеты, и становятся составной частью бога Земли. Частицы, содержащие в себе наряду с важной для духовных структур негативную информацию, попадают в «ад» — своеобразный отстойник, где они находятся до тех пор, пока негативная информация не сотрется с памяти духовной частицы.

Благодаря наличию энерго-информационного поля бог земли оказывает свое воздействие на людей, тем самым способствуя эволюции человеческого общества и совершенствованию каждого из нас. Это происходит благодаря тому, что информационные потоки, истекающие из духовных структур планеты, пронизывают околоземное пространство и, независимо от воли и желания человека, воздействуют на его психику. Однако такими же свойствами, но в гораздо меньшей мере, обладает и отстойник с негативной

информацией. В религиозной литературе это воздействие названо происками Дьявола, а в приведенной молитве информация отстойника названа лукавым.

Так мы последовательно подошли к тому, что бог, о существовании которого, несмотря ни на что, говорят все религии мира, — не надуманный объект религиозной веры, а чисто физическое явление, которое присуще органической жизни и является ее неотъемлемой частью.

А теперь, когда мы знаем о основных особенностях духовного мира и бже Земли, нам предстоит вновь вернуться назад и продолжить разговор о человеке, его сущности и возможности жизни после смерти.

Одной из основных догм религиозной философии является ее утверждение о существовании жизни в потустороннем мире, где человек как личность пребывает после праведной жизни на Земле.

Материалисты в этом вопросе, как и в других, затрагивающих религиозную догматику, категоричны: со смертью физического тела прекращается функционирование высокоорганизованной материи, что является свидетельством исчезновения индивида.

По современным религиозным представлениям, которые нашли свое отражение в «Истории религии» А. Меня, смерть постигает животное и делает его своей жертвой, и в человеке гибнет только животное. Дух же его «ускользает и высвобождается», после чего существует в «царствии небесном» как МЫСЛЯЩИЙ ИНДИВИД [3]. Не может быть и речи, что все деятели религии придерживаются его точки зрения. Мы имеем дело с попыткой переосмыслить христианское учение и с отходом от канонических представлений, по которым в потустороннем мире пребывает душа, но никак не дух. А. Мень, не зная об особенностях и свойствах духовных частиц, делает попытку объяснить, как человек может оставаться живым после смерти физического тела. В своих рассуждениях он смыкается с исследователями, которые, используя внутреннюю неприемлемость человеком ухода из жизни, спекулируют на тезисе о существовании жизни в потустороннем мире.

А.А. Горбовский в статье «Те, кто вернулись...» приводит массу примеров и данных о возвращении к жизни людей, у которых служба реанимации зафиксировала прекращение жизненных функций организма. Интересно описание случаев, когда находившиеся в состоянии кли-

Общеизвестно, что существуют две книги, созданные двумя совершенно разными и удаленными друг от друга цивилизациями: Египта и Тибета, но имеющие абсолютно одинаковые названия. Это «Книги Мертвых». В то же время мало кто знает, что существует еще одна «Книга Мертвых», которая просто имеет другое название. Этой книгой является древнеиндийское «Сказание о паломничестве к тиртхам». Принято считать: они описывают древние представления полудиках людей о жизни человека в потустороннем мире и современная наука относится к ним так же, как и к другим литературным источникам древности, — безразлично. Действительно, нагромождение различных божеств с устрашающими образами, особенно в египетской и тибетской «Книгах Мертвых», сбивает с толку любого и создает впечатление кажущейся бессмысленности. Все три книги описывают одно и то же, и понять их содержание, значит, подвести научную базу под главный вопрос религии — вопрос о боге. Обратимся к одной из них — к «Тибетской Книге Мертвых». Тибетская Книга Мертвых.

«Книга Мертвых» — наставление для живых. Изучай знаки печати тайного твоего устройства, картины храма твоей души и ты легко распознаешь живые знаки Хониид Бардо.

ТИБЕТСКАЯ КНИГА МЕРТВЫХ

«Книга Мертвых» - наставление для живых. Изучай знаки печати тайного твоего устройства, картины храма твоей души и ты легко распознаешь живые знаки Хониид Бардо.

Тибетская Книга Мертвых.

Одним из немногих древних литературных источников, на который не наложила свой отпечаток тайна триады, является «Тибетская Книга Мертвых» [6]. При первом знакомстве с ее текстами возникает чувство, что у ее авторов было большое воображение. Устрашающие образы различных божеств, их нечеловеческий вид — все это лишь подтверждает первое впечатление. При более внимательном чтении книги устрашающие образы отходят на второй план, и вас не покидает мысль, что она описывает блуждание души человека в загробном мире. Именно такое восприятие текстов книги характерно для современного общества. Многие считают, что это одна из немногих древних книг, раскрывающая тайны жизни личностного Я в загробном царстве. В то же время ученые, занимающиеся Исследованиями текстов книги, понимают: ее истинный смысл отнюдь не в описании жизни души человека после смерти физического тела. Профессор Гуревич П.С. в предисловии к русскому изданию «Тибетской Книги Мертвых» пишет, что она «... несет в себе ценнейшую информацию, которая ждет своей разгадки». Его точка зрения полностью перекликается с тибетскими высказываниями о ее специальном написании для будущих поколений. На сегодняшний день Книга Мертвых остается такой же необъяснимой, какой она была и сто, и двести, и пятьсот лет назад. Непонимание текстов вытекает из нашего упрощенного мировоззрения, совершенно отличного от мировоззрения древних, исключаящего возможность существования других видов энергии, кроме материальной. Но даже признав существование духовного мира, мы опять не смогли бы понять текстов книги, потому что до сих пор оставалось неясным, что же такое душа,

Если ранее для более ясного понимания излагаемого на этих страницах не делалось особых различий между душой и духовной частицей, то для расшифровки «Тибетской Книги Мертвых» необходимо провести четкую грань между ними. Древние утверждают: «первокирпичиками» человеческого тела являются ядра атомов, состоящие из материальных и духовных частиц. Можно себе представить, из какого количества атомов состоит человек. Совокупность материальных частиц образует физическое тело человека, но для нас важно другое: душа человека состоит из такой же совокупности духовных частиц. Каждая духовная частица, храня в своей памяти общее, являющееся свойством всех духовных частиц, несет в себе информацию еще и обо всем, с чем приходилось сталкиваться той клетке, в которую она входит. Со смертью физического тела, потеряв источник питания, духовные частицы не могут поддерживать существование энерго-информационного поля, и оно исчезает, а сами частицы превращаются в пассивных носителей информации. В итоге каждая частица становится обособленной единицей, несущей в себе, помимо общей, только ей свойственную информацию.

Именно отсутствие в нашем понимании границ между душой человека и собственно душой, как древние называли духовную частицу, не позволяет нам убрать занавес непонимания с текстов «Тибетской Книги Мертвых» и разобраться, что же хотели довести для будущих поколений авторы этой книги.

Ключевой фразой, открывающей путь к смыслу «Тибетской Книги Мертвых», является одна из цитат текста: «Книга Мертвых» — наставление для живых. Изучай знаки печати тайного твоего устройства, картины храма твоей души и ты легко распознаешь живые знаки Хониид Бардо».

Что такое душа, нам известно, как известно, что храмом для нее является ее собственное энерго-информационное поле. Выражение «Хониид Бардо» означает буквально следующее: «область живых знаков Кармических Наваждений».

Понять смысл фразы нетрудно, если провести параллели между текстом книги и словами Прокла о небесном теле, составной частью которого становится душа после смерти физического тела. По тексту «Тибетской Книги

Мертвых» душа после смерти физического тела в течение 14 дней находится в Бардо (области) Кармических Наваждений. Но тогда получается, что область Кармических Наваждений является составной частью небесного тела Прокла, или, говоря современным языком, она является составной частью и одной из областей духовного тела земли, т.е. совокупности духовных частиц, находящихся в околоземном пространстве. В «Книге Мертвых» данная область имеет и другое название — это Область Мудрости. Следовательно, ключевая фраза книги означает: «Книга Мертвых» — наставление для живых. Изучай свойства своей души и сознания и ты легко поймешь строение одной из важнейших областей духовного тела земли — Области Мудрости».

Так мы в очередной раз пришли к выводу, что религиозно-философское произведение, каким во все времена считалась**Тибетская Книга Мертвых», ни философским, ни религиозным трактатом не является. Это книга по физике духовного мира и весьма своеобразный способ описания неизвестной пока нам духовной структуры земли. Рассказывая о блужданиях души человека в потустороннем мире, она последовательно ведет нас через каждую область духовного тела планеты, объясняя ее назначение и отличительные особенности. Более того, используя при описании странствий души цветочное изображение отдельных слоев каждой области, авторы книги этим самым позволяют нам понять строение духовного тела в целом и детально разобраться в назначении каждого слоя.

Согласно оккультным представлениям, духовное тело, образованное элементарными частицами духовной энергии, состоит из семи миров. В соответствии с этим тезисом оккультизма в современном мире стала распространяться точка зрения кришнаитов, что около Земли находятся семь невидимых нам духовных планет. Это неправильная трактовка высказывания оккультистов и единственное, что соответствует действительности, — духовное тело невидимо человеку так же, как остается невидимым ему магнитное поле. Мы уже говорили, что духовное тело Земли своим строением напоминает строение ее атмосферы. Представьте себе слоеный торт в форме шара, в котором слои расположены не в плоскости, а наложены один на другой по его поверхности. Если такой

торт разрезать пополам, перед нашим взором предстанут полосы различных слоев, расположенные по окружности. Аналогичное строение имеет разрез духовного тела, в центре которого будет находиться разрез Земли. В Коране по поводу строения духовного тела планеты сказано достаточно ясно:

«Благословен тот, в руках которого власть и который властен над всякой вещью, который создал смерть и жизнь..., который СОЗДАЛ СЕМЬ НЕБЕС РЯДАМИ» [6]. Древние считали, что духовное тело состоит из семи областей, а каждая область, в свою очередь, из семи слоев. Священная оккультная цифра 49, в которой современный мир видит абстрактный символ оккультизма, на самом деле отражает строение духовного тела Земли, состоящего из 49 слоев элементарных духовных частиц, каждый из которых выполняет строго определенные функции.

«Книга Мертвых» начинается с описания момента наступления смерти физического тела человека. Мы уже говорили, что со смертью тела сознание некоторое время продолжает существовать, вследствие чего душа, как и ранее, воспринимает и запоминает информацию. Так вот сразу после физической смерти душа попадает в специфическую область духовного тела планеты, которая в книге названа «Бардо Смертного часа». Следует обратить внимание на то, что в эту область попадают не отдельные духовные частицы, а их совокупность — душа, способная к анализу происходящего. Фактически в Область Смертного часа попадает человек, не имеющий физического тела, но способный к осмысленному восприятию информации. Обращаясь к душе, авторы «Тибетской Книги Мертвых» говорят:

«Будь внимателен... Попробуй распознать Предвечную Троицу, Три Кайя».

Далее они поясняют, что является составляющими этой троицы. Первая и важнейшая ее часть — «Драхма Кайя, Закон, подобна пустынному небу без воздуха, которая держится только Светом». Из сказанного несложно понять, что Драхма Кайя представляет собой совокупность информации, хранящейся в памяти Вселенской Души, т.е. в памяти духовных элементарных частиц, образующих духовное тело Вселенной. Всем до единой духовным частицам присуще общее: они несут в себе информацию о жизни

и эволюционных преобразованиях органического мира. Эта информация во время эволюции Вселенной дополняется, корректируется и является «Законом» для всех частиц. Эволюционная корректировка информации генетических кодов становится достоянием всех духовных частиц Вселенной; новая информация становится обязательной к реализации и уже в соответствии с ней развивается органическая жизнь не только на Земле, но и во всей Вселенной.

По мнению авторов книги, духовные частицы Вселенной образуют энерго-информационное поле, представляющее собой «Предвечный Чистый Свет..., невероятный простор, безбрежный, подобно океану без волн под безоблачным небом». Поле Земли — частица этого света. Говоря о предвечном, а не вечном свете, они подтверждают другие древние тексты, утверждающие, что сознание и жизнь — явления конечные: они уничтожаются во время инволюции Вселенной, во время разложения материи до элементарных частиц.

Второй составной частью троицы в «Тибетской Книге Мертвых» названа «Самбхога Кайя, Мудрость». Она «... подобна Радуге в этом небе».

Здесь речь идет об информации, характерной только для органического мира планет и хранящейся в области духовного тела каждой из них, называемой областью Мудрости. Все прошлое из жизни органического мира и общества: действия, события и даже нереализованные мысли, хранит в себе названная часть духовного тела. Упоминание слова «радуга» говорит о ее сложной структуре, состоящей так же, как и радуга, из нескольких слоев. Забегая вперед, можно сказать: Область Мудрости — это остающийся никем не понятый «мир идей» Платона и, как уже говорилось, мозг и память духовного тела планеты.

Третьей составляющей является Нирмана Кайя. «Нирмана Кайя, Воплощение, подобна нимбу святого в земной юдоли».

Область Воплощения — это область реализации «программой» установки победившего в естественном отборе генетического кода. Здесь хранится информация об особенностях развития органического мира нашей планеты, и благодаря ей появляются строго определенные особи животного мира, а также представители рода человеческого.

Из сказанного можно сделать вывод, что Предвечная Троица представляет собой не что иное, как три вида информации, которые хранят в себе элементарные духовные частицы, образующие духовное тело планет и Вселенной.

По утверждению «Тибетской Книги Мертвых», после смерти физического тела духовное тело человека сразу может стать составной частью Духовного тела Вселенной:

«Ты сейчас в Предвечном Свете, попробуй остаться в таком состоянии, какое испытываешь».

Таким образом, авторы книги прямо говорят о возможности загробной жизни при условии, если информация души человека полностью соответствует параметрам, которые характерны для эволюционной памяти Вселенной. Наиболее вероятно: такая постановка вопроса — чисто теоретическая посылка, но в любом случае древние поясняют, что это не жизнь человеческого Я в прямом смысле слова:

«... ты видишь блеск — это Блеск Предвечного Света... Помни это. Это твое теперешнее Сознание, НЕ ЗАПОЛНЕННОЕ впечатлениями, звуками, картинками, запахами, воспринимает САМО СЕБЯ... Твое Сознание..., растворенное и нераздельное с Великим Блеском Предвечности, не имеет ни рождения, ни смерти...»

Следовательно, духовное тело человека может стать составной частью духовного тела Вселенной, только если оно в целом несет эволюционную информацию. В этом случае светимость энерго-информационного поля человека будет полностью соответствовать блеску Предвечного Света. Но если в сознании духовного тела не протекает никаких умственных и чувственных процессов, — а согласно тексту, оно очищено от них, — это всего лишь существование носителя информации, но никак не Человека.

Не смогло духовное тело по своим параметрам стать составной частью Вселенской Души, у него есть возможность остаться в духовном теле нашей планеты, светимость которого названа Вторичной Ясностью. Трудно оспаривать мнение авторов книги: энерго-информационное поле Земли действительно вторично по отношению к полю Вселенной. Оно образовано им, и только органическая жизнь на нашей планете несколько видоизменила его и придала определенные свойства. Невозможно спорить с ними и в вопросе возможности реальной жизни после смерти — их доводы выглядят достаточно убедительными:

«Обнаружив в себе нечто новое и приняв его, мы меняемся, становимся поистине новыми, — говорят они и от общих рассуждений переходят к конкретному пояснению своей мысли. — Так и со Светом, распознав в нем себя, — становимся им!» Это означает, что если духовное тело человека несет в себе информацию, соответствующую информации, которая хранится в духовном теле планеты, первое становится составной частью второго. Здесь мы сталкиваемся с подтверждением тезиса религии о возможности отдельных людей, ведущих праведный образ жизни, жить после смерти физического тела. Если вспомнить условия, при которых человек мог стать посвященным в древней Индии, нетрудно понять, кто может остаться жить после жизни.

«Тибетская Книга Мертвых» убирает знак вопроса над продолжительностью существования энерго-информационного поля человека после смерти его физического тела. К великому сожалению Р. Муди и его сторонников, она категорична: «Время Вторичного Света длится несколько часов после того, как прекратится дыхание». В этот период духовное тело ведет осознанный образ жизни и способно воспринимать все, что происходит в материальном мире:

«Мы видим родственников, друзей или врачей, даже слышим, о чем они говорят. «Где я?» — спрашивает очнувшаяся наша суть. Мы парим в тех же пределах, что и при жизни, в привычных местах, среди знакомых людей. Оглядев себя и сосредоточившись на какой-то части тела, например, руке, мы обнаружим, что стали прозрачными, что наше тело — это всего лишь игра света...»

Именно в названные несколько часов духовное тело человека может стать составной частью духовного тела Вселенной или Земли. Если этого не происходит, энерго-информационное поле из-за отсутствия источника энергии угасает, а духовное тело перестает быть единой совокупностью элементарных частиц духовной энергии и «рассыпается» на отдельные частицы, каждая из которых наряду с общей для всех несет в себе только ей присущую информацию о жизни и деятельности человека.

«Тибетская Книга Мертвых» описывает не странствия души человека по слоям духовного тела планеты, а именно одной духовной частицы. Непонимание этого ведет к неправильному восприятию смысла текстов книги.

Первое, что ждет духовную частицу, — суд. Суд, на котором, по утверждению религии, бог судит людей за деяния, совершенные ими при жизни. Религиозная философия, как всегда, близка к истине, но не более того. Авторы книги поясняют, что ждет духовную частицу на этом суде: Добрый Дух «станет складывать камешки твоих добрых дел», а Недобрый Дух «станет черными голышами отсчитывать твои дурные дела». Дурных дел больше — путь вперед духовной частице закрыт -и ее ждет очередное воплощение. Если христианская религия грешникам обещает ад со семью его атрибутами, то «Книга Мертвых» к ним относится более лояльно: частицы, несущие негативную информацию, она просто возвращает в органический мир.

С точки зрения физики, картина суда менее зрелищна, чем та, которая нарисована религией. Во время существования в материальном теле духовная частица фиксировала все, что происходило в жизни, и хранила в своей памяти. На суде божьем, т.е. в области Оценки Информации духовного тела планеты, хранящая информация оценивается с позиции ее полезности для духовного тела. Если она представляет интерес, элементарная частица духовной энергии «пропускается» в тело, если нет — она сразу же возвращается в материальный мир. Это напоминает экзамены для учащихся школ: отвечают знания ученика программе — он переводится в следующий класс; нет — школьник остается на второй год для приобретения необходимых знаний. Отличие одно: школьнику придется пройти уже пройденное, духовной частице — неизведанное* Сказанное станет понятным, когда мы станем рассматривать ее нахождение в области Воплощения.

Пройдя через область Оценки Информации, духовная частица попадает в область духовного тела планеты, называемую Бардо Кармических Наваждений. В первой главе книги данная область названа важнейшей, в которой частица находится 14 дней. Это означает, что Область Кармических Наваждений состоит из 14 слоев, каждый из которых отличен от другого по своим свойствам, но всех их объединяет одно — эта область является Областью Мудрости. «Изучай знаки печати тайного твоего устройства, картины Храма Своей Души, и ты легко распознаешь живые знаки Хониид Бардо...»

Давайте подумаем, какими основными свойствами обладает душа или духовное тело человека? Используя рассмотренные здесь тексты древних книг, мы можем сделать вывод, что она обладает памятью, а также способностью воспринимать, запоминать и воспроизводить информацию. Энерго-информационное поле человека или его сознание — это среда, в которой протекают мыслительные процессы, идет обработка и анализ поступающей информации, ее логическая оценка. Если, как говорят древние, в области Кармических Наваждений протекают такие же процессы, как в душе и сознании человека, значит, эта область является памятью и мозгом нашей планеты. Таким образом, по их мнению, в узком смысле значения слова богом людей является Область Мудрости духовного тела нашей планеты.

Обратимся к текстам книги и, пользуясь возможностью, которую нам предоставили ее авторы, рассмотрим, каково же строение Хониид Бардо или Области Мудрости.

В первый день своего нахождения в Хониид Бардо духовная частица попадает в слой, названный Озарением. «Его обнимает Аксадатис, Божья Матерь Простора и Неба». Аксадатис — духовное тело Вселенной, несущее в себе эволюционную информацию. Если она обнимает слой Озарения, значит, он представляет собой внешний слой духовного тела планеты, окруженный пространством, и является хранителем информации о наиболее ценных достижениях общества. Следовательно, Область Мудрости также является внешней областью, наиболее удаленной от поверхности планеты. Как утверждает книга, в середине слоя сконцентрированы элементарные частицы духовной энергии, образующие белое духовное тело, светящееся чистым голубым светом, т.е. они создают собственное энерго-информационное поле. Здесь, как и в других слоях, происходит проверка соответствия информации, содержащейся в памяти частицы, с информацией, хранящейся в слое.

Если информация частицы не представляет интереса, сама она «выбрасывается» из слоя Озарения в соседний слой Области Мудрости, находящийся ближе к земле. Этот слой имеет ярко-синее тело, светящееся белым светом. Получается, что цвет того или иного слоя духовных частиц зависит от информации, содержащейся в них, и от

этого же зависит светимость слоя, т.е. цвет энерго-информационного поля. Второй слой Области Мудрости состоит из шести радужных полос, расположенных по окружности. Здесь властвует «Счастье Проникновения и Мудрость Зеркала». «Им прислуживают и сопровождают два мужских божества; Любовь и Порядок, и два женских: Красота и Свершение». Слово «властвует» наиболее точно соответствует смыслу текста, но нам будет понятнее, если его мы заменим словами «хранится информация». Тогда получится, что во втором слое Хониид Бардо хранится информация Проникновения и Созерцания, т.е. информация о духовном развитии цивилизации.

Не найдя возможности стать составной частью второго слоя, частица следует дальше и попадает во владения Нераздельной Мудрости, которой помогают Небо и Доброта — мужские божества, а также Терпеливость и Набожность — божества женские. Если Небо олицетворяет собой эволюционную память Вселенной, а Доброта является основным свойством духовного тела планеты, то Терпеливость характеризует медленное, но неуклонное совершенствование органического мира на основе единого принципа Набожности — строгого соответствия эволюционного процесса избранному генетическому коду. В третьем слое Области Мудрости сосредоточена информация об эволюции жизни на нашей планете. Данная информация располагается в шести уровнях, и частицы, хранящие ее, представляют собой «желтое тело, излучающее желтое чистое пламя».

Дальнейшие скитания все более приближают элементарную частицу духовной энергии к Земле, и она попадает в четвертый слой Хониид Бардо, который сам состоит из шести слоев или уровней и имеет красное тело, светящееся чистым красным светом. Здесь властвуют Мудрость и Размышления, а им сопутствуют два мужских и два женских божества: Прощение и Добродетель, Песня и Огонь. На первый взгляд абсурдным выглядит совместное существование таких божеств, как Песня и Огонь в четвертом слое духовного тела Земли. Однако мы должны иметь в виду, что авторы книги, пытаясь довести до будущих поколений свои знания, в каждое слово вкладывали определенный смысл. Что означает слово «Песня»? Это цельное последовательное логическое изложение мыс-

ли. Огонь является постоянным переработчиком одного вида энергии в другую: он, «пожирая дерево», дает тепло. Из сказанного об Огне и Песне напрашивается только один вывод: четвертый слой Области Мудрости представляет собой место, где концентрируется информация о Знании, т.е. информация, которая соответствует истине.

Оказавшись ненужной, и здесь духовная частица попадает во владения Мудрости Свершения. Информация, хранящаяся в пятом слое, является причиной того, что совокупность духовных частиц данного слоя имеет зеленое тело, образующее энерго-информационное поле, светящееся ярким, чистым зеленым пламенем. Властелину данного слоя, так же, как и другим, помогают два женских и два мужских божества: Форма и Ясность, Суть и Сущность. Другими словами, здесь концентрируется информация об умениях и навыках, о технических достижениях цивилизации.

Все названные пять слоев Области Мудрости имеют в себе по одному слою, который светится таким же светом, но не чистым и ярким, а тусклым. Так, мы подошли к научному пониманию ада, где, в отличие от религиозного, нет ни чертей, ни поджаривания грешников. Есть всего лишь необычное для нас физическое явление. Представим себе, что духовная частица наряду с ценной информацией сохранила в своей памяти негативную информацию, которая неприемлема для духовного тела планеты. С одной стороны, частица должна стать составной частью этого тела, а с другой — стать ею она не может. «Тибетская Книга Мертвых» утверждает, что такая частица попадает в своеобразный отстойник, где с ее памяти со временем стирается негативная информация. Религиозный ад — это не более чем отголоски когда-то существовавших знаний, яркий пример того, во что могут быть они превращены, если остаются никем не понятыми.

Шестой слой Области Мудрости — пограничный. Здесь нет единого хозяина и властвуют все ранее названные правители: Озарение, Счастье Проникновения и Мудрость Зеркала, Нераздельная Мудрость, Мудрость и Размышления, а также Мудрость Свершения. Данный слой из всех названных — самый близкий к Земле и является распределительным пунктом наиболее важной информации. Вся информация о жизни на Земле, представляющая интерес для первых пяти слоев, вначале попадает в шестой слой,

где производится ее оценка, и только затем попадает в один из них.

Из сказанного несложно сделать вывод, что в пяти внешних слоях Области Мудрости, фактически являющейся тем, что религия называет богом, хранится и обрабатывается наиболее ценная информация из жизни земной цивилизации. Первый внешний слой — это отдел хранения наиболее ценных достижений цивилизации, второй — отдел хранения информации о духовном развитии общества; третий — отдел хранения эволюционной информации; четвертый — отдел хранения информации о знаниях и пятый — отдел хранения информации о достижениях цивилизации. Шестой слой, общий для всех, — это отдел распределения наиболее ценной информации.

Не найдя себе пристанища в названных слоях, духовная частица следует дальше и попадает в седьмой слой, во владения Знания. «Это плоскость и круг Знания и Ведения», — говорится в «Тибетской Книге Мертвых», рлой Знания также разделен на шесть уровней, в которых оказывают помощь Знанию:

— Земной Ведун. Этот уровень светится белым светом;

— Ведун Жизни, светящийся желтым светом;

— Ведун Знака, который светится красным светом;

— Ведун Озарения, излучающий зеленый свет.

Здесь же находится уровень, из которого льется «спокойный ровный голубой свет животной жизни». Это означает, что в седьмом слое существует прослойка, где фиксируется вся информация из жизни животного мира.

Оказавшись ненужной во владениях Знания, частица попадает в слой Разума, имеющего темно-коричневый цвет и светящегося «пламенными языками».

В девятом слое Хониид Бардо, излучающем белый свет, духовную частицу встречает Нераздельная Мудрость и Несокрушимость.

Десятый слой принадлежит Нераздельной Мудрости и Неразличению, и он ожидает ее, светясь желтым светом.

Попав в одиннадцатый слой, частица сталкивается с Мудростью Знания. Данный слой излучает темно-красный свет.

На двенадцатый день душа попадает во владения Мудрости Сверхения, Постоянства и Размышления, которые светятся темно-зеленым светом.

Неожиданными для нас являются хозяева тринадцатого слоя Области Мудрости. В нем властвуют восемь богинь Смерти, осуществляющие фиксацию и классификацию случаев смерти. Возможно, именно благодаря древнему знанию сущности этого слоя цифра 13 оказалась нелюбимой в народе. Владения Богинь смерти окружены территорией, где правят пять Божеств Рассудка.

Если духовная частица не нашла себе пристанища в тринадцатом слое, она переходит в последний слой Хониид Бардо. В нем, помимо четырех Стражей Порога (фильтрационные уровни), властвуют и Богини Смерти, и владители других слоев вместе со своим окружением. Все они в четырнадцатом слое имеют свои владения, и таких владений тридцать. Говоря современным языком, четырнадцатый слой представляет собой приемник-распределитель всей информации из жизни органического мира планеты. И хотя в книге описание движения духовной частицы начинается с внешнего слоя, со слоя Озарения — это всего лишь способ доступного объяснения структуры бога Земли. На самом деле движение частицы начинается с четырнадцатого слоя и движется к верхним слоям до тех пор, пока не найдет себе пристанища.

Так, благодаря «Тибетской Книге Мертвых» у нас появилось представление о структуре энерго-информационного поля человека, механизме образования памяти и общее представление о психике человека.

Авторы книги не просто объясняют нам строение Области Мудрости, но и предоставляют возможность убедиться, что излагаемая на этих страницах трактовка текстов книги действительно соответствует истине. Они информируют нас о толщине слоев: «Размер этих владений (толщина слоев) простирается от восемнадцати наших ростов до величины горы». Если учесть, что рост среднего человека составляет 168 сантиметров, то толщина слоев Области Мудрости колеблется от 30 метров до нескольких километров.

У духовной частицы это была последняя возможность остаться в духовных структурах планеты. Образно обращаясь к ней, авторы книги говорят: «Не распознав живых знаков, ты не смог воплотиться. Ты не узнал себя ни в одном кругу (слое), бежал, как от страшных сновидений, от ликов и фигур, обступивших тебя, хотя чем нам

может навредить СОБСТВЕННОЕ СНОВИДЕНИЕ?» Данная фраза является прямым подтверждением того, что в Области Мудрости духовного тела планеты оценивается информация, содержащаяся в памяти духовной частицы. Причем последние два слова текста говорят о ее нахождении во время блуждания по слоям Хониид Бардо в состоянии покоя, т.е. она стала пассивным носителем информации, или, как говорили древние индийцы, — зародышем. В этом состоянии она находится как бы во сне, и информация просто «считывается» с ее памяти.

Оказавшись ненужной в Области Мудрости, элементарная частица духовной энергии низвергается в Сидпа Бардо или в Область Ожидающего Рождения. По смыслу текста получается: это область, где духовные частицы находятся в свободном состоянии, пока вновь не обретут связи с элементарной материальной частицей. Но тогда и элементарные материальные частицы в названной области также находятся в свободном состоянии, не образуя вещественных форм материи. О материальном мире современная наука знает если не все, то достаточно много, чтобы понять; наиболее вероятно, что Областью Ожидающего Рождения авторы книги назвали ионосферу. Они достаточно подробно описали процессы, протекающие в ней:

«Теперь ты в Сидпа Бардо. Рождение в Бардо не похоже на земное. Твое сознание выныривает, как голова из мутной воды, и вмиг ты есть! Подобно форели, выпрыгивающей из воды, ты вдруг очнешься. Рождение в Бардо так описано ДРЕВНИМ УЧЕНИЕМ».

Анализ приведенной выдержки из текста книги позволяет сделать несколько предположений:

Во-первых, авторы, как и Прокл, говорят о том, что излагаемое в книге основано на древнем учении. Обозримое прошлое не может нам представить цивилизацию, обладающую такими совершенными знаниями, и истоки учения надо искать в допотопной цивилизации, а точнее — в знаниях небожителей.

Во-вторых, они проводят четкую границу между земным рождением и рождением в Сидпа Бардо. Земное рождение основано на постепенном развитии эмбриона, а в Области Ожидающего рождения — рождение происхо-

дит мгновенно. С физической точки зрения это вполне объяснимо. В Области Ожидающего рождения элементарные духовные и материальные частицы некоторое время находятся в свободном состоянии и духовная частица пребывает в состоянии покоя, не имея источника энергии. Как только материальная, и духовная частицы образуют ядро атома, духовная частица, используя энергию материальной, сразу же образует собственное энерго-информационное поле, «включая» тем самым свою память. Это действительно внезапное «рождение».

Духовная частица обрела сознание, но ее нахождение в ядре атома еще не означает нахождения в физическом теле, и в понимании этого также проявляется глубина познания древними физических процессов, протекающих в окружающем мире:

«Большинство остаются в этом состоянии 22 дня, хотя срок в точности неизвестен».

Сказанное означает: не только элементарные частицы, но и ядра атомов в околоземном пространстве могут находиться в свободном состоянии длительное время. Но когда-то и оно заканчивается. Наступает время воплощения:

«Попытайся теперь выбрать себе получше местечко в будущей жизни и не войти в нежелательное чрево», — советует частице «Тибетская Книга Мертвых».

Она выделяет четыре вида рождения: из яйца, во чреве, сверхъестественное рождение и из семян и спор. Трудно сказать, что имеется в виду под сверхъестественным рождением, но скорее всего речь идет о размножении организмов путем деления.

Свободному состоянию ядра атома приходит конец, и «Страшные порывы ветра, лавины снега и льда обрушиваются на тебя из низких черных туч. Вокруг стелется мрак, и бешено кружат, вращаются возле тебя вихри-столбы». Так образно древние описали образование атома. Вращающиеся вокруг ядра «вихри-столбы» — это электроны.

Духовная частица, оказавшись ненужной богу, или, как мы теперь знаем, духовному телу планеты, вновь начинает свой путь в органическом мире.

Проведя параллели между современными религиями и изложенным в «Тибетской Книге Мертвых», несложно понять: от когда-то единого знания о мироздании и жизни, уничтоженного апокалипсической катастрофой, современной цивилизации остались лишь отдельные фрагменты, добросовестно собранные религией. Мусульманство и христианство, имеющие общие истоки, приняли и проповедают теорию рая и ада, тогда как буддисты считают наиболее верным догмат о реинкарнации, т.е. о перевоплощении. Мы смогли убедиться: правы обе ветви религии, но в то же время они абсолютно неправы, считая, что и перевоплощение, и ад уготованы для человека. Они предназначены для частиц, образовавших когда-то душу человека и входящих в состав ядра атома. Видимо, закон сохранения энергии применим не только в отношении материи. . .

Книга утверждает: существование личностного Я отдельных представителей рода* человеческого возможно только в раю. Но, наиболее вероятно, такое возможно лишь теоретически. Трудно пройти по грязи и не испачкать ног... Точно так же трудно пройти по жизни, отрешившись от нее...

Анализ «Тибетской Книги Мертвых»

Объясняя строение и структуру духовного тела планеты, авторы книги прибегают к различным способам аллегорического объяснения смысла изложенного. Данный тактический прием оправдан, если учесть, что знания необходимо было передать не просто будущим поколениям, а обществу, которое вплотную приблизилось к познанию духовного мира. Авторы понимали: такого уровня развития цивилизация достигнет не скоро и передать свои мысли ей можно только образно. В целом тексты книги изобилуют животноподобными богами; богини Смерти в ней держат в руках не только предметы, но и трупы, и различные внутренние органы. Будды Херуки нарисованы божествами, у которых по три головы, девять глаз, шесть рук и четыре ноги. Каждый предмет в руках властелинов Области Мудрости, необычные формы голов животноголовых правителей, наличие во множестве от-

дельных частей тела ни в коем случае не служат для устрашения читателей книги — их назначение другое. Они объясняют те или иные свойства каждого слоя духовных частиц, и понять назначение всех особенностей божеств — значит, в деталях понять процессы, протекающие в духовных структурах планеты.

Авторы книги прибегли и к такому способу объяснения структуры Области Мудрости, как цветковое изображение отдельных его частей, а также определенное расположение цветов. Это тоже язык аллегии, и он один из наиболее доступных способов образного объяснения смысла сказанного.

Приведенные здесь рисунки общего строения духовного тела планеты (рис. 1), Области Мудрости (рис. 2) и четырнадцатого слоя данной области (рис. 3) сделаны в соответствии с текстами «Тибетской Книги Мертвых», и они являются наглядным примером древних взглядов на бога людей, который оказывает на нас свое воздействие при жизни и оценивает прожитую жизнь после смерти.

По представлениям древних, духовное тело планеты состоит из семи областей, каждая из которых выполняет только ей присущие функции. Авторы книги уклоняются от их цветкового изображения, считая его несущественным — они просто объясняют назначение каждой области.

Другую картину мы наблюдаем, когда речь заходит о важнейшей области духовного тела — Области Мудрости. Фактически вся книга посвящена ей, и только благодаря цветковому изображению становятся понятными ее структура и общая картина протекающих в ней процессов.

На сегодняшний день не существует сколь-нибудь убедительного научного объяснения психики человека, Тексты «Книги Мертвых» позволяют проникнуть туда, где не ступала нога науки, и они объясняют протекание именно психических процессов.

При взгляде на цветовую гамму Области Мудрости сразу же бросается в глаза преобладание отдельных цветов в различных ее частях. Фон северной части составляет зеленый цвет, тогда как в южной части преобладает желтый. Если в западной части Области предпочтение отдано красному цвету, то в восточной - белому.

Рис. 2 лишь схематично изображает Область Мудрости, и чтобы правильно понять расположение цветов в различных ее частях, необходимо воспроизвести естественную форму духовного тела планеты. Это можно сделать, если поверхность глобуса разделить на четыре равные части по сторонам света. Тогда над каждой частью поверхности планеты будет располагаться одна из четырех частей ее духовного тела.

А теперь давайте сделаем демографический анализ нашей планеты с учетом особенностей активности жизненной позиции населения.

При сопоставлении противоположных частей поверхности планеты, например, севера и юга, мы увидим, что основная масса населения планеты проживает к северу от экватора и лишь незначительная часть — в южной. Обратившись к рис. 2, мы увидим, что в северной части Области Мудрости, над основной массой населения планеты, преобладает зеленый цвет, олицетворяющий собой Свершение — реализацию задуманного в жизнь, т. е. активную деятельность человека.

Желтый цвет южной части духовного тела планеты над южной частью ее поверхности, где фактически бодрствуют лишь волны океанов, является олицетворением Нераздельной Мудрости. Мы уже говорили, что слой Нераздельной Мудрости — это слой хранения информации об эволюции органической жизни на Земле.

Такое распределение цветов наводит на мысль: информация о событиях из жизни органического мира планеты в основном концентрируется над теми частями ее поверхности, где данные события происходят. Подтверждение сказанному мы найдем, если сопоставим цветовую окраску Области Мудрости и особенности общественной жизни населения Запада и Востока. Небольшой круиз в историю общественных отношений Востока позволяет нам проследить особенности личностных качеств его населения. Оно склонно к созерцательному образу жизни и самосовершенствованию. В соответствии с этим над восточной частью планеты преобладают духовные структуры, имеющие белый цвет — цвет Мудрости Проникновения и Мудрости Зеркала, т. е. познания и созерцания. Для людей Запада характерна активная жизненная позиция.

Рис.1. Структура духовного тела планеты или «семь небес рядами» (по Корану) (цвета здесь выбраны произвольно)

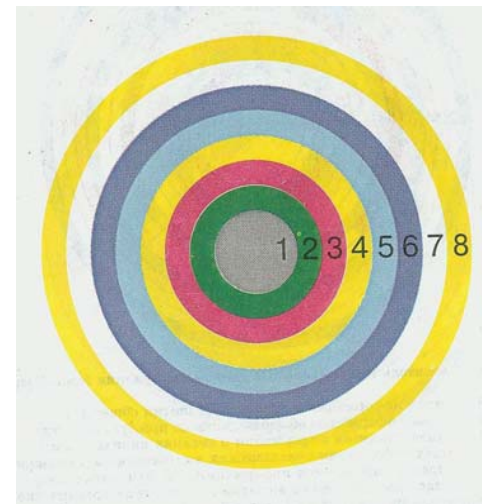

1. Земля
2. Область Жизни
3. Область Смертного Часа
4. Область Оценки Информации (Суд Божий)
5. Область Рождения
6. Область Воплощения
7. Область Мудрости
8. Духовные структуры Вселенной

Г

Рис. 2. Структура Области Мудрости
духовного тела планеты.

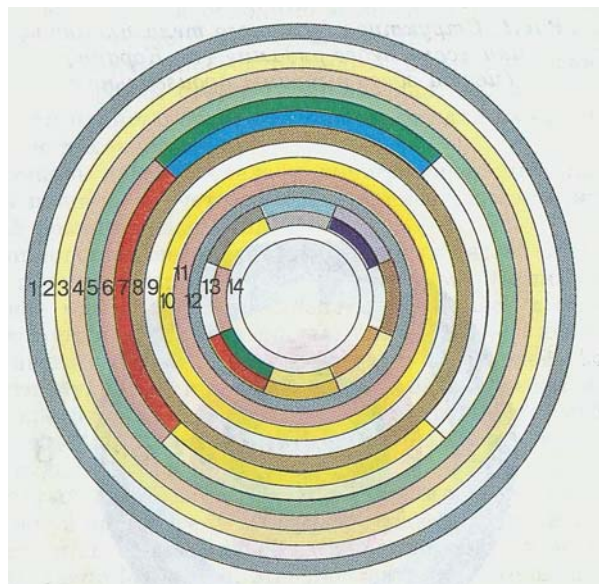

- 1-й слой — носитель (отдел) наиболее ценной информации (слой Озарения);
 2-й слой — отдел информации о духовном развитии общества;
 3-й слой — отдел информации об эволюционных преобразованиях;
 4-й слой — отдел хранения информации о знаниях цивилизации;
 5-й слой — отдел информации о технических достижениях цивилизации;
 6-й слой — отдел распределения информации в первые пять слоев;
 7-й слой — отдел распределения информации из жизни органического мира (накопитель-распределитель). Через 6-й и 7-й слой, кроме поставки информации в первые пять слоев, осуществляется обратное воздействие духовных структур планеты на органическую жизнь;
 8-й слой — отдел Разума, он же подотдел 1-ого слоя;
 9-й слой — отдел контроля за реализацией эволюционной информации в органическом мире;
 10-й слой — отдел информации об эволюции органического мира, он же подотдел 3-ого слоя;
 11-й слой — отдел знания, он же подотдел 2 и 5-ого слоя;
 12-й слой — отдел информации о достижениях цивилизации, он же подотдел 2 и 5-ого слоя;
 13-й слой — накопитель информации о фактах смерти;
 14-й слой — приемник-распределитель всей информации, представляющей интерес для духовных структур планеты.

Рис. 3. Структура 14-ого слоя Области Мудрости.

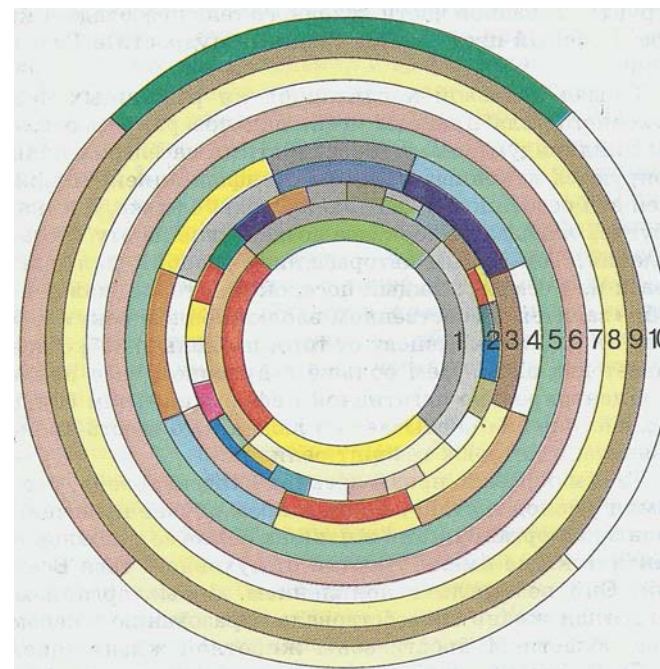

1. Зона контроля входящей информации;
2. Зона распределения информации между 5—9 зонами;
- 3-4. Зона фиксации фактов смерти;
5. Зона фиксации достижений цивилизации;
6. Зона фиксации знаний;
7. Зона оценки мудрости;
8. Зона оценки эволюционной информации;
9. Зона оценки разума;
10. Зона контроля выходящей информации;

Во все века они что-то завоевывали, изобретали, пока, наконец, не вывели цивилизацию на современный технический уровень. В соответствии с особенностями этой непоседливой части населения планеты в цветах духовных структур западной части духовного тела преобладает красное. Красный цвет — цвет Знаний, Мудрости и Размышлений...

Смысл цветовой характеристики различных частей духовного тела планеты ясен: над поверхностью планеты с индивидуальными особенностями населения концентрируются духовные частицы с информацией, отражающей эти особенности. В свою очередь, они же, а никакие другие, оказывают обратное воздействие на эту часть населения. Тем самым авторы книги говорят: каждый человек или семья, каждый поселок или город, каждая нация «варится в собственном эволюционном соку» и уровень их развития зависит от того, насколько добро преобладает над злом. Чем больше в духовном теле планеты сконцентрировано негативной информации, тем большее воздействие она оказывает на людей. Это и есть происки Дьявола, о которых говорит религия.

Таким образом, правы древние халдеи, говоря, что бог Земли «молод и стар», но ни в коем случае не вечен. До появления органической жизни на Земле ее духовное тело фактически не имело отличий от духовного тела Вселенной. Они возникли с появлением живых организмов. Животная жизнь способствовала образованию в седьмом слое Области Мудрости зоны животной жизни (рис. 2, 9—7). Появление человека разумного стало причиной активного развития духовного тела планеты: психические процессы, протекающие в сознании каждого и общества в целом, привели к образованию Области Мудрости. Бога людей породила человеческая психика, и теперь уже он преобразовывает человека в соответствии с принципами эволюции.

Общие принципы движения информации в духовных структурах планеты

Если проследить движение духовной частицы в духовных структурах планеты, мы можем получить общие

представления о механизме накопления информации в Области Мудрости.

Пройдя через «суд божий» — Область Оценки Информации (рис. 1), духовные частицы направляются в Область Мудрости. Однако доступ туда далеко не прост: в первую очередь частицы попадают в четырнадцатый слой Области — слой распределения информационных частиц (рис. 3). На входе в него, как утверждает «Тибетская Книга Мертвых», стоят четыре «богини врат». Это зона контроля входящей информации, которая разделена на четыре сектора (рис. 3. 1). Каждый сектор окрашен в различные цвета: черный, черно-зеленый, красный и желтый. Если, к примеру, частица несет в себе негативную информацию из жизни органического мира — она проходит через сектор черного цвета; частица с такой же информацией из жизни человеческого общества проходит через сектор черно-зеленого цвета. Частицы с любой информацией об эволюции и знаниях проходят через сектора желтого и красного цвета.

Вторая зона четырнадцатого слоя представлена двадцатью четырьмя животноголовыми божествами и разделена на двадцать четыре сектора, имеющих различные цвета. Так авторы книги описали приемник-распределитель частиц. Из первой зоны слоя они попадают в приемник-распределитель, где «сортируются» по видам информации. Так, в западной, северной и восточной части зоны мы видим сектора черно-зеленого цвета. Через них проходят частицы с негативной информацией о жизнедеятельности человечества. В южной части зоны нет черно-зеленого сектора, зато есть сектор черно-желтого цвета. Он — пропускной пункт для частиц с негативной информацией об эволюционном процессе. Вторая зона четырнадцатого слоя была последней, в которую поступали все частицы. Из нее они уже выходят строго распределенными по видам информации, содержащейся в их памяти. Так, частицы, несущие информацию о фактах смерти, попадают в третью и четвертую зоны слоя, а отсюда, через зону контроля выходящей информации, они сразу направляются в тринадцатый слой Области Мудрости, где концентрируется вся информация о фактах смерти не толь-

ко людей, но и других представителей органического мира планеты.

Частицы, несущие в себе какую-либо другую информацию, в зависимости от ее содержания из второй зоны попадают с пятой по девятую зону, а отсюда, через зону контроля выходящей информации, в соответствующие слои Области Мудрости. Так, частицы с информацией знания из второй попадают в шестую зону четырнадцатого слоя, где они концентрируются (рис. 3—6). Затем через зону контроля они попадают в одиннадцатый слой Области Мудрости — слой Мудрости Знания (рис. 2—11). Данный слой имеет отстойник негативной информации, и частицы разделяются на две части: одна из них попадает в «ад», где происходит стирание с памяти негативной информации. Вторая часть попадает в седьмой слой Области, в котором они разделяются на четыре вида: на частицы, несущие новую информацию о человеческой деятельности, о непосредственном знании, а также на частицы, несущие новую информацию об эволюции и информацию духовного знания.

Из седьмого они попадают в соседний, общий для всех, шестой слой — еще один и последний слой распределения информации. Отсюда частицы следуют уже непосредственно в первые пять важнейших слоев Области Мудрости. За редким исключением у всех частиц пути движения к конечной цели одинаковы, и нет смысла описывать движение каждой - из них.

Благодаря текстам «Тибетской Книги Мертвых» у нас появилась возможность разобраться, из чего же состоит душа или духовное тело человека. После того, как духовная частица в течение пяти дней пространствовала в потустороннем мире, т. е. прошла через первые пять слоев Области Мудрости, авторы книги, обращаясь к ней, говорят: «Все знаки божеств и ТАЙНОГО ТВОЕГО УСТРОЙСТВА один за другим явились тебе...». Это означает, что основу психики человека составляют пять слоев духовных частиц, в которых концентрируется информация о различных аспектах его жизни. Ближний к физическому телу несет в себе информацию о делах и мыслях; благодаря наличию второго слоя у нас протекают умственные процессы; третий слой несет в себе информацию эво-

люционного характера, и его существование — причина эволюционных преобразований в человеке. В четвертом слое, слое мудрости и разума, происходит логическая и аналитическая оценка событий и фактов. Благодаря существованию пятого слоя происходит интуитивное восприятие информации от духовных структур планеты. Это слой озарения. Резонансное взаимодействие волновых колебаний частиц этого слоя у человека с определенными частицами духовного тела планеты делает людей выдающимися писателями и музыкантами, художниками и пророками...

Мы много говорили об обратном воздействии духовных структур планеты на психику человека, но все это базировалось в основном на предположениях. Авторы книги позволяют нам познакомиться с механизмом этого воздействия, которое обеспечивается шестым и седьмым слоем Области Мудрости. Шестой слой отличается своеобразным строением, и через него не только поступает информация в первые пять слоев; он является местом, откуда информационные потоки изливаются на органический мир.

Обратимся к тексту книги:

«Из перевернутых чаш Повелителя Южного Предела, Ратнасамбабы, льется чистое желтое пламя Нераздельной Мудрости, главные чаши окружены меньшими, и все они изливают на тебя желтый светлый огонь».

Давайте разберемся, что означает данный текст. Нераздельной Мудростью в книге названа информация об эволюции органического мира. Данная информация хранится в третьем слое Области Мудрости. Чаша — это емкость для концентрированного хранения чего-то, а из перевернутых чаш все падает на землю. Говоря на более доступном для современного читателя языке, приведенная фраза означает следующее:

«В шестом слое Области Мудрости существуют сгустки духовных частиц, несущих в себе эволюционную информацию. Вокруг больших сгустков расположены меньшие по размерам, и все они изливают потоки эволюционной информации на органический мир планеты.»*

Следовательно, существуют два вида информационных потоков эволюционного характера, но они изливаются на

представителей различных видов органической жизни не избирательно, а на весь органический мир сразу, т. е. эволюционные преобразования подчиняются единым законам.

Несколько по-другому изливаются потоки информации, содержащиеся в слое озарения:

«У Белого Будды, Вайрочаны, чистое голубое пламя так и брызжет из перевернутых чаш Мудрости, окруженных меньшего размера чашами, потом еще меньшими и так до бесконечности - все сверкают и льют чистое голубое пламя».

Так мы столкнулись с тем, что в религии называется «ангелом - хранителем» человека. Каждый из нас имеет свою такую «чашу», и она изливает на нас свое содержимое. А ее содержимое наполняется нами же. Авторы книги говорят: маленькие чаши концентрируются вокруг больших, а те, в свою очередь, еще больших и т. д. Концентрация «чаш» происходит в зависимости от наличия различных человеческих сообществ. Живет семья из четырех человек — она имеет одну общую чашу и четыре персональных. Следовательно, мы получаем не только то, что сами «заработали», но и часть «заработанного» нашими близкими. Мы должны не забывать: на нас изливается и негативная информация, которая также хранится в шестом слое Области Мудрости.

Помимо названных, на нас изливается еще три вида информации:

«От синего Будды, Аскобья, сияет белое чистое пламя Мудрости Зерцала, окруженного меньшего размера зеркалами, еще меньшими — и все они сверкают белым чистым огнем».

, Таким образом, информация о духовном развитии общества не только фиксируется духовными структурами планеты, но, концентрируясь в трех видах сгустков, зеркально отражается в органическом мире, оказывая воздействие на психику человека.

«От Амитабы исходит чистый красный огонь, пламя Мудрости Раздела льется из перевернутых чаш, окруженных меньшими и еще меньшими, и так до самых малых. Из всех льется и брызжет яркое красное пламя».

Здесь авторы книги не открывают нам нового, говоря, что знания каждого из нас находятся в зависимости от степени развития цивилизации, но тем не менее, в первую очередь, они зависят от конкретной личности.

На нас также изливаются информационные потоки от Амогасидихи, Повелителя Севера, но «зеленый свет не так силен: Мудрость Всесвершения уже отдалилась». Другими словами, появление на нашей планете человека разумного решило основную задачу эволюционных преобразований: на Земле появились существа, наиболее точно соответствующие образу «Небесного Человека» — образа, заложенного в памяти духовных частиц.

Мы убеждены, что все достижения в области науки и искусства принадлежат исключительно только уму человека. Авторы Книги Мертвых с такой точкой зрения не согласны и говорят, что поступательное развитие цивилизации происходит благодаря обобщению достижений духовными структурами и возвращению обобщенной информации обществу.

Если вспомнить таинственное оккультное выражение: «Круг есть Мысль, Диаметр есть Слово; и сочетание их есть Жизнь», легко понять: оно объясняет как осуществляется воздействие на человека; Мы уже знаем, что Слово — это волновые колебания. Отсюда можем сделать вывод — ■ шестой слой преобразует информацию первых пяти слоев (Мысль) в волновые колебания, которые распространяются по диаметру, и благодаря этому происходит воздействие бога на органический мир планеты.

Известно, что многие из нас живут не только умом. Передко чувства берут над ним верх и являются нашими проводниками на жизненном пути. Книга Мертвых говорит мире существует три Зла, ведущие к пропасти. Первое из них — Глупость, позволяющая чувствам взять верх над умом. Два вторых: Себялюбие и Гнев.

Вся чувственная информация концентрируется в седьмом слое Области Мудрости, и отсюда на нас обрушивается то, что зачастую мы лее лаем другим, но только не себе. Седьмой слой — «это плоскость и круг Знания и Ведения». Здесь властвуют пять Божеств Чувств и множество дакинй. Дакинями названы вечные спутники чувств: сытость и голод, удовлетворенность и нет, нежность

и заботливость, злоба и ненависть. Их много, а поэтому перечислять их бессмысленно. Важно, что все они также становятся объектом исследования духовным телом планеты. Интересно о чувствах и их спутниках говорят авторы книги. Дакини «похожи на Божества Чувств, отличаясь источником круга». Это означает, что седьмой слой Области Мудрости сам состоит из большого количества самостоятельных слоев, волнами выбрасывая на нас все хорошее и плохое.

Зная основные процессы, протекающие в духовных структурах планеты, можно с уверенностью сказать: на сегодняшний день о психике человека наука не знает ничего и ей только предстоит сделать первый шаг в неизведанное.

«Книга Мертвых» — наставление для живых. Авторы книги абсолютно точны в выражениях. На сегодняшний день ни одно литературное произведение так не важно для цивилизации, как эта книга. Она является единственным литературным источником, в котором бог Земли и людей предстает перед нами не как нечто абстрактное, а как специфическое явление физического мира, сопровождающее человека в делах и мыслях.

ЕГИПЕТСКАЯ КНИГА МЕРТВЫХ

Рассматривая вопросы, затронутые в «Тибетской Книге Мертвых», нельзя обойти вниманием книгу с аналогичным названием, пользовавшуюся когда-то огромной популярностью в Египте (8).

При изучении текстов обеих книг и их сопоставлении читателя не покидает мысль, что идея их написания в различных регионах планеты принадлежит одному и тому же человеку, и цель, которую он преследовал, заключается в отдалении времени их расшифровки на более поздний период. На период, когда для цивилизации не будет существовать расстояний и различий в культуре, когда общественное сознание будет способно понять и принять изложенную в них информацию, а также сделать из нее правильные выводы.

Заслуга в появлении на свет «Египетской Книги Мертвых» принадлежит М. Навилю, издавшему в 1886 году книгу с этим названием, и Э.А. Уоллису Баджу, издавшему такую же книгу десятилетием позже. Книги представляют собой собрание египетских гимнов и религиозных текстов, которые египтяне помещали на стенах гробниц и саркофагов, гробах и надгробных обелисках, папирусах и амулетах, чтобы обеспечить благополучие умерших в потустороннем мире. Эти исторические памятники являются свидетельством абсолютной убежденности египтян всех сословий, начиная с фараонов и заканчивая простыми смертными, в существовании загробного мира. Так было в династический период. Но было ли так всегда?

Э.А. Уоллис Бадж в предисловии и в вводной части изданной им книги, делая исторический анализ происхождения текстов, столкнулся с феноменом их возникновения. Установлено, что в додинастический период истории Египта на могилах никто не делал никаких надписей, т. е. обычай, столь распространенный среди египтян династической эпохи, в те времена не существовал. Многие верования, нашедшие свое отражение в текстах, изложенных в книге Уоллиса Баджа, по его словам, возникли одновременно с зарождением египетской цивилизации, и, как он утверждает, «подлинные формы наиболее интересных из них идентичны тем, что... существовали во времена 5-й и 6-й династий, т. е. около 3500 года до н. э.». Многие, но не все. Продолжая далее высказывать свое мнение по по-

воду происхождения текстов, Уоллис Бадж говорит о том, на что мало кто обратил внимание, хотя его точка зрения представляет огромный интерес для правильного понимания причин возникновения египетской религии:

«Нет никакого сомнения, что многие заклинания, найденные в Гелиополисской Версии, которая использовалась во времена 4-й и 5-й династий, УХОДЯТ КОРНЯМИ В ДРЕВНЕЙШУЮ ДОДИНАСТИЧЕСКУЮ ЭПОХУ и что они столь же древние или даже ДРЕВНЕЕ, ЧЕМ ЦИВИЛИЗАЦИЯ ПЕРВЫХ ЕГИПТЯН, ОСТАВИВШИХ ПОСЛЕ СЕБЯ ИСТОРИЧЕСКИЕ СВИДЕТЕЛЬСТВА, И ИХ НЕПОСРЕДСТВЕННЫХ ПРЕДШЕСТВЕННИКОВ.

... Их содержание в том виде, как они были записаны писцами около 3000 года до н. э., и встречающиеся в них ошибки показывают, что переписчики имели дело с текстами, которые В ТО ДАЛЕКОЕ ВРЕМЯ БЫЛИ НАСТОЛЬКО ДРЕВНИМИ, что многие места просто невозможно было разобрать, к тому же значительную часть текстов писцы переписывали, не понимая их смысла».

Он приходит к мысли, что многие верования, встречающиеся в «Книге Мертвых», были навязаны египтянам неизвестными завоевателями, пришедшими в страну из Азии. Здесь автор книги вступает в противоречие с элементарной логикой. Получается, что до возникновения одной из древнейших цивилизаций мира, когда, как утверждают археологи, было первобытное общество, тексты «Книги Мертвых» оставили предшественники египтян. Надо всего лишь понять смысл текстов, чтобы убедиться: знания этих предшественников ни в чем не уступали нашим современным. Если исходить из принципа постепенности развития общества, появление этих текстов объяснить невозможно. В первобытном обществе не могло быть гениев, объяснявших строение вещества на ядерном уровне, - этого даже сейчас не может сделать ни один академик. Однако тексты существуют, и они являются лишним подтверждением ошибочности общепринятой точки зрения на историю цивилизации.

Итак, по словам Уоллиса Баджа, авторитет которого среди египтологов неоспорим, в древнейшие времена, когда на территории Египта появились первые жители, они уже обладали многими текстами «Египетской Книги Мертвых». Несмотря на знание текстов, при захоронении своих родственников пионеры Египта не использовали тек-

сты для облегчения их жизни в загробном мире. В династический период вдруг резко все изменилось: кажется, перед египтянами не было важнее задачи, чем отправить в последний путь человека с просьбами к богу принять усопшего в свое лоно.

Феномен Египта на практике подтверждает мысли, высказанные в этой книге. Дело в том, что Уоллис Бадж, так же, как и египтяне династического периода, относит эти гимны и тексты к разряду религиозных. А египтяне додинастического периода, стоявшие у истоков современной цивилизации, т. е. люди, пережившие потоп и потомки этих людей, религиозными тексты не считали. Сейчас никому из нас в голову не придет радиоактивное излучение назвать одним из богов смерти, а нефть — одним из божеств огня. Не завоевателями были принесены совершенные знания в Египет — это знания допотопной цивилизации, у истоков которой стояли небожители.

Древнейшие египтяне, являясь потомками людей, переживших потоп, знали истинный смысл и название текстов «Египетской Книги Мертвых». Они знали, что тексты описывают наиболее важные физические процессы, протекающие на нашей планете. Отсутствие на захоронениях первых египтян каких-либо признаков религиозной обрядности говорит о многом, и, в первую очередь, об отсутствии у них религии как таковой. Общество, в совершенстве знающее сущность процессов, протекающих в духовном мире, не нуждается в религии. Членам такого общества достаточно знания того, что физическое явление, называемое сейчас богом, является их вечным спутником и судьей, совестью каждого человека. Утрата древних знаний привела Египет к возникновению религии, и только жрецы египетских храмов сохраняли остатки этих знаний. Жрецам Египет обязан появлению обрядов и ритуалов при захоронении умерших, а современное общество — возможности приобщиться к знаниям допотопной цивилизации.

Сравнивая тексты Тибетской и Египетской «Книг Мертвых», легко обнаружить отличия в способе изложения их смыслового содержания. Если в первой авторы обращаются к душе и, ведя ее по слоям духовного тела планеты, тем самым объясняют их структуру, то в египетском варианте уже души отдельных лиц обращаются к различным богам и, описывая при этом достоинства богов, ха-

рактически характеризуют их. В этих характеристиках заложено объяснение процессов, протекающих в духовных структурах планеты. Таким образом, от описания структуры духовного тела планеты, изложенного в «Тибетской Книге Мертвых», мы подошли к описанию процессов, протекающих в этих структурах, а это означает, что «Египетская Книга Мертвых» является как бы продолжением предыдущей.

Поняв, какие конкретно физические явления характеризуют собственные имена богов, в огромном количестве встречающиеся во всех главах, египетский вариант «Книги Мертвых» можно читать так же легко, как обычное современное произведение.

У нас нет ни возможности, ни необходимости приводить здесь анализ огромного количества глав книги Уоллиса Баджа. Задача, которую предстоит решить, более проста: на примере отдельных текстов показать, о чем говорится в египетском варианте «Книги Мертвых», и тем самым подтвердить, что все сказанное на этих страницах действительно раскрывает суть древних представлений на структуру мира.

Одним из важнейших текстов Книги Мертвых является XVII глава, которая сразу же все расставляет на свои места и объясняет основное содержание книги. Эта глава посвящена строению ядра атома. Она написана жрецами Гелиополиса, и один из ее вариантов звучит так:

«Я есть божественный Дух, живущий в богах-близнецах». Вопрос: «Кто это?» Ответ: «Это Озирис. Он отправляется в Татту и находит там Дух Ра; боги обнимают друг друга, и божественные Духи поселяются в богах-близнецах».

Имена богов-Близнецов: Херу-нетч-хра-теф-ф и Херукхент-анмаати.

Двойной божественный Дух состоит из:

1. Духа Ра и Духа Озириса, или
2. Духа Шу и Тефнут.

Изложенное очень легко понять только при условии применения к тексту «тайны триады».

Озирис — духовное тело планеты — в данном случае представлен единственной элементарной духовной частицей, находящейся в состоянии покоя.

Ра олицетворяет собой Солнце, а его духом названа энергия элементарной материальной частицы.

По смыслу текста слово «Татту» означает то же, что в «Тибетской Книге Мертвых» означает Область Ожидающего Рождения.

Описание того, как оба бога, т. е. обе частицы, обнимают друг друга, является описанием образования ядра атома. По тексту получается, что после гибели особи органического мира, физическое тело разлагается на элементарные материальные частицы, которые концентрируются в ионосфере. У духовных частиц, образовывавших духовное тело данной особи, два пути. Они могут попасть в структуры духовного тела планеты, но могут быть и не приняты этим телом из-за отсутствия в их памяти ценной информации. Частицы, не содержащие в себе ценной информации, направляются в Татту, т. е. в ионосферу, где соединяются с материальными частицами и образуют ядра атомов.

Когда боги-близнецы поселяются вместе — образуют ядро атома, они называются уже по-другому. Почему? Потому что от совместного пребывания они приобрели другие свойства. Озирис стал называться Херу-нетч-хра-теф-ф, потому что духовная частица, до этого находившаяся в состоянии покоя, стала способной к созданию энергоинформационного поля. Точно так же материальная частица, ранее не проявлявшая активности, возбудилась и стала передавать свою энергию духовной частице.

Наконец, следуя логике, мы можем разобратся, что из себя представляют «Дух Шу и Тефнут».

Дух Шу — это энергия материального мира, тогда как Тефнут олицетворяет собой духовную энергию Вселенной.

В целом же текст, который дошел до нас от допотопной цивилизации и добросовестно переписываемый жрецами Гелиополиса, означает буквально следующее:

«Я есть энергоинформационное поле, образованное ядром атома.

Вопрос: «Кто это?»

Ответ: «Это элементарная духовная частица, находящаяся в состоянии покоя. Она отправляется в Область Ожидающего Рождения и находит там элементарную Частицу материальной энергии; они «обнимают друг друга», образуя ядро атома, возбуждаются и приобретают другие свойства.

Они становятся:

1. Духовной частицей, способной к созданию энергоинформационного поля и к запоминанию, сохранению и воспроизведению информации;

2. Элементарной материальной частицей, способной к выделению энергии и питанию ею духовной частицы. Энерго-информационное поле ядра атома состоит из:

1. Энергии материальной частицы и энергии духовной частицы, или

2. Энергии материального мира и духовной энергии*. Как видите, здесь нет, как и в других древних книгах, даже намек на существование какой-либо сверхъестественной силы. Есть знание особенностей физических явлений окружающего мира.

Из приведенного текста следует довольно-таки неожиданный вывод: несмотря на то, что органическая жизнь развивается в биосфере, рост живых организмов происходит за счет ядер атомов, образовавшихся в ионосфере. Следовательно, жизнь любого представителя органического мира зависит от наличия свободных ядер атомов в атмосфере планеты. Не будет их - развитие жизни и рост живых организмов останутся.

Если перелистать страницы истории древнего мира, мы обнаружим, что, кроме Египта, ни одно древнее государство не было таким ярким солнцепоклонником. Географическое положение Египта таково, что преклонение египтян перед Солнцем, выжигающим все живое, нелогично. Другое дело, если бы высшим божеством египтян была вода, дарующая урожай, а значит, жизнь. Тем не менее бог Ра — высшее божество, перед которым на второй план уходили все другие боги. Напрашивается вывод, что не трудности повседневной жизни или страх были определяющими в выборе высшего божества. И это действительно так. Преклонение перед Солнцем было основано на знаниях допотопной цивилизации о его роли в возникновении и существовании органической жизни на нашей планете. В «Египетской Книге Мертвых» это объяснено в деталях. Обратимся к ней.

«I. Гимн в честь Ра, когда он восходит над горизонтом.

Текст: Хвалебный гимн в честь Ра, когда он восходит над горизонтом в восточной части неба.

Вот говорит Озирис, писец Ани священных подношений всех богов:

«Приветствую тебя, О ты, пришедший как Кхепера, Кхепера -ТВОРЕЦ БОГОВ. Ты восходишь над горизонтом, ты сияешь, ты озаряешь светом свою мать (богиню Нут); ты коронованный царь богов. (Твоя) мать Нут свидетель-

ствует тебе свое почтение, приветствуя тебя обеими руками...»

Мы уже говорили, что Озирис — совокупность духовных частиц, духовное тело нашей планеты.

Писец Ани — писец Неба. Так по-другому египтяне называют Озириса, фиксирующего все события и факты из жизни органического мира.

Кхепера, находящийся в ладье бога Ра, — это энергия материальных частиц, солнечное излучение.

Нут — пространство.

Давайте посмотрим, как будет читаться приведенный отрывок из I главы «Книги Мертвых»:

«Вот говорит Душа Земли, являющаяся писцом Неба:

«Приветствую тебя, солнечное излучение — творец богов. При восходе Солнца ты сияешь и озаряешь своим светом пространство. Пространство — твоя мать, окружает тебя...».

Продолжение текста:

«Страна Ману принимает тебя с удовлетворением, а богиня Маат утром и вечером заключает тебя в свои объятия. Да воздаст он (Ра) славу, могущество и победу и да вознесет он к лику Херу-кхути, как живую душу, двойника Озириса, писца Ани, победного над Озирисом, который говорит: «Приветствую Вас, великие боги Храма Души, уравновешивающие на весах небо и землю и снабжающие нас обильными погребальными подношениями. Приветствую тебя, ТАТУННЕН, ЕДИНСТВЕННЫЙ, ТВОРЕЦ РОДА ЧЕЛОВЕЧЕСКОГО И СОЗДАТЕЛЬ ВЕЩЕСТВА БОГОВ ЮГА И СЕВЕРА, ЗАПАДА И ВОСТОКА».

Рассмотрим значение встречающихся в тексте неизвестных нам слов:

1. Египтолог и автор книги Е. А. Уоллис Бадж, со своих позиций рассматривая тексты, Ману называет расположенную на западе Египта гору, за которую заходило Солнце. Гора Ману — это ориентир для правильного понимания текста. Страна Ману находится за горой Ману, а за ней для египтян находились невидимые им земли. А так как речь идет о Солнце, можно сделать вывод: страной Ману в книге названа ночная, неосвещенная Солнцем сторона земли.

2. Богиня Маат, так же, как древнеиндийский Индра, считалась богиней абсолютного порядка, высокой морали, чести и истины. Так древние называли силу гравитации.

3. Херу-кхути Уоллис Бадж переводит как «Гор двух горизонтов». Два горизонта для египтян ограничены горами Бакхет и Ману, самой восточной и самой западной точкой пути Солнца по небосводу, а также места, где оно поднималось над горизонтом и заходило. Отсюда «Гор двух горизонтов» — Гор видимой, освещенной части неба.

Гор также является одним из божеств «Книги Мертвых». Понять, что он символизирует собой, было бы сложно, если бы не одна деталь. Мифы Египта утверждают: Гор был сыном Озириса и Изиды. Кто такой Озирис, нам известно, а Изида вошла в историю не только как реальная личность, но и как божество, олицетворяющее собой материальный мир. В «Книге Мертвых» она представляет материальные частицы. Что рождается от взаимодействия духовных и материальных частиц, мы уже знаем — энерго-информационное поле. Следовательно, Гор — это энерго-информационное поле освещенной Солнцем части духовного тела планеты.

Отсюда, лик Херу-кхути — освещенная часть духовного тела планеты.

4. Двойником Озириса, писцом Ани названа душа умершего человека.

5. Боги Храма Души — то же самое, что в «Тибетской Книге Мертвых» боги Хониид Бардо — властители Области Мудрости духовного тела планеты, мозг и память Земли.

6. Кто такой Татуннен, мы уже говорили. Это земная триада, представляющая собой триединую совокупность физического тела планеты, ее духовного тела и энерго-информационного поля, или в широком смысле значения этого слова — бог Земли.

Смысл: «В соответствии с законами физики ты по утрам освещаешь все вокруг. Ночная сторона земли принимает тебя с удовлетворением. Солнце, дающее жизнь всему на земле, вознесет как живую душу, душу умершего, которая говорит: «Приветствую Вас, властители слоев Области Мудрости. Приветствую тебя, Татуннен — триединая сущность планеты, ТВОРЕЦ РОДА ЧЕЛОВЕЧЕСКОГО И СОЗДАТЕЛЬ ВЕЩЕСТВА БОГОВ ЮГА И СЕВЕРА, ЗАПАДА И ВОСТОКА».

Первая глава «Египетской Книги Мертвых» приведена и расшифрована здесь только ради второй ее части, где в нескольких словах мы находим подтверждение и продолжение тибетского варианта книги.

В «Тибетской Книге Мертвых» говорится, что душа человека в первые несколько часов после смерти физического тела ведет осознанное существование и в этом состоянии может сразу же стать составной частью духовного тела Вселенной или духовных структур планеты. Если же этого не происходит, сознание тела угасает, духовное тело распадается, и тогда каждая духовная частица, находясь уже в состоянии покоя, проходит через оценку информации, содержащейся в ней. Частицы, прошедшие отбор, попадают в Область Мудрости.

Египетская Книга подтверждает это, говоря, что душа в Область Мудрости попадает неживой, т. е. она без энергии материальных частиц не может уже воспринимать и воспроизводить информацию. Здесь опять уместно ее сравнение с магнитофоном, когда он отключен от электрической сети.

Делая выводы из Тибетской Книги, мы говорили, что совершенствование человека стало возможным благодаря наличию духовных структур планеты. Египтяне прямо говорят: творцом рода человеческого является Татуннен.

По смыслу «Тибетской Книги Мертвых» можно сделать, и мы его сделали, вывод о том, что благодаря существованию человеческого рода и особенностям населения различных регионов в духовном теле планеты происходит образование определенных духовных структур. Этот процесс стал возможен благодаря триединой сущности планеты. Египтяне утверждают: именно Татуннен является создателем структур духовного тела планеты всех четырех сторон света,

В Египетской, так же, как и Тибетской Книге, есть прямое указание на возможность существования человеческого Я в загробном мире. Продолжая обращаться к Солнцу, египтяне говорят:

«Приветствую тебя, Царь царей, властелин властелинов, Принц принцев, который, выйдя из лона Нут, правил миром и царством Акерт. Тело твое из блестящего металла, голова твоя, как небесная лазурь, и вокруг тебя — бирюзовое сияние. О бог Ан миллионов лет, тело твое везде и во всем, лик твой прекрасен в Та-тчесерт, да будет на то воля твоя, чтобы Ка Озириса, писца Ани, обрел славу в небе, могущество на земле и триумф в подземном царстве, и чтобы Я МОГ ПРИПЛЫТЬ В ТАТТУ КАК ЖИВАЯ

ДУША И ВОЗНЕСТИСЬ В АБТУ, ПОДОБНО ПТИЦЕ БЕН-НУ, и чтобы я мог беспрепятственно проходить в любую сторону мимо опор правителей преисподней. Пусть дадут мне хлеба в доме прохлады, и съестные дары в Анну, и усадьбу в вечное владение в Секхет-Аару с полями пшеницы и ячменя».

Разберем значение отдельных слов:

1. Ан — одно из названий Солнца (Е. А. Уоллис Бадж);
2. Та-тчесерт — загробный мир;
3. Ка Озириса — двойник Озириса, т. е. целое духовное тело, а не отдельные духовные частицы;
4. Бенну отождествляется с птицей Феникс; это слово означает возрождение;
5. Дом прохлады, Анну, Секхет-Аару — слои Области Мудрости;

Смысл текста:

«Приветствую тебя, Солнце, вышедшее из пространства и создавшее Солнечную систему. Тело твое состоит из плазмы, вокруг твоего диска — корона и вокруг тебя — твое излучение. Древнее Солнце, твои лучи проникают всюду, ты освещаешь загробный мир. Пусть будет воля твоя, чтобы душа умершего человека обрела славу на небе и возродилась как живая душа в слоях Области Мудрости».

При чтении «Египетской Книги Мертвых» не возникает никакого сомнения: мысль о том, что Земля является центром Вселенной и все обращается вокруг нее, — это «открытие» современной цивилизации, а наши далекие предки знали истинное положение вещей.

Приведем еще одну главу из книги, проливающую свет на роль Солнца в жизни планеты:

« Гимн в честь Ра, когда он восходит над горизонтом.

7>д;ст:»Хвалебный гимн в честь Ра, когда он восходит над горизонтом в восточной части неба. Вот говорит Озирис, Ху-нефер, победоносный:

«Приветствую тебя, о ты, кто есть Ра на восходе, и Тему на закате. Ты появляешься на небосводе, ты сияешь ослепительным светом, ты есть КОРОНОВАННЫЙ царь богов. Ты властелин небес, (ты) властелин земли; ТЫ СОЗДАТЕЛЬ ЖИВУЩИХ В ВЫСОТАХ И ГЛУБИНАХ. (Ты есть) ЕДИНСТВЕННЫЙ БОГ, КОТОРЫЙ ПОЯВИЛСЯ В НАЧАЛЕ ВСЕГО. ТЫ СОТВОРИЛ ЗЕМЛЮ, ТЫ СОЗДАЛ ЧЕЛОВЕКА, ты породил небесный океан, ты создал Хапи и породил океан земной, ТЫ ДАЛ ЖИЗНЬ ВСЕМ ТВА-

РЯМ МОРСКИМ, Ты соединил горы, ТЫ СОЗДАЛ РОД ЧЕЛОВЕЧЕСКИЙ И ТВАРЕЙ ЗЕМНЫХ...»

Из всего текста только два слова могут вызвать затруднения, а потому следует объяснить их значение:

1. Ху-нефер — имя человека. Озирис Ху-нефер — духовное тело Ху-нефера, обладающее сознанием.

2. Хапи — бог Нила. Он изображался тучным человеком с сосудом в руках, из которого льется вода.

Смысл текста:

«Хвалебный гимн в честь восходящего Солнца. Говорит душа Ху-нефера:

«Приветствую тебя, Солнце, которое восходит и заходит. Ты являешься обладателем короны, благодаря тебе протекают процессы в духовных структурах планеты; появляясь на небосводе, сияешь ослепительным светом. Ты - властелин небес и земли. Ты создатель всего, что живет в воздухе и в земле. Ты появилось В НАЧАЛЕ ВСЕГО. Ты сотворило землю, ты создало человека, ты породило небесный океан, благодаря тебе существует Нил и ОКЕАН ЗЕМНОЙ, ты дал жизнь всем тварям морским. Ты соединил горы, ты создал род человеческий и тварей земных...».

Этот небольшой отрывок из книги по крайней мере в трех случаях делает поправки к нашему мировоззрению.

1. Возникает вопрос, если Колумб открыл Америку, то откуда египтяне знали о существовании не просто океана, а именно океана земного? Ответ на него дан в этой книге, и он никак не согласуется с нашими современными представлениями.

2. Мы уже говорили, что при образовании триединой сущности нашей планеты в духовном теле планеты происходил конкурентный отбор генетических кодов. Египтяне говорят, что победа существующего генетического кода стала возможна благодаря солнечной активности.

3. Современная наука утверждает: все космические тела имеют газо-шлейфовое происхождение. А древние говорят: гипотеза о газо-пылевом происхождении космических тел верна, если речь идет о происхождении планет. Звезды образовались не так, как планеты. Точка зрения древних станет понятной, если послушать, что говорит по этому вопросу Гермес Трижды Великий. Трудно сейчас сказать: был ли он небожителем или одним из первых гениев человеческой цивилизации, написавшим, как утверждают

древние, сотни томов своих произведений по различным отраслям науки. В «Книге чисел» он говорит: «На заре времени руки Великого, Невидимого, Единого были полнотельностью (выброс материи после Большого Взрыва. — Авт.), и вдруг, о чудо, она превратилась в огненные шары; и они распадались, как ПОДВИЖНЫЙ МЕТАЛЛ, на множество меньших шариков и начинали НЕПРЕРЫВНО ВРАЩАТЬСЯ».

Вращающиеся меньшие шарики — это и есть звезды. Из высказывания Гермеса можно представить себе, как она была точка зрения небожителей на происхождение звезд. Элементарные материальные частицы в сверхплотном сгустке находились в состоянии плазмы. Во время Большого Взрыва плазма через семь «Лайа-центров» была выброшена в пространство. Под действием силы инерции от общей массы плазмы стали отрываться отдельные сгустки. Различия в скорости движения общей массы и оторвавшихся сгустков приводили к тому, что последние, в соответствии с законами физики, определяли свое место в пространстве, превращаясь в звезды. Непрерывное вращение звезд явилось причиной вовлечения во вращательное движение газа и пыли, образовавшихся после прохождения плазмой трех четвертей радиуса Вселенной. Египетский вариант «Книги Мертвых» подтверждает эту точку зрения, т. к. прямо говорит о том, что Солнце появилось в начале всего и «создало землю».

Древние индусы утверждали, что образование планет аналогично «сбиванию куска масла из молока», и с этим наука согласна. Однако ей еще предстоит разобраться в процессах, описанных в древнеиндийском сказании об Индре, которое полностью подтверждает точку зрения Гермеса на происхождение звезд. В нем говорится, что во времена, когда не существовало Вселенной, под покровом ограниченного пространства (т. е. в сверхплотном сгустке материи) находилась живая вода, стремящаяся выйти из этого пространства (плазма. — Авт.). Индра был сыном неба и земли (сила гравитации. — Авт.), когда ОНИ ЖИЛИ ВМЕСТЕ. Он ВЫРОС до устрашающих размеров, разорвал ограниченное пространство, и из-под покрова хлынули божественные воды, давно стремящиеся на свободу. Первое, что они породили, — СОЛНЦЕ. Небо и Земля, ох-

ваченные ужасом, разлетелись в разные стороны, разлучившись навек, а Индра заполнил все пространство между ними.

«Египетская Книга Мертвых» также говорит, что Солнце «появилось в начале всего», а поэтому ученым-астрофизикам есть смысл прислушаться к мнению древних и пересмотреть космогонические взгляды современности с учетом мнения наших далеких предков.

Но все сказанное — это лишь побочный вывод из текстов «Египетской Книги Мертвых». Для нас главным является то, что ее тексты полностью подтверждают проводимую здесь мысль — древние знали о сущности триады и их мировоззрение строилось именно на этом знании.

Полная расшифровка египетского варианта «Книги Мертвых» займет не один том, но у нас нет ни возможности, ни необходимости делать ее анализ. Важно понять, что эта книга для современной цивилизации является тропинкой, ведущей в обход стены, отделяющей нас от познания духовного мира. Мира, в котором независимо от нашей воли и желания, действительно существует, хотя и непонятная для нас, жизнь.

ХОТЬ ДРЕВНЕЕ СТАЛО СЕДОЮ ЗОЛОЙ. . .

Сверхъестественное есть то,
природы чего мы пока не постигли.

Шри Ауробиндо.

Приведенный здесь краткий анализ текстов древних литературных источников позволяет совсем другими глазами взглянуть на события прошлого, несколько по-иному — на события настоящего и предположить их развитие в будущем.

В глаза бросается особенность текстов древних книг, трактатов, а также легенд и мифов — созданные в разных регионах планеты, они носят строго избирательный характер и несут в себе сведения, представляющие наибольшую ценность для общества. Можно себе представить, какими душевными качествами обладали наши предки. Стоя на краю бездны небытия и предвидя деградацию общества до дикости, они тем не менее думали о будущем цивилизации, стараясь донести до своих далеких потомков самое сокровенное. С частью этого сокровенного знания мы познакомились при анализе текстов отдельных древних книг.

Попробуем систематизировать прочитанное и на этой основе воссоздать картины из истории первой земной цивилизации.

В былые времена Солнечная система имела несколько иное строение, и расположение планет в звездном небе отличалось от современного. Как и сейчас, Меркурий был ближней к Солнцу планетой. За ним следовали Земля, Марс и Фаэтон. Марс обладал мощной атмосферой, вследствие чего наблюдатель с поверхности нашей планеты видел две Луны, имевшие почти одинаковые размеры: серебристую вечную спутницу Земли и красноватого цвета Марс. На Марсе существовала растительность, но существ, обладающих разумом, не было. Он богат полезными ископаемыми и минералами — они использовались небожителями для своих нужд.

Фаэтон был третьей планетой Солнечной системы, имевшей органическую жизнь, и первой — на которой из орга-

нического мира выделились разумные существа. В Библии представители цивилизации Фаэтона названы сынами божьими, но везде они назывались по-разному. Их называли богами, небожителями, сынами Мудрости, сынами Солнца, царями и императорами. Их цивилизация достигла высокого уровня технического и научного развития. В столице Фаэтона городе Амаравати не более двадцати — тридцати тысяч лет назад можно было наблюдать тысячи летательных аппаратов, которые управлялись мыслью. Жители Фаэтона обладали способностью понимать мысли друг друга без слов и использовали эту особенность в общении между собой.

Около 70 тысяч лет назад цивилизация четвертой планеты Солнечной системы, осуществляя космические перелеты, достигла Земли. С обстоятельствами этого полета мы знакомимся, читая первую главу Библии. Из древнеиндийской литературы следует, что перелеты с Фаэтона на Землю со временем стали обычным делом и сообщение между этими планетами было весьма оживленным. На Земле небожители столкнулись с достаточно развитой органической жизнью, из которой уже выделились высшие животные, в том числе и человек животный. Состав атмосферы планеты и среда обитания удовлетворяли требованиям небожителей, и они решились на проведение эксперимента по ускорению процесса появления разумной жизни на планете. Поделив по жребию всю землю на части, они приступили к выполнению своего замысла. Их «браки» с женщинами человека животного привели к рождению детей, качественно отличающихся от своих матерей. Они были, как и матери, приспособлены к жизни на планете, но, главное — они были уже разумными существами. Когда численность населения людей увеличилась, небожители для привития чувства добросердечия создали среди них своеобразную систему взаимоотношений, которую Ф. Энгельс впоследствии назовет кровнородственной семьей. С этого времени человечество начало развиваться самостоятельно и обновления крови людей уже не происходило. Но небожители продолжали вступать в браки с земными женщинами, и рождаемых детей ожидала совершенно другая судьба, отличная от судьбы основной массы населения. В эпосе о Гельгамеше такие люди названы полубогами — полулюдьми. Прямые потомки небожителей, видимо, получали соответствующее образование и в этом плане ненамного уступали своим родителям, будучи на две головы выше основной массы населения. Они

являлись помощниками своих родителей на Земле, помогая им управлять возникшим обществом. Они становились царями и жрецами, создав своеобразный замкнутый клан. Отсюда родилось выражение, что цари являются заместителями бога на земле и имеют божественное происхождение. Так когда-то в действительности и было. Не зря египетские тексты утверждают, что фараоны Египта по внешности резко отличались от остальных египтян. Земная цивилизация изначально имела двойственную структуру: общество избранных и основную массу населения, но она достаточно быстро достигла высокого уровня развития, о чем красноречиво говорят дошедшие до нас сведения об умениях и навыках древних народов мира.

Все карты в замыслах небожителей спутал Случай. Через Солнечную систему пролегла орбита огромной кометы, которая в Библии названа Аввадоном. Она ранее неоднократно пролетала в непосредственной близости от Земли, вызывая на ее поверхности пожары и наводнения. Очередное посещение кометой Солнечной системы завершилось тем, что ее орбита пересеклась с орбитой Фаэтона. Комета с планетой столкнулись и погибли, вызвав космические катаклизмы. Фаэтон превратился в осколки, которые и сейчас движутся по бывшей его орбите. При столкновении от него или от кометы отделился осколок, который превратился в короткопериодическую комету, а впоследствии занял постоянную орбиту и стал называться планетой Венера.

Космическая катастрофа привела к тому, что Марс лишился своей мощной атмосферы и для жителей Земли стал такой же светящейся точкой в звездном небе, как другие планеты и звезды, оставив только легенды о своем могуществе. Столкновение кометы с Фаэтоном спасло Землю от возможной гибели, но вызвало катастрофические последствия для всего живущего на ней. Пожары, ураганы и вулканические извержения, вызванные падением на ее поверхность четырех осколков Фаэтона, последующий Всемирный потоп поставили точку на замыслах небожителей. Все, что смогла достичь цивилизация, унес Всемирный потоп. Оставшиеся в живых стали первыми людьми современной цивилизации. Через них до современности дошли знания наших праотцов.

Нам ничего не известно о дальнейшей судьбе ни цивилизации Фаэтона, ни тех, кто явился основателем рода

человеческого. Об этом мы можем только догадываться и высказывать предположения. Небожителей по каким-то причинам Земля все-таки не устраивала, иначе после гибели Фаэтона они бы продолжали жить на этой планете. Из древних книг мы ничего не можем узнать о потребностях их организмов в кислороде, но в воде, как это следует из текстов «Махабхараты», они нуждались и очень ее ценили. На сегодняшний день нам известна только одна планета Солнечной системы с огромными запасами воды — это спутник Сатурна Европа. По логике именно там должны были обосноваться небожители. Но это все предположения, и о существах, ставших нашими праотцами, мы знаем очень мало.

Однако историю жизни одного из них можно проследить благодаря мудрости еврейского народа. История эта изложена в Библии, а имя небожителя — Яхве. Являясь основателем еврейской нации, он помог Ною спастись от потопа и продолжал наставлять своих питомцев после него. Общался он с праотцами колен Израилевых около 2000 года до н. э., о чем достаточно красноречиво говорит Библия. Незадолго до рождения Авраама в стане небожителей от земной женщины появился мальчик, имя которого известно всем живущим на земле. Это был Иисус Христос — полунебожитель — получеловек. Периодически ли Яхве навещал Землю, или он постоянно проживал на нашей планете, но через 500 лет, т.е. около 1500 года, он вновь общается с представителями еврейской нации в лице Моисея. После этого Яхве покидает нашу планету и поддерживает связь с избранным народом с помощью оставленного им радио- и видеопередающего устройства, принцип действия которого описан в Ветхом завете. Вместе с Яхве улетает и Иисус Христос, которому в замыслах небожителей отведена весьма необычная роль.

Согласно текстам Евангелия Маркиона, на 15-й год правления римского императора Тиберия, т.е. в 29 году н. э., небожители вновь посетили нашу планету, но их на Земле представлял уже Сын Божий, он же Сын Человеческий — Иисус Христос. Выполняя волю своих воспитателей, он предпринял попытку изменить религиозное сознание еврейского народа и направить развитие общества в русло добра и справедливости. Чем закончилась его миссионерская деятельность, всем известно. Печально сознавать, что наши праотцы и сейчас живут где-то рядом

на одной из планет, а их потомки ломают голову над поисками внеземных цивилизаций.

Космическая катастрофа уничтожила цивилизацию Фазтона и поставила на грань исчезновения земную цивилизацию. Однако оставшиеся после потопа в живых донесли до нас знания жителей Фазтона. Многие умения и навыки стали достоянием современного общества благодаря людям, низвергнутым жизнью из развитого в первобытное общество. От них остались также не совсем обычные представления, которые во многом расходятся с современными. Давайте еще раз взглянем на мир глазами наших предков.

Древние оставили нам в наследство очень много текстов о мироздании. Вот и начнем с них, коли вопросу мироздания они придавали такое большое значение.

Согласно текстам древних книг, Вселенная представляет собой триединую совокупность пространства, духовных и материальных частиц. Причем если материя в этой совокупности — величина переменная, то пространство всегда остается неизменным, а духовные частицы обладают способностью, не изменяясь количественно, приобретать качественно новые характеристики. Постоянство пространства Вселенной определяется общей массой материальных частиц.

В научных кругах начальная стадия распространения материи в пространстве получила название Большого взрыва. Древние говорят не о взрыве, а о прерывистом истечении материи, т.е. о выплеске части материи в пространство и последующем прекращении данного процесса. Ясно, что истечение материи из ядра длилось не одно тысячелетие, но сейчас этого не происходит. Материя в виде огромного кольца удаляется от ядра, чтобы в последующем вновь вернуться в него.

Вселенная имеет две формы существования. Одной из них является состояние, когда вся материя сосредоточена в ее ядре. *? этом случае границы пространства чисто условны, и они определяются пределами действия силы притяжения ядра. В период Большого взрыва под действием силы гравитации происходит прерывистое истечение материальных частиц из ядра Вселенной через семь центров или рукавов. Движение частиц происходит по спирали, но и в этой спирали они движутся также по спирали. На расстоянии трех седьмых радиуса Вселенной хаотическое

движение материальных частиц прекращается, т.к. они вступают во взаимодействие с духовными частицами и образуют сначала ядра атомов, а затем различные формы материи. В этом районе из-за близости к ядру Вселенной вещество имеет очень большую плотность, но по мере удаления к периферии межатомные связи вещества ослабевают, и оно увеличивается в размерах. Этот процесс имеет важнейшее значение в развитии органического мира. Он является причиной последовательного перехода ранее нерадиоактивных веществ в разряд радиоактивных, вследствие чего происходят резкие всплески радиации, приводящие к мутационным изменениям организмов. Данная особенность характерна для всех планет, где существует жизнь.

При приближении различных форм материи к границам пространства Вселенной из-за ослабления межатомных и внутриядерных связей они разлагаются на элементарные частицы, и в этом виде материя вновь возвращается в ядро, чтобы с новым Большим взрывом начать свое движение к периферии. Движение материи в пространстве происходит по семи «рукавам», имеющим форму расширяющихся спиралей. Наша Галактика расположена в одном из семи рукавов, а видимый нам Млечный путь всего лишь один виток этой спирали. То, что современными учеными принято называть ядром Метагалактики, на самом деле является потоком элементарных материальных частиц от периферии к ядру Вселенной.

Древние утверждают, что духовные частицы, заполняющие пространство Вселенной, обладают необычными свойствами запоминания, сохранения и воспроизведения информации. Особенностью является то, что частицы накапливают не всю информацию, а только информацию эволюционного характера, причем информация, ставшая достоянием одной частицы, сразу же становится достоянием всей совокупности частиц. Другими словами, духовные частицы несут в себе самосовершенствующийся набор генетических кодов. Когда вся материя сконцентрирована в ядре Вселенной, духовные частицы находятся в состоянии покоя (состояние выключенного магнитофона), храня в себе эволюционную информацию. Духовные частицы в этом состоянии древние называли зародышами. ^Важнейшим свойством Вселенной является взаимодействие материальных и духовных частиц. Они вступа-

ют в контакт, образуя ядра атомов. Так что ядро атома состоит из двух элементарных частиц: материальной и духовной. Современные ученые говорят о ядре атома, состоящем из протонов и нейтронов. Если то, что они называют ядром, действительно ядро атома, значит» нейтрон и есть та частица, которую древние называли духовной. Как бы там ни было, у духовной частицы за счет энергии материальной частицы появляется собственное энерго-информационное поле — своеобразная среда, в которой протекают психические процессы. С образованием этого поля зародыш начинает проявлять свои необычайные способности.

Память духовных частиц является причиной возникновения органической жизни, и мы должны навсегда забыть мысль о возможности жизни только на Земле — это свойство Вселенной. Конкретные природные условия на той или иной планете позволяют одному из генетических кодов одержать победу над другими, и на этой основе возникает органическая жизнь.

Однако существует еще одно свойство духовных частиц. При возникновении на какой-либо планете разумной жизни, благодаря протеканию психических и умственных процессов у разумных существ, вокруг планеты формируются своеобразные духовные структуры, фиксирующие все события и факты из их жизни. Так постепенно появляется планетарная память. Она формируется по мере развития общества и в последующем оказывает свое воздействие как на все общество в целом, так и на каждого индивида в отдельности. После смерти разумного существа духовные частицы его организма, несущие в себе ценную информацию, становятся составной частью духовного тела планеты. Причем, как утверждают Тибетская и Египетская Книги Мертвых, в духовных структурах планеты могут находиться духовные тела отдельных людей, что означает фактическое разумное существование индивида после гибели физического тела. В широком смысле слова триединая совокупность материального тела планеты, духовных структур и энерго-информационного поля представляет собой мыслящее существо, у которого Область Мудрости духовной структуры является его памятью и мозгом. Именно эта область, воздействуя на психику человека при жизни и решая судьбу духовных частиц его организма после смерти, является богом людей на Земле и богом разумных существ на других планетах. Так что каждый из нас является не только порождением

своих родителей, но и порождением духовных структур планеты. Если рассматривать эту особенность взаимодействия материальной и духовной энергии во Вселенском масштабе, то материя образует физическое тело Вселенной, совокупность духовных частиц — ее духовное тело, а возникшее от этого взаимодействия энерго-информационное поле — среду, в которой протекают психические процессы. В целом протекающие во Вселенной эволюционные процессы носят механический, неосознанный характер, но... Все-таки Вселенная является разумным существом, т.к. совокупность планет, подобных Земле, является ее своеобразным мозгом, благодаря которому она обладает памятью и способностью мыслить. Однако эта способность проявляется только в период эволюции, когда происходит расширение материальной Вселенной, и только на наиболее удаленной от ядра половине ее радиуса.



Рис. 4. Схематическое изображение одного из рукавов Вселенной.

1. Ядро Вселенной;
2. Зона хаотического состояния материальных частиц;
3. Зона образования ядер атомов;
4. Зона образования различных форм материи;
5. Зона жизни и эволюционного развития органического мира;
6. Зона разложения материи на элементарные частицы;
7. Поток элементарных частиц к ядру Вселенной.

Если Вселенная разумное существо, то невольно напрашивается вопрос: можно ли человеку с его ограниченным мышлением понять, что же она из себя представляет?

Оказывается, можно, если при этом использовать древнейший в мире закон — закон Аналогии.

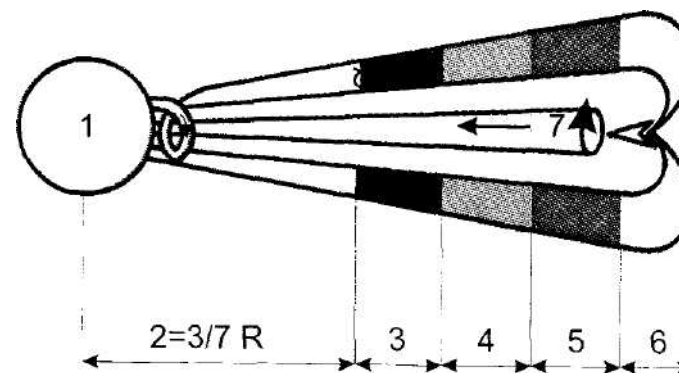
Как теперь нам стало известно: человек состоит из материального и духовного тела. Такое же строение имеет и Вселенная. В свою очередь духовное тело человека представляет собой совокупность частиц, несущих в себе два вида информации. Все духовные частицы, входящие в состав ядер атомов физического тела человека, за исключением частиц головного мозга, несут в себе информацию только эволюционного характера. Таким же свойством обладают космические тела во Вселенском масштабе. Но для нас интерес представляет другое.

В современном научном мире общепринятым является признание клетки как самой мелкой единицы живого, лежащей в основе строения и развития живых организмов. Однако если рассмотреть ее строение, становится ясной условность данного понятия — клетка представляет собой сложный организм, состоящий из большого количества органов, каждый из которых выполняет только ему свойственные функции. Из чего состоят эти органы, науке неизвестно, но древние книги говорят о ядерном строении всего, что имеет форму. Если это так, то клетка представляет собой образование, состоящее из совокупности материальных и духовных частиц. Следовательно, и клетки головного мозга образованы этими частицами. Клетки головного мозга сохраняют в своей памяти не только эволюционную информацию, но также всю информацию о жизни и деятельности человека.

Древние говорят: наша планета и Вселенная — разумные существа, обладающие такими же способностями, как и человек. Если это так, то что же является «головным мозгом» Земли и Вселенной?

На планетарном уровне каждый человек соответствует атому головного мозга. Человеческое сообщество в целом — это и есть мозг нашей планеты, а духовные структуры — ее память. Атмосфера и поверхность планеты выполняют те же функции, какие выполняет кожа физического тела человека. Кожа жителя северных регионов нашей страны привыкает к определенному количеству

солнечного излучения. Представьте себе, что произойдет, если он, приехав на юг, в течение одного дня пролежит под палящими лучами солнца. Его кожа «сгорит», а в целом он будет ощущать дискомфорт и недомогание. Наша планета миллионы лет жила в определенных климатических условиях, отличающихся стабильностью их основных характеристик. Технический прогресс резко изменил ситуацию. Тысячи кубометров углекислого газа, вылетающие из труб различных промышленных предприятий, надземные, подземные и другие ядерные взрывы, уничтожение зеленых насаждений и многое другое — для планеты то же самое, что и ожог на коже человека. Так же, как и человеческий организм, планета борется с постигшей ее болезнью...

По утверждению древних книг, самый тяжкий грех — убийство невинного человека. Почему? От представителей животного мира мы отличаемся способностью к осознанным действиям. Эта способность у нас возникла благодаря определенным свойствам головного мозга. Гибель его клеток возвращает человека в животный мир, мир инстинктов и страхов. Точно такая же картина наблюдается и в жизни планеты. Гибель людей, являющихся клетками ее головного мозга, ставит ее как разумное существо на грань катастрофы. Именно поэтому все религии мира утверждают: самый большой грех, который может совершить человек, — это умышленное убийство невинного. Такое преступление ставит убийцу вне «божественных» законов: огромный поток негативной информации уничтожает «чашу, льющую божественную мудрость» на него и его семью. В народе об этом событии говорят, что человек лишился своего ангела-хранителя. Преступление влечет за собой неизбежную деградацию и последующее исчезновение рода убийцы. Трудно найти человека, который бы сожалел по поводу удаленной у него злокачественной опухоли. Так же без сожаления из «Книги жизни» вычеркивается род человека, совершившего преступление против разума.

На Вселенском уровне уже каждая планета, населенная разумными существами, выполняет функции клетки головного мозга, а совокупность планет является мозгом разумной Вселенной.

В сказанном более или менее полно раскрывается смысл того, что имели в виду древние, говоря о человеке как образе и подобии божьем.

Именно знание сущности процессов, протекающих во Вселенной, пытались донести до нас представители допотопной цивилизации, пережившие небесную и земную катастрофу. Они понимали — это самое важное из того, чем обладало человечество.

Однако Знание, передаваемое из поколения в поколение, постепенно утрачивало свою четкость и ясность из-за проблем, с которыми пришлось столкнуться выжившим после потопа. Вселенная, представляющая собой единый живой организм, обладающий разумом, постепенно превратилась в Бога единого, Творца всего сущего, хотя, в принципе, различия между этими понятиями нет никакой. Знали наши предки и о существовании духовных структур планеты и об их роли в жизни общества, что достаточно четко прослеживается в «Египетской Книге Мертвых». Так возник монотеизм — первая на Земле религия с верой в Бога Единого, сущего на небесах.

Увеличение численности послепотопного населения поставило небольшие группы людей перед проблемой выживания. Постепенно пылью забвения покрывалось все, что не было связано с борьбой за существование. Рассказы о золотом веке земной цивилизации оставались непонятыми и уходили в небытие. Все туманнее в сознании людей становились представления о Боге едином, о взаимосвязях органического мира. В обществе умирало все, что не имело практического применения и не способствовало облегчению условий жизни. В конце концов у народов от прошлого остались только легенды и мифы.

Мы уже говорили: уровень развития первых послепотопных сообществ зависел от количественного состава людей, переживших потоп. Чем больше их выжило, тем легче им было начинать новую жизнь и тем больше умений и навыков, а также знаний прошлого сохранили они для своих потомков. Величайшие цивилизации древнего мира возникли в тех регионах, где «гнев божий» нанес наименьший вред населявшим эти регионы народам.

В больших послепотопных сообществах из основной массы населения с первых послепотопных поколений стали выделяться наиболее образованные люди, сохранявшие древние знания. Эти знания, передаваемые из поколения

в поколение наиболее талантливым членам общества, стали причиной возникновения жречества. Если жреческие храмы допотопной цивилизации были что-то наподобие высших учебных заведений современности, а жрецы выступали в роли преподавателей, то возникшее послепотопное жречество было всего лишь хранителями знаний. Но какие бы усилия оно ни прилагало, утрата большинства знаний была неизбежна. Если ученого-ядерщика, лишив всего оборудования, отправить к аборигенам Центральной Америки с целью обучения их основам ядерной физики, результаты будут такими же, какие они были у древних жрецов современной цивилизации. И тем не менее жречество стало научной элитой первобытного общества. Именно научной, а не религиозной, как утверждают религиозные философы.

Жрецы попали в необычную ситуацию. Они обладали знаниями, но эти знания не были нужны основной массе населения и оставались непонятыми ею. Религиозное сознание масс развивалось по сценарию, который впоследствии достаточно точно написал А. Мень, Постепенно бог как творец всего сущего в сознании людей стал уходить на второй план, уступая место природным явлениям. Так возникла религия, в которой созданные людьми боги наделялись личностными качествами и одухотворенностью.

Жрецы, понимая ценность знаний, с одной стороны, стремились к их сохранению, а с другой — вынуждены были принять религию и обрядность масс. Так, оставаясь учеными, они стали духовными наставниками народа. Знания предков передавались ими наиболее одаренным и подготовленным членам общества; незначительная часть этих знаний, понятная всем, становилась составной частью религиозных воззрений. Фактически возникло две религии: религия, основанная на ложных догмах, впоследствии названная экзотерической, и религия эзотерическая — своеобразная обрядность, подготавливающая человека к ознакомлению со знаниями исчезнувшей цивилизации. Из понимания двойственности религии родился афоризм Эпикура: «Боги существуют, но они не то, что о них думает толпа».

В Библии и Коране четко просматриваются элементы эзотерической религии: они являются составной частью заветов Яхве и его посланца на Земле. И эти же книги

являются яркой иллюстрацией того, что небожители, наставляя людей на путь истинный, вели непримиримую борьбу с религией толпы — с идолопоклонством.

Чем дальше отдалялись черные дни земной цивилизации, тем сложнее становилось сохранять знания предков. Многие надписи на жреческих храмах уже не понимали и сами жрецы, хотя, несмотря ни на войны, ни на другие катаклизмы, сообщество жрецов было международным. Любой человек, обладающий знаниями и определенными личностными качествами, мог пройти обучение в жреческих храмах. Так, по словам Ямблеха, Пифагор был посвящен во все Мистерии Библа и Тира и священнодействия ассирийцев, в Мистерии финикийцев; он был связан с магами Вавилона, а также 22 года провел в святилищах храмов Египта. По преданиям, на стенах одного из храмов он обнаружил никому не понятные знаки, впоследствии превратившиеся в формулу, которую сейчас знает каждый школьник. Его заслуга в том, что он смог разобраться в этих знаках и доказать равенство квадрата гипотенузы сумме квадратов катетов. Аналогичным образом архитектор Архимед смог открыть закономерность между жидкостью и телом, погружаемым в нее. Отличный от материального «мир идей» Платона является ни чем иным, как его объяснением сущности духовных структур планеты, но даже его ученики не понимали, о чем он говорит.

Двусмысленность положения жрецов наложила свой отпечаток на последующие поколения жреческого сословия. Они стали кастой избранных, в которую мог попасть далеко не каждый член общества. В соответствии с тем, что когда-то требовали от людей небожители, условием посвящения в знания являлось строжайшее соблюдение добродетели и чистоты. Так, в Индии у кандидата в посвященные должны были быть следующие качества: «смирение, воздаяние добром за зло, умеренность; честность, чистота; целомудрие; обуздывание физических чувств; знание Священных Писаний (это означает, что Библия и Коран — далеко не первые и не единственные в мире Священные Писания. — Авт.); знание Высшей Души; поклонение истине; воздержание от гнева». Только люди, обладающие такими качествами, и никто другой... не может быть посвящен в Мистерии Света», — говорится в индусских книгах посвящения [7].

Прочитав эти строки из древнеиндийских книг, нетрудно понять одну из причин, почему посвященных в знания небожителей было не так уж много и почему они были обречены на забвение. Стать посвященным было очень сложно, но ситуация осложнялась тем, что и внутри жреческого сословия также было строгое разделение на группы в зависимости от объема полученных знаний. Уже сами жрецы ставили всяческие препоны с целью воспрепятствовать проникновению посторонних в их тайны. Основания у них для этого были, и весьма веские. Это легко понять, если вдуматься в смысл того, что имели в виду древнеиндийские брамины, говоря: боги существуют, но они полностью подчинены нам, а значит — боги мы. Здесь речь идет не только об их умении вызвать дождь или другое физическое явление...

Существовало три степени посвящения. Знания, полученные при посвящении, могли обсуждаться только в кругу равных, и нарушение ограничений на их распространение жестоким образом каралось.

Из индийской книги посвящения «Аргудаши Парикшай» мы можем узнать, что у любого посвященного первой степени (самой низшей), если он выдаст тайны своего посвящения членам других каст, для которых они должны оставаться «запечатанною книгою», «будет вырезан язык» и он будет подвергнут дополнительным аналогичным наказаниям. Такая кара ждала тех, кто знал совсем немного. Для высших степеней посвящения наказание было более суровым, и оно было единственным: «Любой посвященный третьей степени, который прежде времени раскроет посвященным второй степени истины, должен быть предан смерти», — продолжает далее эта книга.

О существовании людей, посвященных в знания, а также о причинах наличия в Библии притч и аллегорий недвусмысленно сказал Иисус Христос:

«Вам, — говорил он своим ученикам, — дано познать тайны Царствия Небесного, но им не дано..., поэтому Я говорю притчами; ибо они глядя не видят, слушая не слышат и не понимают» [8].

Если ученики Иисуса знали тайны духовного мира, значит, среди них были далеко не ординарные люди, а не первые встречные, как утверждается в Евангелиях.

Величайшей тайной являлось знание сущности триады, или, говоря языком современных религий, — святой троицы. Это сейчас нам преподносят: святая троица вклю-

чают в триединую сущность Бога-Отца (Яхве), Бога-Сына (Иисус Христос) и духа святого. На самом же деле святая троица представляет собой результат взаимодействия материи, духовных частиц и энергоинформационного поля. Другими словами, святая троица — это основа органической жизни во Вселенной во всех ее проявлениях. Празднуя летом Троицу, мы должны знать: Троица — самый древний на земле праздник, который посвящен жизни.

Тайна триады была доступна только достигшим высшей степени посвящения, и это знание особо охранялось от проникновения в него посторонних лиц.

«Священный слог, состоящий из трех букв А-У-М, в котором содержится ведийская Тримурти (троица), должен держаться в тайне, подобно другой тройной Веде», — говорится в книге «Ману». Данному пожеланию впоследствии была придана более жесткая форма:

«Это есть тайна, дающая смерть. Сомкни уста твои из опасения, чтобы не выдать ее невеждам, сожми мозг твой из опасения, чтобы что-либо не вырвалось из него и не проникло наружу», — предупреждает книга посвящения. Таким образом, когда-то доступные всем знания превращались в тайну за семью печатями, в которую постороннему невозможно было проникнуть. А не посторонних с каждым поколением становилось все меньше и меньше.

Конец эзотерической религии положил I Вселенский собор, разделивший существовавшие в обществе религиозные воззрения на канонические, признаваемые и рекомендуемые Церковью к дальнейшему изучению, и неканонические — отвергнутые ею. А Церковь, как известно, даже многие христианские воззрения признавала ересью. Все религии дохристианского периода, за исключением иудаизма, с этого времени считались богопротивными и были названы языческими. Так до сего времени мы и считаем: языческая религия — религия дикарей. Однако, если прочитать «Разоблаченную Изиду», выдающееся произведение по истории религии, принадлежащее перу русского философа XIX века Елене Павловне Блаватской, очень легко понять, насколько глубоко наши заблуждения.

Остатки древних знаний дошли до современного общества в виде отдельных манускриптов и древних трактатов, но их содержание, представляющее огромный интерес для

науки, остается никому не известным, потому что для их правильного понимания не хватало всего лишь знания тайны триады.

Мы сейчас не можем разобраться в сути мироздания, а уж о наших предках и говорить нечего: уровень развития науки того времени сделать этого им не позволял.

Так и шли по жизни через тьму веков две религии: одна, основанная на знаниях и доступная только узкому кругу лиц, в который не всегда входили даже сильные мира сего, в лице правителей государств, и другая — представляющая собой конгломерат, рожденный непониманием явлений природы и того, что осталось в сознании людей от предшествующей цивилизации. У общества имелись все предпосылки остаться политеистами с верой во множество богов — все меньше и меньше на земле было людей, обладавших тайными знаниями. Однако перед массами появился новый бог, бог реальный, который карал и миловал.

Из «царских списков» вавилонских ученых нам известно, что в Вавилонии небожители «спустились с небес» сразу после потопа. Но наибольшую активность они проявили, посетив нашу планету около 5000 лет назад. Древние летописи Китая сообщают нам о небожителях, спустившихся с неба в XXVI веке до н. э., которые стали правителями в Китае, обучая своих подданных наукам и ремеслу [9].

Примерно к этому же периоду относится появление на земле Яхве. Мы можем только догадываться, но расцвет Индии, Вавилонии и некоторых других регионов также пришелся на это время. История деятельности Яхве достаточно красочно описана в Ветхом Завете, и с ней легко ознакомиться. Особенность его общения с людьми заключалась в стремлении любой ценой избавить общество от идолопоклонства и привить мысль, что богом для избранного народа является только он. Проследив его историю вплоть до посещения нашей планеты Иисусом Христом, можно понять: он шел по пути изменения религиозной психологии людей, стараясь привить им чувство добра и справедливости, не особенно заботясь о приобщении их к знаниям»

Небожители, управлявшие Китаем, пошли по другому пути. Они не выдавали себя за божеств и назывались про-

сто правителями или императорами. Обучая древних китайцев наукам и ремеслам, они особое внимание уделяли строгому соблюдению образа жизни и традиций, складывающихся в обществе. Уже потом, когда Китай раздирали междоусобицы, появился Конфуций. Он не призывал людей к преклонению каким-либо богам: проповедуя свои идеи, он призывал собратьев к соблюдению древних обычаев, основанных на добре и справедливости. Так возникла религия без богов, входящая в число ведущих религий мира. По данным ООН на 1974 год, она насчитывала 450 миллионов своих приверженцев, что составляло 11,2% населения всей планеты [10].

Но Китай был в стороне от основных событий в общественной жизни цивилизации; в их центре оказались земли, принадлежащие избранному народу, и сам народ.

Христианство и ислам являются производными из иудаизма, и, как ни парадоксально, они расходятся между собой только в одном: мусульмане считают отходом от истинной религии приверженность христиан к поклонению различным святым. Преклоняться можно только лишь перед богом — таково мнение Корана.

Преклонение перед Яхве и Христом опирается на реальные события, а потому христианство и ислам в короткий исторический период завладели умами человечества. Несмотря на смешение понятий бога в Библии и Коране, эти религии проповедуют идеи добра и справедливости, что, в конечном итоге, соответствует критериям, которые приемлют духовные структуры планеты. Поэтому догмат христианства и ислама о вечной жизни для тех, кто строго следует заветам бога, в целом соответствует истине. Но только для тех, кто действительно строго следует заветам бога, а не создает видимость этого.

Время превратило материальные тела наших предков в прах. Их дух — свет человеческой души — угас, «растворился, как жидкий воздух». Однако, хоть мы и не понимаем этого, память о прошлом живет и будет жить до тех пор, пока существует Вселенная. Она является одной из составляющих нынешнего прогресса цивилизации. Черные полосы в развитии человеческого общества привели к утрате знаний об этом, и сейчас доставшееся нам наследство мы топчем ногами, считая себя верхом совершенства. На самом деле мы лишь частица того, что называется разумной органической жизнью.

ЗАКЛЮЧЕНИЕ

Вот мы и завершили свой необычный экскурс в историю древнего мира и в историю религии. Возможно — некоторые моменты покажутся читателю спорными и неубедительными. Но это не главное. Автора и несогласных с его точкой зрения рассудит будущее. Главное, что мы смогли разобраться и понять сущность триады, сущность «святой троицы», какой она виделась нашим предкам. Их неординарный подход к проблемам мироздания камня на камне не оставляет на материалистической и идеалистической философии. Более чем двухтысячелетнее противостояние двух направлений философии оказалось борьбой с собственными тенями. Реалии таковы, что оба они являются обратными сторонами одной и той же медали. Современное общество, вовлеченное в эту бессмысленную борьбу, приложило немало сил для доказательства ошибочности взглядов противника. Более сильные, не имея убедительных доводов своей правоты, доказывали ее так же, как доказывали ее когда-то наши предки по материнской линии. Сначала вдоль дорог стояли кресты с распятыми христианами. Затем христиане крестом и мечом распространяли свои идеи, между делом устраивая Варфоломеевские ночи и сжигая на кострах инакомыслящих.

Другие, видя в человеке только «высокоорганизованную материю» и стремясь разрушить мир насилия, на самом деле разрушили духовность общества и привели население одной шестой части света на грань катастрофы.

Не вина, а наша беда, что, стремясь вперед, мы забываем прошлое, хотя именно в прошлом лежат корни будущей единой человеческой общности. Общности, над которой не будет висеть дамоклов меч различий в религиозных воззрениях, а будет научное понимание сущности бога. Когда каждый ребенок с молоком матери будет впитывать в себя идеи добра и справедливости и с детства знать, что подлость чревата в первую очередь для него и его близких. Совершив несправедное, сейчас многие стремятся в церковь на исповедь, надеясь искупить свои грехи. Индугенцию дает Церковь, но не бог. Еще Монтень, философ XV века, говорил, что истинное раскаяние — это исповедь перед самим собой и главная ее цель — не испу-

ление грехов, а осознанное стремление не допускать их в будущем. Не сделки с совестью, а ее соответствие идеалам человечества способствует развитию личности и общества.

Трудно найти родителя, который искренне желал бы несчастий своим детям. Незнание сущности триады и непонимание сущности бога привело к парадоксальной ситуации: многие из нас своими действиями наносят вред не только своим детям, но и детям их детей. Родители, готовые без колебаний отдать жизнь за своих детей, даже и не подозревают, что являются источниками их будущих неприятностей. За грехи родителей дети отвечают до четвертого колена... Так говорят религия и генетика. В народе говорят проще: «Яблоко от яблоньки далеко не падает». Конечно, из всякого правила бывают исключения, но их потому и называют исключениями. Понимание процессов, протекающих в духовных структурах нашей планеты, позволит избавить будущие поколения от неприятностей, не порожденных ими. А это, в свою очередь, ускорит духовный прогресс человеческой цивилизации.

Стремясь к демократическому и правовому государству, мы в настоящее время живем в государстве, где балом правит анархия. Это закономерный результат нашей деятельности, ибо общество, в течение столетия дважды умудрившееся уничтожить свои духовные ценности, не может рассчитывать на большее. Не имея в настоящее время идеологии, мы бросаемся из крайности в крайность и еще больше усугубляем ситуацию. Возможно, знание тайны триады поможет становлению русского народа, тем более что интуиция нации позволяла ей в течение долгого времени сохранять и приумножать общечеловеческие ценности.